

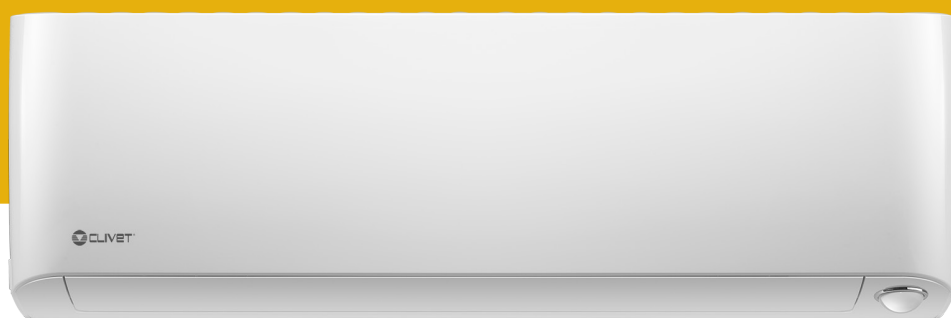

# STELVIO

Serie IH2-Y da 27M a 35M

**MANUALE**  
PER L'INSTALLAZIONE,  
L'USO E LA MANUTENZIONE



MOK900001-00  
10-2021

## INTRODUZIONE

Gentile Cliente,

La ringraziamo per aver preferito un prodotto **CLIVET**.

Il modello **STELVIO**, da Lei scelto, è un prodotto ad elevate prestazioni, di concezione e tecnologia avanzata, di elevata affidabilità e qualità costruttiva.

Le suggeriamo di affidarne la gestione e la manutenzione a personale professionalmente qualificato di Sua fiducia, che utilizzi, quando necessario, solo ricambi originali.

Questo manuale contiene importanti informazioni e suggerimenti che devono essere osservati per una più semplice installazione ed il miglior uso possibile dell'apparecchio.

## GAMMA

Sistemi MONOSplit	
STELVIO	Serie S.IH2+ MH2-Y da 27M a 35M

## SIMBOLOGIE UTILIZZATE NEL MANUALE E LORO SIGNIFICATO



### AVVERTENZA

Per indicare informazioni particolari.



### PRESTARE CAUTELA

Per indicare operazioni particolarmente importanti e delicate.



### ATTENZIONE PERICOLO

Per indicare azioni che, se non effettuate correttamente, possono provocare infortuni di origine generica o possono generare malfunzionamenti o danni materiali all'apparecchio; richiedono quindi particolare attenzione ed adeguata preparazione.



### ATTENZIONE PERICOLO ELETTRICO

Per indicare azioni che, se non effettuate correttamente, possono provocare infortuni di origine elettrica; richiedono quindi particolare attenzione e adeguata preparazione.



### È VIETATO

Per indicare azioni che NON DEVONO essere eseguite.



### MATERIALE INFIAMMABILE

Indica che l'apparecchio utilizza un refrigerante infiammabile.

## GARANZIA

Il prodotto **CLIVET** gode di una **garanzia convenzionale**, valida a partire dalla data di acquisto dell'apparecchio, le cui condizioni sono specificate nelle CONDIZIONI GENERALI DI VENDITA reperibili all'indirizzo **www.clivet.com**



### AVVERTENZA

- La garanzia decade qualora l'apparecchio sia stato utilizzato senza rispettare le indicazioni presenti in questo manuale.
- La garanzia decade qualora il cliente provveda autonomamente, o per mezzo di terzi non autorizzati dal costruttore/rivenditore autorizzato, ad apportare modifiche e/o tentativi di riparazione al prodotto.
- Il prodotto deve essere destinato all'uso previsto da **CLIVET** per il quale è stato espressamente realizzato. È esclusa qualsiasi responsabilità contrattuale ed extracontrattuale di **CLIVET** per danni causati a persone, animali o cose, da errori d'installazione, di regolazione, di manutenzione e da usi impropri.

## INDICE

### 1 Generalità ..... 4

- 1.1 Avvertenze generali e regole per la sicurezza 4
- 1.2 Descrizione componenti del sistema 6
- 1.3 Accessori 7
- 1.4 Identificazione 8

### 2 Installazione ..... 9

- 2.1 Ricevimento del prodotto 9
- 2.2 Dimensione e peso 9
- 2.3 Installazione - avvertenze preliminari 9
- 2.4 Installazione unità interna 10
  - 2.4.1 Locale di installazione 10
  - 2.4.2 Piastra di montaggio 12
  - 2.4.3 Predisposizione per i tubi di collegamento 13
  - 2.4.4 Predisposizione per le linee frigorifere 14
  - 2.4.5 Tubo di drenaggio 15
  - 2.4.6 Collegamenti elettrici 16
  - 2.4.7 Avvolgere i tubi e i cavi 18
  - 2.4.8 Montaggio dell'unità interna 18

### 3 Uso..... 20

- 3.1 Descrizione componenti del sistema 20
- 3.2 Significato dei codici del display 20
- 3.3 Telecomando 21
- 3.4 Funzionamento 21
  - 3.4.1 Altre funzioni 22
  - 3.4.2 Regolazione dell'angolazione del flusso d'aria 22
  - 3.4.3 Funzionamento con Sensore di Presenza - Intelligent Eye 23
  - 3.4.4 Funzione Sleep 24
- 3.5 Funzionamento manuale (senza telecomando) 24

### 4 Manutenzione ..... 25

- 4.1 Pulizia dell'unità interna 25
- 4.2 Pulizia del filtro dell'aria 25
- 4.3 Pulizia dell'unità esterna 26
- 4.4 Periodi di inutilizzo prolungato 26
- 4.5 Manutenzione a inizio stagione 26
- 4.6 Ricerca guasti 27
  - 4.6.1 Problemi comuni 27
  - 4.6.2 Anomalie e rimedi 28
- 4.7 Codici di errore visualizzati sul display dell'unità interna 29

### 5 Smaltimento ..... 32

### 6 Allegati ..... 33

- 6.1 Schemi elettrici unità interna 33
- 6.2 Dichiarazione di conformità 34

# 1 GENERALITÀ

## 1.1 Avvertenze generali e regole per la sicurezza



### AVVERTENZA

- Il presente manuale è proprietà di CLIVET e ne è vietata la riproduzione o la cessione a terzi dei contenuti del presente documento. Tutti i diritti sono riservati. Esso è parte integrante del prodotto; assicurarsi che sia sempre a corredo dell'apparecchio, anche in caso di vendita/trasferimento ad altro proprietario, affinché possa essere consultato dall'utilizzatore o dal personale autorizzato alle manutenzioni ed alle riparazioni.
- Leggere attentamente questo manuale prima di utilizzare l'apparecchio e per garantirne un funzionamento sicuro.
- Verificare periodicamente l'integrità del cavo di alimentazione, della spina e della relativa presa. Se il cavo di alimentazione è danneggiato può essere sostituito solamente dal costruttore o dal distributore locale che ha venduto l'apparecchio oppure dal personale autorizzato alle manutenzioni ed alle riparazioni.
- L'installazione deve essere eseguita da un rivenditore autorizzato o da un tecnico qualificato. Un'installazione difettosa può provocare perdite d'acqua, scosse elettriche o incendi.
- Gli interventi sul circuito refrigerante devono essere eseguiti solo da persone munite di una certificazione valida, emessa da un ente accreditato, che attesti la loro competenza a manipolare i refrigeranti in sicurezza nel rispetto delle specifiche vigenti nel settore.
- L'installazione deve essere eseguita secondo le istruzioni fornite. Un'installazione non corretta può provocare perdite d'acqua, scosse elettriche o incendi.
- Installare il tubo di drenaggio secondo le istruzioni del presente manuale. Uno scarico non corretto può causare infiltrazioni d'acqua o allagamenti con possibili danni all'abitazione e ad altri beni.
- L'apparecchio deve essere immagazzinato in modo da impedire qualsiasi danno di tipo meccanico.
- Rivolgersi a un tecnico qualificato per gli interventi di riparazione o manutenzione dell'unità.
- Eseguire l'installazione usando solo gli accessori e i componenti in dotazione e le parti specificate. L'uso di componenti non standard può provocare perdite d'acqua, scosse elettriche o incendi e causare malfunzionamenti dell'unità.
- Non usare mezzi diversi da quelli consigliati dal fabbricante per accelerare il processo di sbrinamento o per pulire l'unità.
- L'apparecchio deve essere collocato in un locale che non contenga fonti di ignizione operanti in modo continuo (ad esempio: fiamme libere, apparecchi a gas o riscaldatori elettrici).
- Si osservi che i refrigeranti sono inodori.
- Usare sempre i cavi specificati per tutti gli interventi elettrici. Collegare i cavi saldamente e fissarli in modo stabile per evitare che l'azione di forze esterne possa danneggiare i morsetti. Un collegamento elettrico non corretto può causare condizioni di surriscaldamento e provocare rischi di incendio e folgorazione.
- I cavi devono essere disposti in modo che la copertura della scheda di controllo possa chiudersi correttamente. Se la copertura della scheda di controllo non è chiusa correttamente, possono verificarsi fenomeni di corrosione e i punti di collegamento sui morsetti possono surriscaldarsi, incendiarsi o causare scosse elettriche.
- In alcuni ambienti funzionali come cucine, sale server, ecc., si raccomanda l'uso di condizionatori appositamente progettati.
- L'apparecchio è adatto all'uso da parte di bambini dagli 8 anni in su e di persone con ridotte capacità fisiche, sensoriali o mentali o con mancanza di esperienza o conoscenza solo quando siano adeguatamente sorvegliate oppure abbiano ricevuto istruzioni circa l'uso in sicurezza dell'apparecchio e abbiano compreso i pericoli correlati. Impedire ai bambini di giocare con l'apparecchio. Le operazioni di pulizia e di manutenzione non devono essere effettuate da bambini senza sorveglianza.
- Per gli interventi elettrici, attenersi alle disposizioni del codice elettrico nazionale, alle norme locali, ai regolamenti vigenti e alle prescrizioni del manuale di installazione. È necessario utilizzare un circuito indipendente e una presa di alimentazione singola. Non collegare altri apparecchi alla stessa presa elettrica. Una portata elettrica insufficiente o un'installazione elettrica difettosa possono causare rischi di folgorazione o di incendio.



### ATTENZIONE PERICOLO

- Quando si collegano le linee frigorifere, evitare l'ingresso nell'unità di sostanze o gas diversi dal refrigerante specificato. La presenza di altri gas o sostanze può ridurre le prestazioni dell'unità e causare un innalzamento anomalo della pressione nel ciclo di refrigerazione. Questo può generare rischi di esplosione e conseguenti lesioni.
- Installare l'unità su un supporto stabile che possa sostenerne il peso. Se il supporto prescelto non può sostenere il peso dell'unità, o se l'installazione non viene eseguita correttamente, l'unità potrebbe cadere e causare lesioni e danni gravi.
- Non perforare o incendiare l'apparecchio.
- L'apparecchio deve essere collocato in un locale ben ventilato le cui dimensioni corrispondano a quelle specificate per il funzionamento.
- Il prodotto deve essere installato con una messa a terra a norma di legge per evitare rischi di folgorazione.
- Non installare l'unità in un luogo che possa essere esposto a fuoriuscite di gas combustibile. L'eventuale accumulo di gas combustibile intorno all'unità può causare rischi d'incendio.
- Non azionare il condizionatore d'aria in un locale molto umido, ad esempio in un bagno o in un locale lavanderia. Un'esposizione eccessiva all'acqua può causare un cortocircuito dei componenti elettrici.



### È VIETATO

- Apportare modifiche e/o tentativi di riparazione al prodotto. Qualsiasi riparazione deve essere effettuata da un tecnico qualificato.
- Toccare l'apparecchio con parti del corpo bagnate, umide e/o a piedi nudi. Se si dovesse riscontrare una dispersione di corrente rilevabile al contatto con parti metalliche dell'apparecchio, disinserire l'interruttore, staccare la spina dalla presa di alimentazione elettrica e contattare un rivenditore autorizzato.
- L'uso dell'apparecchio ai bambini ed alle persone con ridotte capacità o con mancanza di esperienza e conoscenza specifica a meno che siano assistite da personale qualificato e responsabile della loro sicurezza.
- Disperdere nell'ambiente e lasciare alla portata dei bambini il materiale dell'imballo in quanto può essere potenziale fonte di pericolo. Deve quindi essere smaltito secondo quanto stabilito dalla legislazione vigente.
- Modificare la lunghezza del cavo di alimentazione o usare prolunghie per alimentare elettricamente l'apparecchio.
- Usare la stessa presa elettrica per altri apparecchi. Un'alimentazione non corretta o insufficiente può causare rischi di incendio o folgorazione.



### NOTE SUI GAS FLUORURATI

- Questo condizionatore d'aria contiene gas fluorurati. Per informazioni specifiche sul tipo e sulla quantità di gas fare riferimento alla targhetta dati applicata sull'unità. È sempre necessario attenersi alle norme nazionali relative all'impiego dei gas.
- Le operazioni di installazione, assistenza, manutenzione e riparazione dell'unità devono essere eseguite da un tecnico qualificato.
- Le operazioni di disinstallazione e riciclaggio del prodotto devono essere eseguite da personale tecnico qualificato.
- Se nel sistema è installato un dispositivo di rilevamento delle perdite, è necessario controllare l'assenza di perdite almeno ogni 12 mesi. Quando si eseguono i controlli sull'assenza di perdite dell'unità, si raccomanda di tenere un registro dettagliato di tutte le ispezioni.
- Prestare attenzione al fatto che il refrigerante R32 è inodore.



### MATERIALE INFIAMMABILE

Il refrigerante utilizzato all'interno di questa unità è infiammabile. Una perdita di refrigerante che sia esposta una fonte di ignizione esterna può creare rischi di incendio

## 1.2 Descrizione componenti del sistema

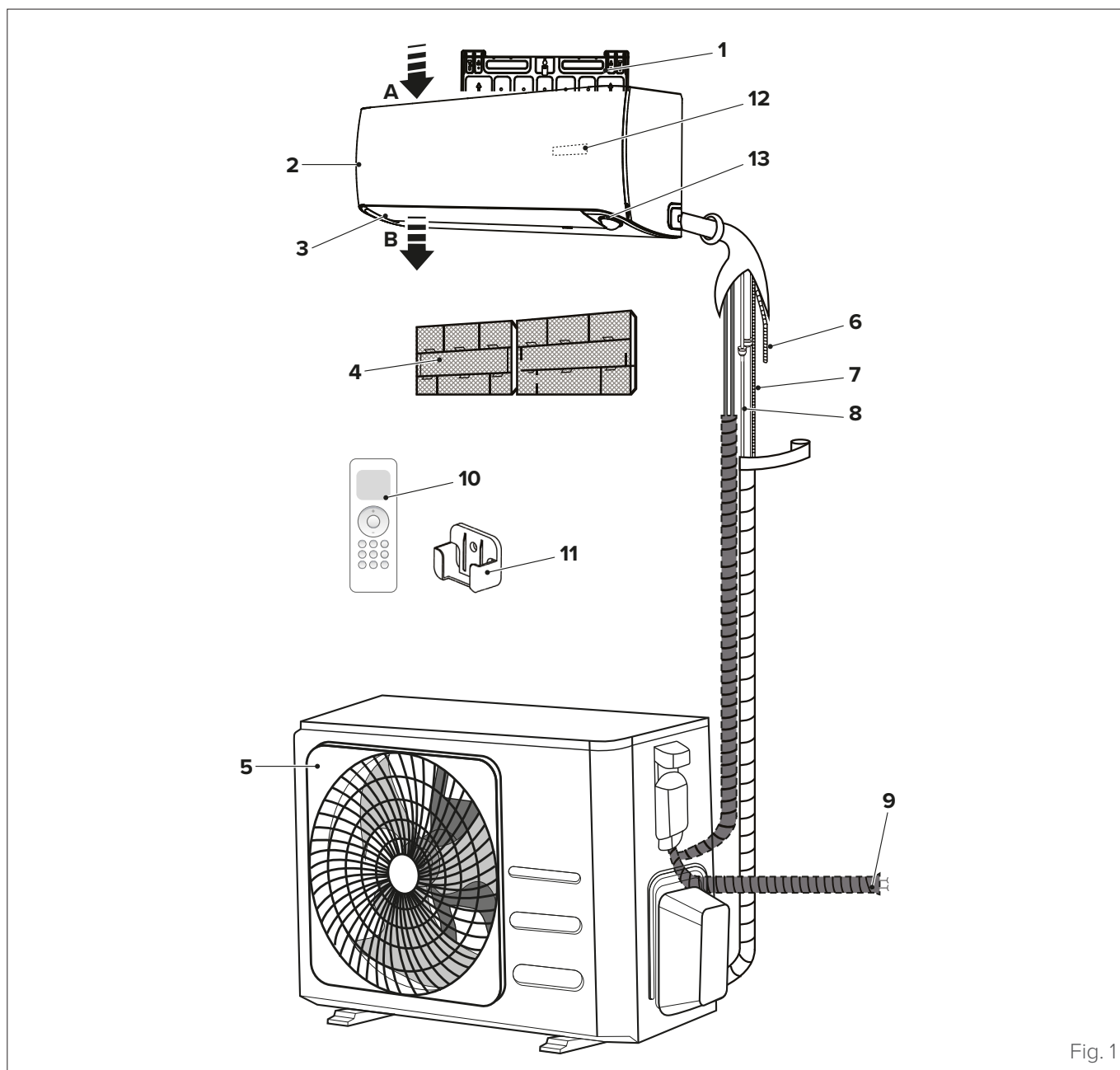

Fig. 1







- |  |                                       |
|--|---------------------------------------|
| <b>A</b> Ingresso aria                 | <b>6</b> Tubo flessibile di drenaggio |
| <b>B</b> Uscita aria                   | <b>7</b> Collegamento elettrico       |
| <b>1</b> Piastra di montaggio a parete | <b>8</b> Linee frigorifere            |
| <b>2</b> Unità interna                 | <b>9</b> Alimentazione unità esterna  |
| <b>3</b> Feritoia di ventilazione      | <b>10</b> Telecomando                 |
| <b>4</b> Filtro                        | <b>11</b> Supporto del telecomando    |
| <b>5</b> Unità esterna                 | <b>12</b> Display led STELVIO         |
|  | <b>13</b> Sensore ottico intelligente |

**AVVERTENZA**

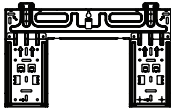
Le immagini del presente manuale sono fornite a solo scopo illustrativo. L'aspetto del proprio apparecchio può differire leggermente dalle illustrazioni qui riportate. Fare riferimento alle caratteristiche effettive dell'unità..

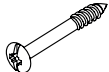
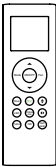
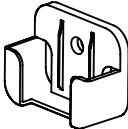
### 1.3 Accessori

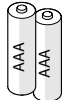
Il condizionatore è provvisto dei seguenti accessori. Per installarlo, usare tutti i componenti e gli accessori d'installazione specificati. Un'installazione non corretta può provocare perdite d'acqua, scosse elettriche e incendi, o causare il malfunzionamento dell'apparecchio.

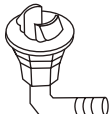
Descrizione	Aspetto	Quantità	
<b>Piastra di montaggio</b>		1	
<b>Tassello</b>		5	
<b>Vite di fissaggio</b> per piastra di montaggio ST3.9 X 25		5	
<b>Telecomando</b>		1	
<b>Supporto del telecomando</b>		1	
<b>Vite di fissaggio</b> per supporto del telecomando ST2.9 x 10		2	
<b>Batteria alcalina AAA.LR03</b>		2	
<b>Manuale installazione uso e manutenzione</b>		1	
<b>Guarnizione</b>		1	
<b>Raccordo di scarico</b>		1	
<b>Gruppo tubi di collegamento</b>	Lato liquido	Ø 6,35 mm (1/4")	Componenti da acquistare separatamente. Consultare il rivenditore per le dimensioni dei tubi.
		Ø 9,52 mm (3/8")	
	Lato gas	Ø 9,52 mm (3/8")	
		Ø 12,7 mm (1/2")	
		Ø 15,9 mm (5/8")	

## 1.4 Identificazione

L'unità interna e l'unità esterna sono identificabili attraverso l'etichetta matricolare che riporta i dati tecnici, prestazionali dell'apparecchio e quanto richiesto dalla Legislazione in vigore.

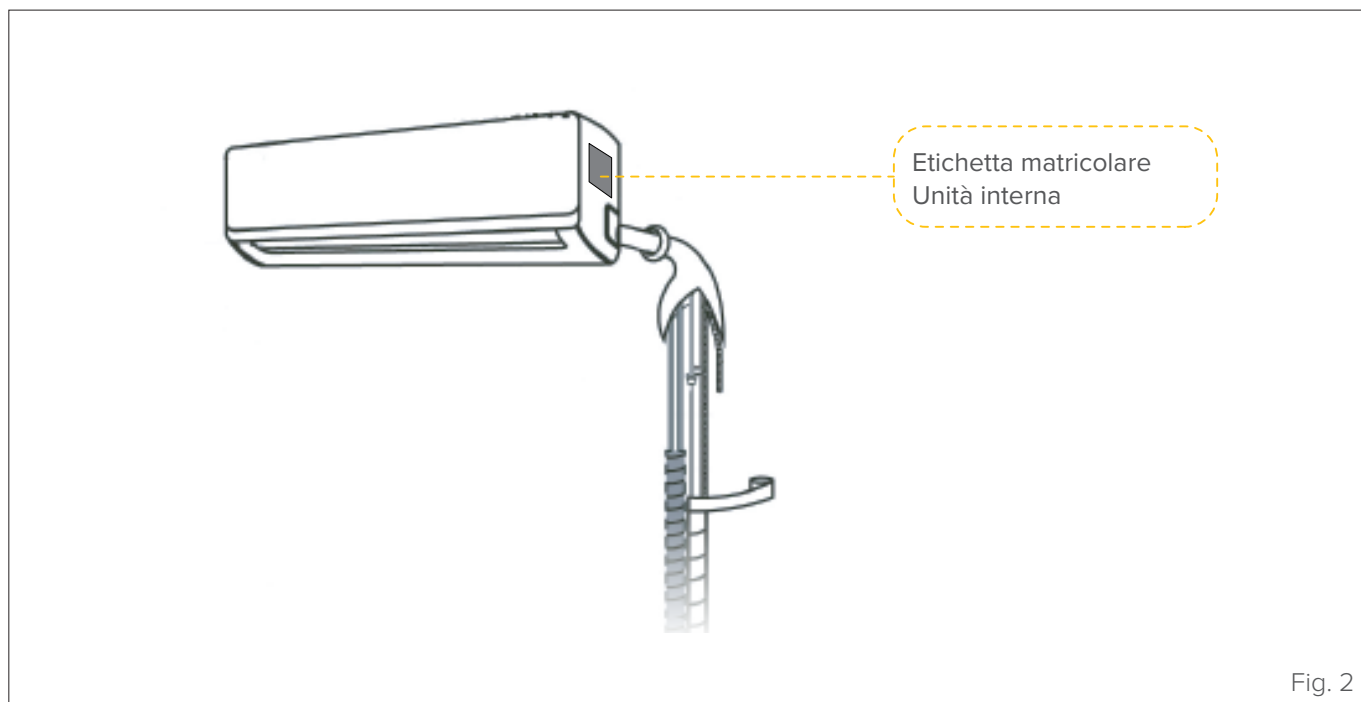

Fig. 2



### PRESTARE CAUTELA

La manomissione, l'asportazione, la mancanza delle etichette di identificazione o quant'altro non permetta la sicura identificazione del prodotto, rende difficoltosa qualsiasi operazione di installazione e manutenzione.

## 2 INSTALLAZIONE

### 2.1 Ricevimento del prodotto

L'apparecchio viene fornito imballato in più colli. La movimentazione deve essere effettuata con appropriati mezzi in considerazione del peso complessivo del collo.

Al ricevimento dell'apparecchio verificare la perfetta integrità di ogni sua parte.

Nel caso si riscontrino danni all'apparecchiatura o materiale mancante contattare prontamente il rivenditore autorizzato.



#### AVVERTENZA

Il manuale è parte integrante del prodotto e quindi si raccomanda di leggerlo prima di installare e mettere in servizio l'apparecchio e di conservarlo con cura per consultazioni successive o per cessione ad altro Proprietario o Utente.



#### È VIETATO

disperdere nell'ambiente e lasciare alla portata dei bambini il materiale dell'imballo in quanto può essere potenziale fonte di pericolo. Deve essere smaltito secondo quanto stabilito dalla legislazione vigente.

### 2.2 Dimensione e peso

	Unità interna	
	27M	35M
Larghezza (mm)	895	895
Profondità (mm)	248	248
Altezza (mm)	298	298
Peso (kg)	12,7	12,7

### 2.3 Installazione - avvertenze preliminari



#### AVVERTENZA

Prima di installare l'unità interna, consultare l'etichetta sulla confezione del prodotto per controllare che il numero di modello corrisponda a quello dell'unità esterna.



#### ATTENZIONE PERICOLO ELETTRICO

- Tutti i collegamenti elettrici devono essere eseguiti da un elettricista autorizzato in conformità alle disposizioni dei codici elettrici nazionali e locali.
- Tutti i collegamenti elettrici devono essere eseguiti secondo lo schema elettrico riportato sui pannelli delle unità interna ed esterna.
- Se l'impianto elettrico presenta seri problemi di sicurezza, interrompere subito il lavoro. Spiegare la situazione al cliente e rifiutarsi di installare l'unità finché il problema di sicurezza non sia stato risolto.
- L'alimentazione elettrica dovrebbe corrispondere al 90-100% della tensione nominale. Un'alimentazione insufficiente può causare malfunzionamenti, scosse elettriche o incendi.
- Se i cavi di alimentazione vengono installati in modo fisso all'impianto elettrico, installare una protezione di sovracorrente e un interruttore di alimentazione principale con una portata pari a 1,5 volte la corrente massima dell'unità.
- La linea di alimentazione dovrà avere a monte un'apposita protezione contro i corto circuiti e le dispersioni verso terra che sezioni l'impianto rispetto alle altre utenze. Il tecnico dovrà scegliere un interruttore differenziale o generale di tipo omologato.
- Collegare l'unità a una presa singola di una derivazione dedicata del circuito. Non collegare altri apparecchi alla stessa presa elettrica.
- Il condizionatore d'aria deve essere provvisto di una messa a terra adeguata.
- Tutti i cavi e i conduttori devono essere collegati saldamente. L'allentamento di un conduttore può causare il surriscaldamento del morsetto, che a sua volta può generare rischi di incendio o malfunzionamenti del prodotto.
- I cavi elettrici non devono trovarsi a contatto o in appoggio contro i tubi del refrigerante, il compressore o qualsiasi parte in movimento dell'unità.

## 2.4 Installazione unità interna

### 2.4.1 Locale di installazione



#### PRESTARE CAUTELA

L'apparecchio deve essere collocato in un locale ben ventilato, con una superficie minima che varia in base alla quantità di refrigerante presente.

Per calcolare la superficie minima del locale di installazione, procedere come descritto di seguito:

- determinare la carica totale del refrigerante (vedere la sezione “3.1.1 Carica di refrigerante” del manuale dell’unità esterna)
- individuare nella tabella sottostante il valore della carica di refrigerante e derivare la rispettiva superficie minima richiesta per il locale di installazione.

Carica di refrigerante [kg]	Superficie minima [m <sup>2</sup> ]
< 1,224	-
1,225	1,43
1,4	1,87
1,6	2,44
1,8	3,09
2,0	3,81
2,2	4,61
2,4	5,49
2,6	6,44
2,8	7,47
3,0	8,58
3,2	9,76
3,4	11,0
3,6	12,4
3,8	13,8
4,0	15,3
4,2	16,8
4,4	18,5
4,6	20,2
4,8	22,0
5,0	23,8
5,2	25,8
5,4	27,8
5,6	29,9
5,8	32,1
6,0	34,3
6,2	36,6
6,4	39,1

Carica di refrigerante [kg]	Superficie minima [m <sup>2</sup> ]
6,6	41,5
6,8	44,1
7,0	46,7
7,2	49,4
7,4	52,2
7,6	55,1
7,8	58,0
7,956	61,0

Le seguenti indicazioni possono essere d’aiuto per la scelta di una posizione adatta per l’unità interna.

Il luogo di installazione deve presentare le seguenti caratteristiche:

- buona circolazione d’aria
- facilità di drenaggio
- il rumore emesso dall’unità non deve disturbare altre persone
- stabilità e solidità — nessuna esposizione a vibrazioni
- portata sufficiente per sostenere il peso dell’unità
- almeno un metro di distanza da qualsiasi altro dispositivo elettrico (es. TV, radio, computer)



#### È VIETATO installare l’unità interna nei seguenti luoghi:

- vicino a fonti di calore, vapore o gas combustibile;
- vicino a oggetti infiammabili, come tende o tessuti;
- vicino a ostacoli che possano ostruire la circolazione d’aria;
- vicino all’entrata;
- in un luogo esposto alla luce diretta del sole.



#### NOTA SUL FORO NELLA PARETE

Se non sono presenti linee frigorifere fisse: Per la scelta della posizione di installazione, si raccomanda di prevedere uno spazio sufficientemente ampio per il foro a parete (vedere il paragrafo “2.4.3 Predisposizione per i tubi di collegamento”) in cui inserire il cavo di segnale e le linee frigorifere tra l’unità interna e quella esterna.

La posizione abituale per cavi e tubazioni è il lato destro dell’unità interna (guardando l’unità). Tuttavia, l’unità supporta l’installazione di cavi e tubazioni sia a destra che a sinistra.

Per le distanze dalle pareti e dal soffitto fare riferimento allo schema seguente:

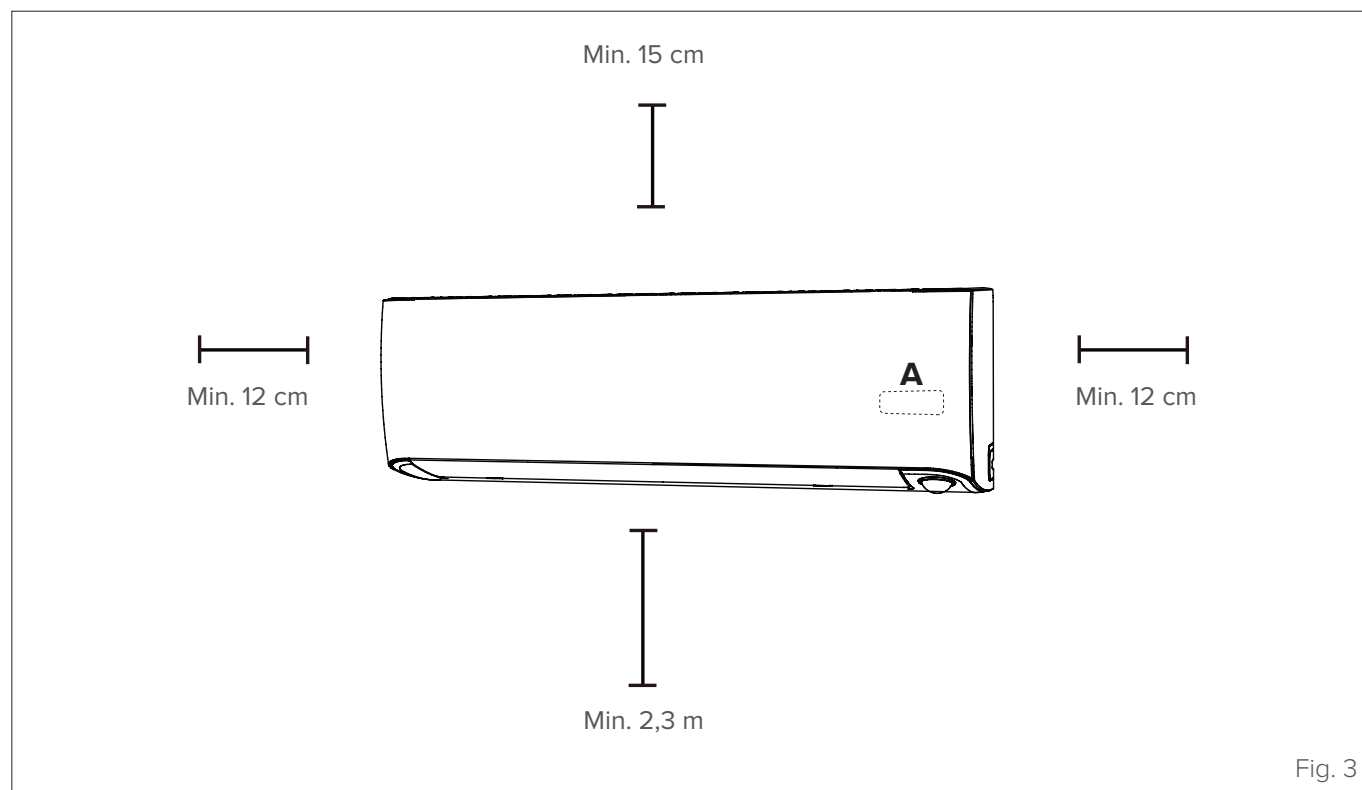

**A** Posizione del display STELVIO e del ricevitore del segnale da telecomando.

**NOTA:** Il ricevitore deve essere lasciato libero da ostacoli che potrebbero influenzare la ricezione dal telecomando.

2.4.2 Piastra di montaggio

**DIMENSIONI DELLA PIASTRA DI MONTAGGIO**

La piastra di montaggio è utilizzata per fissare a parete l'unità interna.

Orientamento corretto della piastra di montaggio

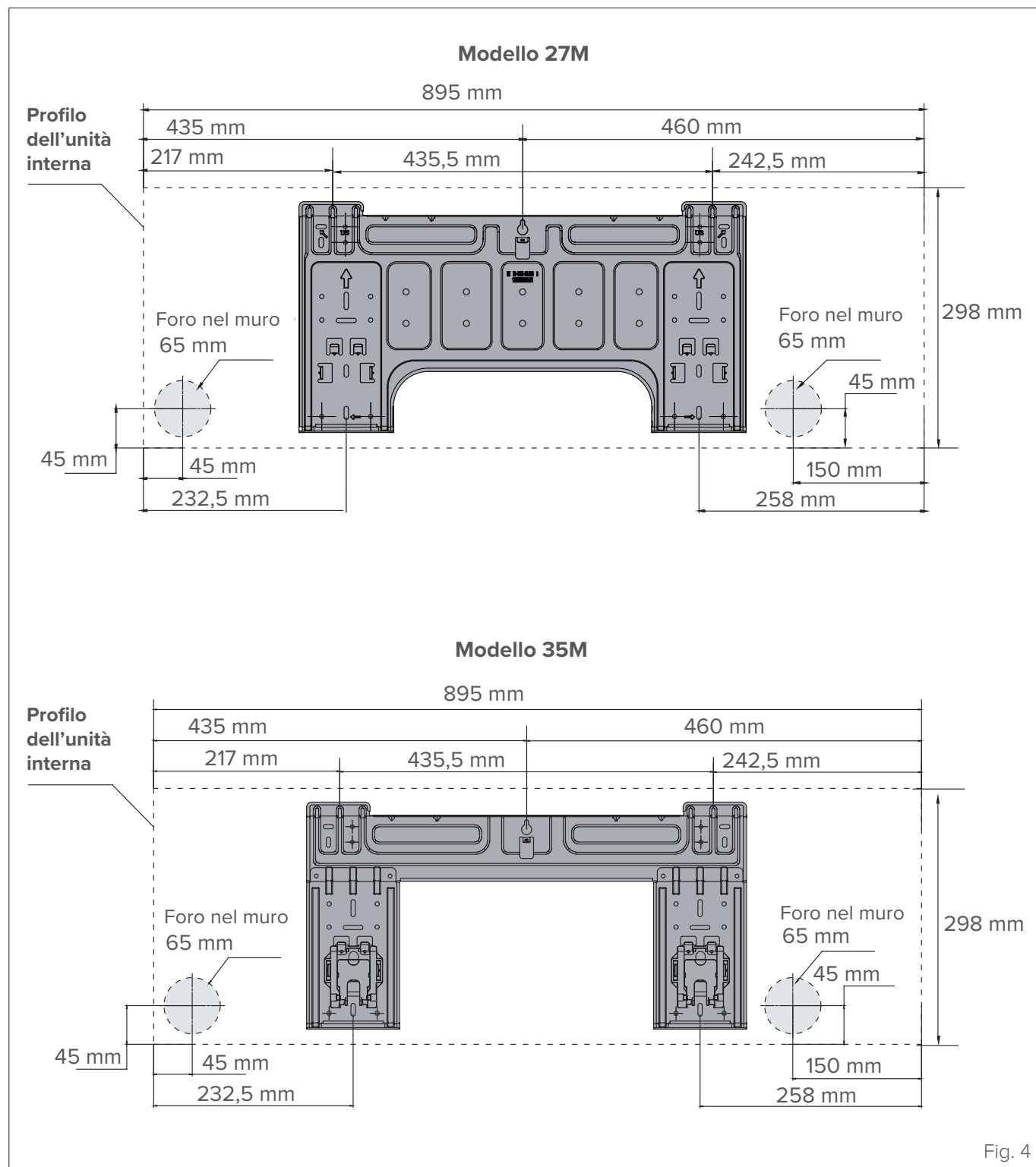
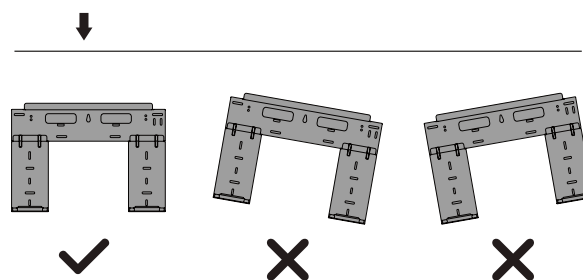

## FISSARE LA PIASTRA DI MONTAGGIO ALLA PARETE

- 1 Rimuovere la vite che fissa la piastra di montaggio al retro dell'unità interna.
- 2 Appoggiare la piastra di montaggio alla parete in una posizione che soddisfi i requisiti elencati al paragrafo "2.4.1 Locale di installazione" (per informazioni dettagliate sulle dimensioni della piastra di montaggio vedere "Dimensioni della piastra di montaggio".)
- 3 Realizzare i fori per le viti di fissaggio in posizioni che:
  - siano sufficientemente solide e abbiano una portata sufficiente per sostenere il peso dell'unità
  - corrispondano ai fori presenti nella piastra di montaggio
- 4 Fissare la piastra di montaggio alla parete con le viti in dotazione.
- 5 Verificare che la piastra di montaggio sia in linea contro la parete.



### AVVERTENZA

Se il muro è di mattoni, calcestruzzo o materiali simili, realizzare fori con diametro di 5 mm e inserire i tasselli in dotazione. Fissare quindi la piastra di montaggio alla parete serrando le viti direttamente nei tasselli.

Se il muro è realizzato in altri materiali, utilizzare fissaggi idonei e verificarne la corretta tenuta.

## 2.4.3 Predisposizione per i tubi di collegamento

È necessario realizzare un foro nella parete in cui far passare le linee frigorifere, il tubo di drenaggio e i cavi elettrici che collegheranno l'unità interna a quella esterna.



### AVVERTENZA

Le linee frigorifere possono uscire dall'unità interna con quattro angolazioni differenti:

- Lato sinistro
- Lato posteriore a sinistra
- Lato destro
- Lato posteriore a destra

Per maggiori dettagli vedere "Fig. 5"

### Reversibilità collegamenti

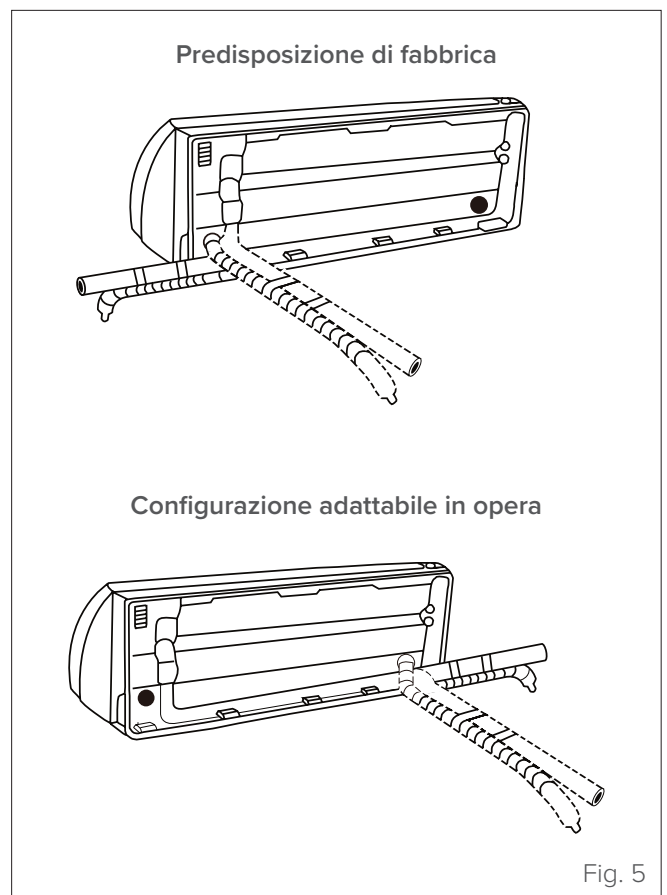

Fig. 5

- 1 Determinare la posizione del foro in base alla posizione della piastra di montaggio. Come ausilio per la scelta della posizione ottimale, fare riferimento al punto "Dimensioni della piastra di montaggio". Il foro nella parete dovrà avere un diametro minimo di 65 mm e una leggera inclinazione verso il basso per facilitare il drenaggio (vedere "Fig. 6").

- Realizzare il foro nella parete usando una punta da 65 mm. Il foro dovrà avere una leggera inclinazione, in modo che l'estremità esterna sia più in basso di quella interna di circa 5-7 mm. Questo faciliterà il drenaggio dell'acqua.

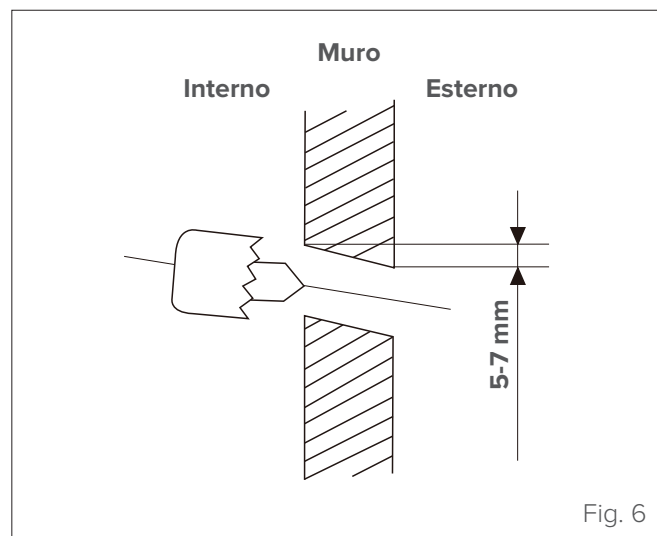

Fig. 6

- Inserire nel muro il manicotto protettivo, che proteggerà i bordi del foro e migliorerà la tenuta al termine dell'installazione.



**ATTENZIONE PERICOLO**

Nel realizzare i fori, fare attenzione a evitare fili elettrici, tubi idraulici e altri componenti delicati.

**2.4.4 Predisposizione per le linee frigorifere**

Le linee frigorifere si trovano all'interno di un manicotto isolante fissato sul retro dell'unità. È necessario preparare le tubazioni prima di farle passare attraverso il foro nella parete. Per istruzioni dettagliate sulla svasatura dei tubi e sulle tecniche e le coppie di serraggio richieste, fare riferimento alla sezione "6 Nozioni sul collegamento delle linee frigorifere" del manuale dell'unità esterna.

- In base alla posizione del foro a parete rispetto alla piastra di montaggio, scegliere il lato da cui far uscire le linee frigorifere dall'unità.
- Se il foro a parete si trova dietro l'unità, lasciare in posizione il pannello pretranciato. Se il foro a parete si trova a lato dell'unità interna, rimuovere il pannello di plastica pretranciato dal fianco dell'unità utilizzando un seghetto per traforo (vedere "Fig. 7").

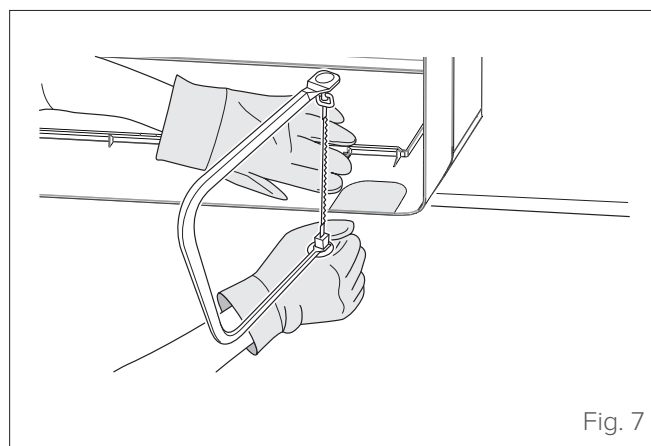

Fig. 7

- Rimuovere eventuali bave lungo la sezione di taglio usando una lima a mezzo tondo.

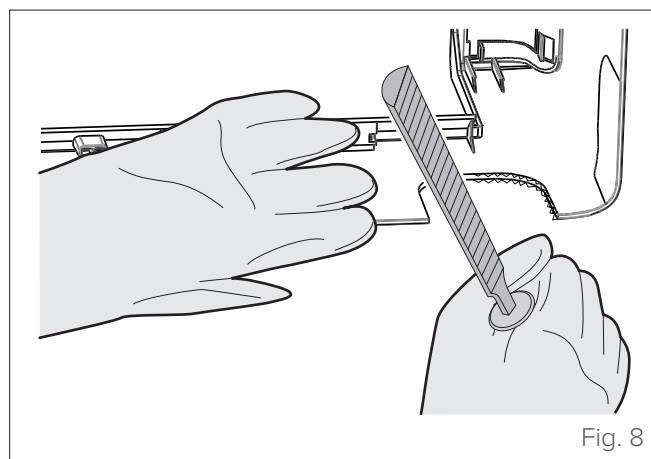

Fig. 8



**È VIETATO**

utilizzare le pinze per rimuovere il pannello pretranciato in quanto ciò potrebbe danneggiare la griglia anteriore.

- 4 Usando una forbice, tagliare il manicotto isolante in modo da esporre circa 15 cm delle linee frigorifere. Questa operazione ha una doppia utilità:
  - facilita il collegamento delle linee frigorifere
  - facilita il controllo delle perdite di gas e consente di controllare eventuali rientranze
- 5 Se i tubi di collegamento sono già incassati nella parete, procedere direttamente al paragrafo "2.4.5 Tubo di drenaggio". Se non vi sono tubi già predisposti, collegare le linee frigorifere dell'unità interna alla tubazione di collegamento tra l'unità interna e quella esterna. Per istruzioni dettagliate consultare la sezione "6 Nozioni sul collegamento delle linee frigorifere" del manuale dell'unità esterna.
- 6 In base alla posizione del foro a parete rispetto alla piastra di montaggio, determinare l'angolazione necessaria per la tubazione.
- 7 Afferrare la linea del refrigerante alla base della curva.
- 8 Lentamente, applicando una pressione uniforme, piegare la tubazione verso il foro. Fare attenzione a **non ammaccare o danneggiare la tubazione**.



### PRESTARE CAUTELA

Non ammaccare o danneggiare la tubazione quando la si piega rispetto all'unità. Eventuali rientranze nella tubazione incideranno negativamente sulle prestazioni dell'unità.

## 2.4.5 Tubo di drenaggio

Nella configurazione predefinita, il tubo di drenaggio è collegato al lato sinistro dell'unità (guardando il retro di quest'ultima). Tuttavia, esso può essere collegato anche al lato destro.

- 1 Per garantire uno scarico corretto, fissare il tubo di drenaggio sullo stesso lato da cui escono le linee frigorifere.
- 2 Fissare la prolunga per il tubo di drenaggio (da acquistare separatamente) all'estremità del tubo.
- 3 Avvolgere strettamente il punto di raccordo con un nastro in Teflon in modo da assicurare una buona tenuta e impedire possibili perdite.
- 4 La parte del tubo di drenaggio che rimane all'interno dovrà essere avvolta in un manicotto di gommapiuma per impedire la formazione di condensa.
- 5 Rimuovere il filtro aria e versare una piccola quantità d'acqua nella vaschetta di scarico per verificare che l'acqua defluisca correttamente dall'unità.



### AVVERTENZA

Per evitare perdite indesiderate, è necessario chiudere il foro di scarico non utilizzato con il tappo di gomma in dotazione.

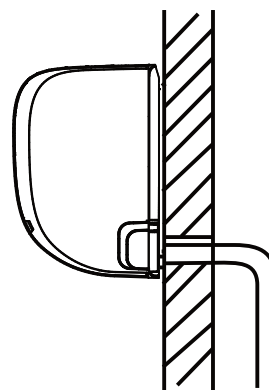

### CORRETTO

Controllare che il tubo di drenaggio non presenti curve verso l'alto o strozzature.

Fig. 9



**È VIETATO**

- piegare il tubo di drenaggio verso l'alto;
- creare punti di ristagno;
- immergere l'estremità del tubo di drenaggio nell'acqua o in un recipiente di raccolta dell'acqua.

**NON CORRETTO**

Una curva verso l'alto nel tubo di drenaggio può creare punti di ristagno dell'acqua.

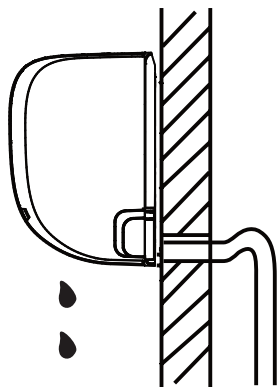

**NON CORRETTO**

Una curva verso l'alto nel tubo di drenaggio può creare punti di ristagno dell'acqua.

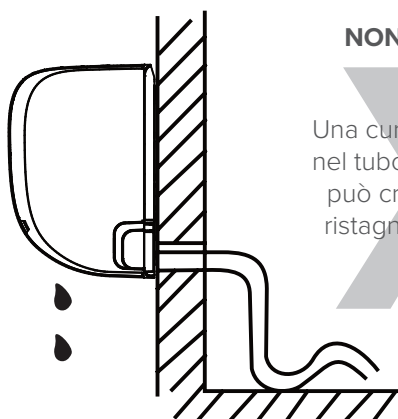

**NON CORRETTO**

Non immergere l'estremità del tubo di drenaggio nell'acqua o in un recipiente di raccolta dell'acqua. Questo impedirebbe un corretto deflusso.

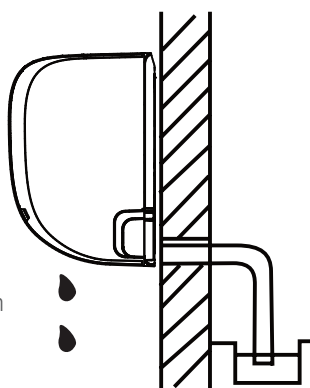

Fig. 10

**2.4.6 Collegamenti elettrici**

Per l'alimentazione e comunicazione tra l'unità interna e quella esterna sono necessari dei cavi con le seguenti caratteristiche:

Unità interna	Alimentazione da unità esterna	Segnale da unità esterna
	n° cavi/sezione	n° cavi/sezione
27M	2 x 1,5mm <sup>2</sup> + G	2 x 1,5mm <sup>2</sup>
35M	2 x 1,5mm <sup>2</sup> + G	2 x 1,5mm <sup>2</sup>

Le sezioni indicate sono idonee per una lunghezza del cablaggio fino a 5 metri.



**ATTENZIONE PERICOLO ELETTRICO**

Prima di eseguire i collegamenti elettrici, spegnere l'interruttore generale dell'impianto.



**AVVERTENZA**

ANNOTARE LE SPECIFICHE DEI FUSIBILI.  
La scheda (PCB) del condizionatore d'aria è provvista di un fusibile per la protezione da sovracorrente. Le specifiche del fusibile sono stampate sulla scheda di circuito, ad esempio:  
**Unità interna:** T5A/250VAC  
**NOTA:** il fusibile è di ceramica.

- 1 Preparare il cavo per il collegamento:
  - Usando uno spelafili, spelare la guaina in gomma alle due estremità del cavo ed esporre circa 40 mm dei conduttori interni.
  - Spelare la guaina isolante alle estremità dei conduttori.
  - Usando una pinza crimpatrice, crimpare capicorda del tipo a U alle estremità dei conduttori.



**PRESTARE CAUTELA**

Durante la crimpatura, identificare chiaramente i cavi sotto tensione ("L") e gli altri cavi.

- 2 Aprire il pannello anteriore dell'unità interna.
- 3 Usando un cacciavite, aprire il coperchio del vano morsetti sul lato destro dell'unità. Si avrà accesso così alla morsettiera.

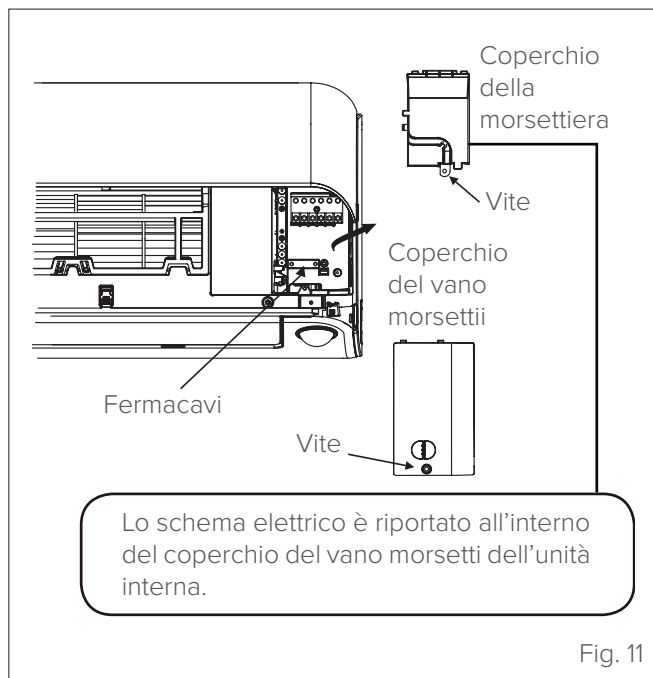

Fig. 11



**AVVERTENZA**

Tutti i collegamenti devono essere eseguiti esattamente come indicato nello schema elettrico situato sul lato interno del coperchio della morsettiera dell'unità interna.

- 4 Svitare il fermacavi sotto la morsettiera e tenerlo da parte.
- 5 Guardando il retro dell'unità, rimuovere il pannello di plastica situato sul lato sinistro della base.
- 6 Far passare i cavi elettrici da questa apertura, procedendo dal retro dell'unità verso il davanti.
- 7 Guardando il lato anteriore dell'unità, abbinare i colori dei cavi alle etichette della morsettiera, collegare i capicorda a U e avvitare saldamente ogni cavo al morsetto corrispondente.



**ATTENZIONE PERICOLO**

NON SCAMBIARE I CAVI IN TENSIONE CON QUELLI NEUTRI. Una configurazione di questo tipo è pericolosa e può causare il malfunzionamento del condizionatore.

- 8 Controllare che tutti i collegamenti siano stabili, quindi chiudere il fermacavi per fissare il cavo di segnale all'unità. Avvitare saldamente il fermacavi.
- 9 Riapplicare il coperchio sul lato anteriore dell'unità e rimontare il pannello di plastica sul retro.

**Collegamenti in configurazione**

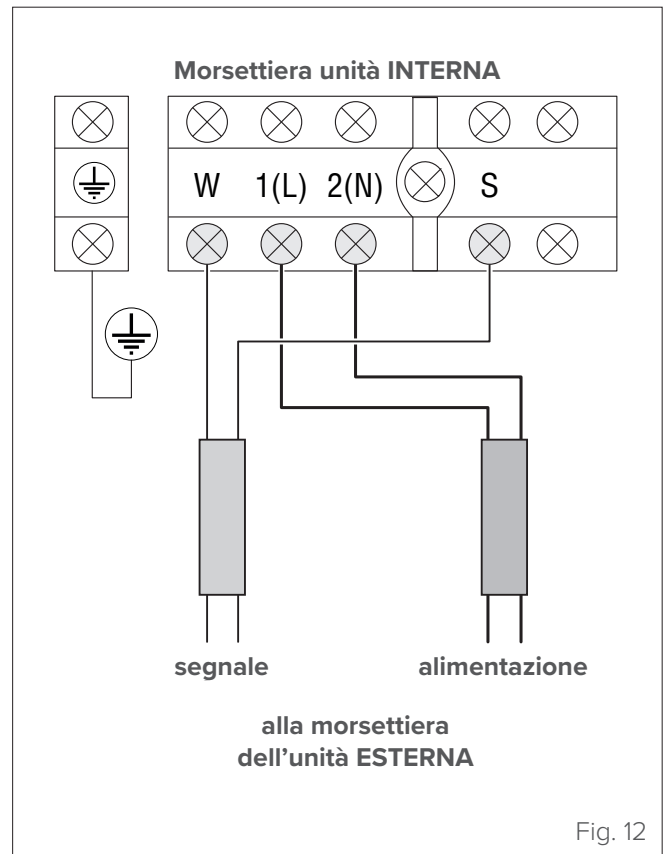

Fig. 12

## 2.4.7 Avvolgere i tubi e i cavi

È necessario avvolgere insieme i tubi del refrigerante, il tubo di drenaggio e i cavi elettrici; questo permette di ridurre l'occupazione di spazio, proteggerli e isolarli prima di passarli attraverso il foro nella parete.

- 1 Assemblare il tubo di drenaggio, i tubi del refrigerante e i cavi come indicato nella "Fig. 13".

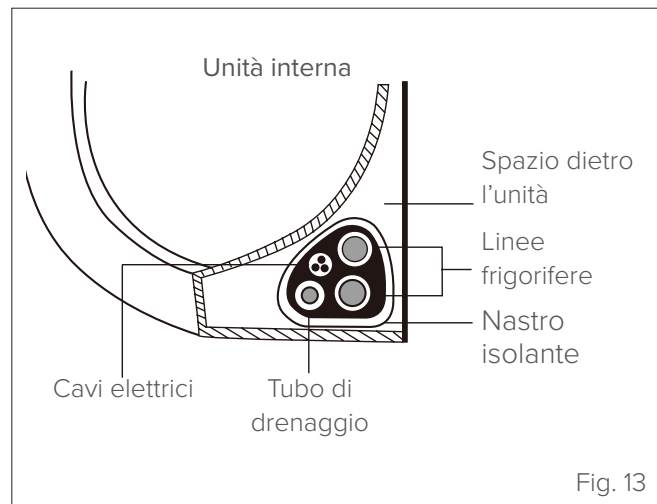

Fig. 13



### PRESTARE CAUTELA

- Fare in modo che il tubo di drenaggio si trovi nella parte inferiore del gruppo. La disposizione del tubo di drenaggio nella parte alta del gruppo può causare la tracimazione della vaschetta di scarico, con conseguenti rischi di incendio o di danni dovuti all'acqua.
- Nell'avvolgere i tubi e i cavi, lasciare libere le estremità delle tubazioni. Queste dovranno essere accessibili per controllare l'assenza di perdite al termine dell'installazione (vedere la sezione "3.2 Controllo di dispersioni elettriche e perdite di gas" del manuale dell'unità esterna).
- Nell'assemblare i cavi, evitare di intrecciare o attorcigliare il cavo di segnale con altri tipi di cavo.

- 2 Usando un nastro adesivo vinilico, fissare il tubo di drenaggio al lato inferiore dei tubi del refrigerante.
- 3 Usando un nastro isolante, avvolgere insieme i cavi elettrici, i tubi del refrigerante e il tubo di drenaggio. Controllare che tutti i componenti siano uniti come indicato nella "Fig. 13"

## 2.4.8 Montaggio dell'unità interna

**CASO "A": Se è stato installato un nuovo tubo di collegamento all'unità esterna,** procedere come segue:

- 1 Controllare che le estremità dei tubi del refrigerante siano ben chiuse per evitare l'ingresso di polvere o materiali estranei.
- 2 Lentamente, far passare il gruppo contenente i tubi del refrigerante, il tubo di drenaggio e i cavi elettrici attraverso il foro nel muro.
- 3 Agganciare la parte superiore dell'unità interna al gancio superiore della piastra di montaggio.
- 4 Controllare che l'unità sia agganciata saldamente alla piastra applicando una leggera pressione a sinistra e a destra dell'unità. L'unità non dovrà spostarsi o oscillare.
- 5 Applicando una pressione uniforme, spingere sulla metà inferiore dell'unità. Continuare a spingere finché l'unità non scatta sui ganci posti lungo la base della piastra di montaggio.
- 6 Controllare di nuovo che l'unità sia montata saldamente sulla piastra applicando una leggera pressione a sinistra e a destra dell'unità.

**CASO "B": Se le linee frigorifere sono già incassate nella parete,** procedere come segue:

- 1 Agganciare la parte superiore dell'unità interna al gancio superiore della piastra di montaggio.
- 2 Usare i supporti presenti nella piastra di montaggio per sollevare l'unità in modo da avere spazio sufficiente per collegare le linee frigorifere, i cavi elettrici e il tubo di drenaggio (vedere "Fig. 14").

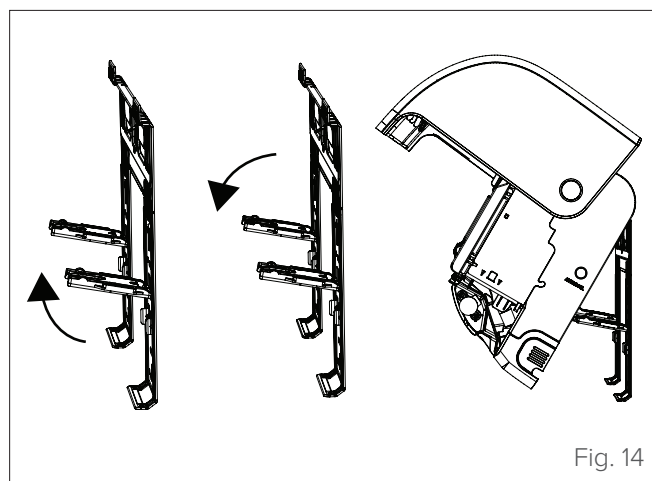

Fig. 14

- 3 Collegare il tubo di drenaggio e le linee frigorifere (per le istruzioni, vedere la sezione "6 Nozioni sul collegamento delle linee frigorifere" del manuale dell'unità esterna).
- 4 Lasciare esposto il punto di collegamento dei tubi per poter controllare l'assenza di perdite (vedere la sezione "3.2 Controllo di dispersioni elettriche e perdite di gas" del manuale dell'unità esterna).
- 5 Dopo avere verificato l'assenza di perdite, avvolgere

il punto di collegamento con del nastro isolante.

- 6 Abbassare i supporti presenti nella piastra di montaggio che tengono sollevata l'unità.
- 7 Applicando una pressione uniforme, spingere sulla metà inferiore dell'unità. Continuare a spingere finché l'unità non scatta sui ganci posti lungo la base della piastra di montaggio.



### AVVERTENZA

L'UNITÀ È REGOLABILE.

I ganci della piastra di montaggio sono più piccoli dei fori posti sul retro dell'unità.

Se lo spazio disponibile per il collegamento dei tubi incassati all'unità interna non è molto ampio, l'unità può essere spostata a sinistra o a destra di circa 30-50 mm, in base al modello (vedere "Fig. 15").



Spostare verso sinistra o verso destra

Fig. 15

## 3 USO

### 3.1 Descrizione componenti del sistema

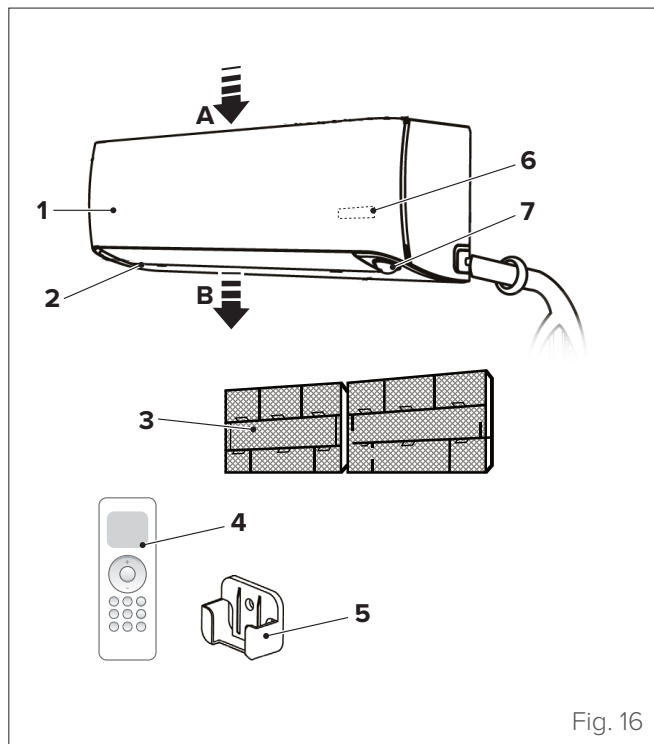

Fig. 16

- A** Ingresso aria  
**B** Uscita aria
- 1** Unità interna  
**2** Feritoia di ventilazione  
**3** Filtro  
**4** Telecomando  
**5** Supporto del telecomando  
**6** Display led STELVIO  
**7** Sensore ottico intelligente



#### AVVERTENZA

Le immagini del presente manuale sono fornite a solo scopo illustrativo. L'aspetto del proprio apparecchio può differire leggermente dalle illustrazioni qui riportate. Fare riferimento alle caratteristiche effettive dell'unità..

### 3.2 Significato dei codici del display

Icona	Descrizione
00	Si visualizza per 3 secondi quando: • si imposta il timer di accensione (TIMER ON) • vengono attivate le funzioni SWING, TURBO o SILENCE
0F	Si visualizza per 3 secondi quando: • si imposta il timer di accensione (TIMER OFF) • vengono disattivate le funzioni SWING, TURBO o SILENCE
cf	Quando viene attivata la funzione anti aria fredda
df	Quando è attiva la funzione di sbrinamento
SC	Quando è in corso la funzione auto-pulizia dell'unità
WiFi	Quando si attiva la funzione Controllo WiFi
ECO	Quando si attiva la funzione ECO
kW	Indica la potenza operativa corrente

**NOTA:** In modo ventilazione (FAN), l'unità mostra la temperatura del locale. In altre modalità, l'unità mostra la temperatura impostata.

#### Display



Fig. 17

Premendo il tasto LED del telecomando si spegne lo schermo del display; premendolo nuovamente viene visualizzata la temperatura ambiente; premendolo una terza volta viene mostrata la potenza operativa corrente, mentre premendolo una quarta volta il display torna a visualizzare la temperatura impostata.

L'unità incorpora un sensore ottico in grado di rilevare la luminosità dell'ambiente. Quando si spegne la luce, la luminosità delle indicazioni sul display si riduce gradualmente per risparmiare energia e creare condizioni più favorevoli per il sonno.

### 3.3 Telecomando

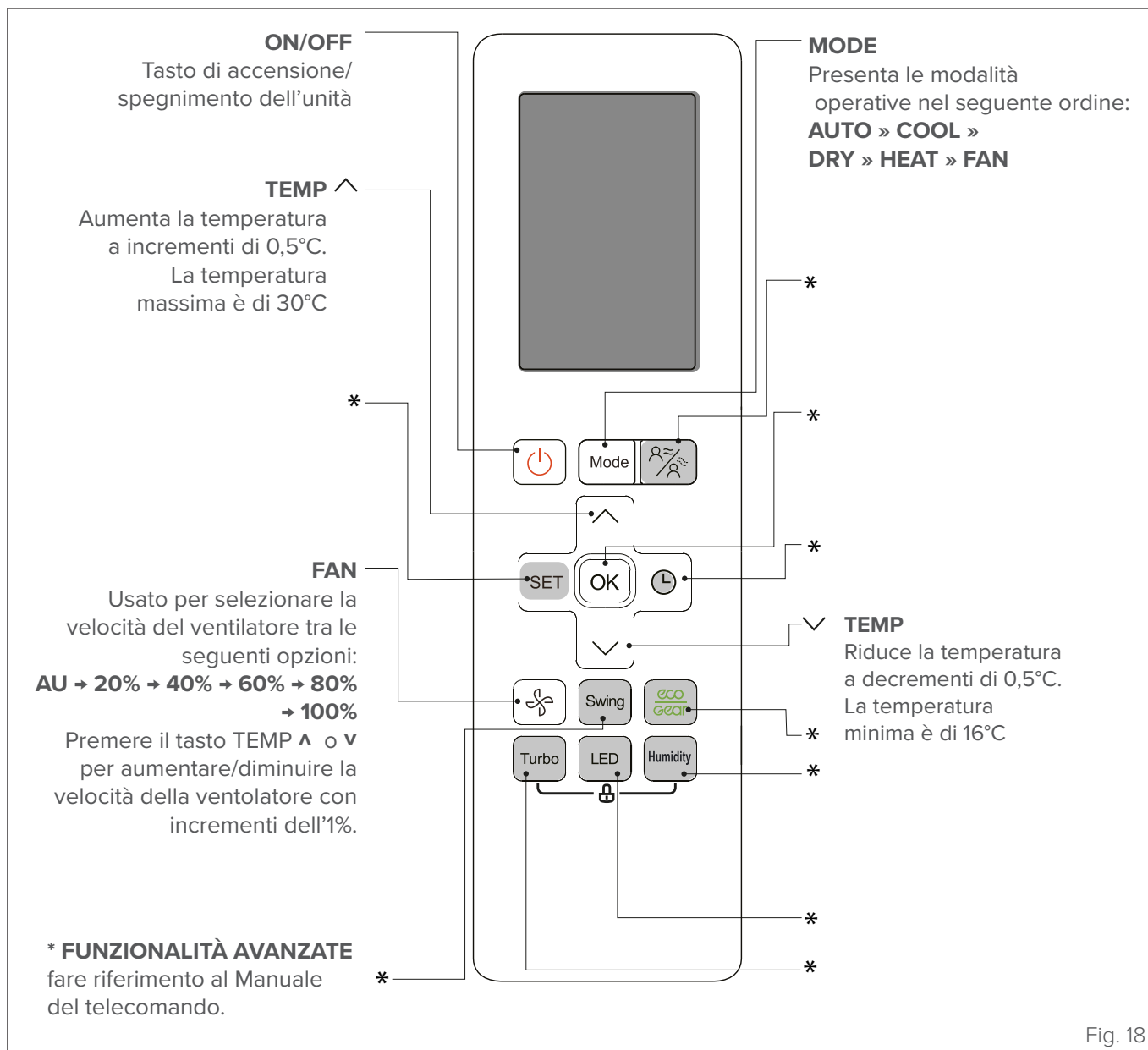

Fig. 18

### 3.4 Funzionamento

Per ottenere prestazioni ottimali nelle modalità raffreddamento, riscaldamento e deumidificazione, usare l'apparecchio negli intervalli di temperatura sotto riportati. Se il condizionatore d'aria viene usato al di fuori di questi intervalli, è possibile che intervengano alcune funzioni di protezione e causino un funzionamento non ottimale.

	Modo Raffreddamento	Modo Riscaldamento	Modo Deumidificazione
Temperatura ambiente	17°C ÷ 32°C	0°C ÷ 30°C	10°C ÷ 32°C
Temperatura esterna	-15°C ÷ 50°C	-30°C ÷ 30°	0°C ÷ 50°C

**Per ottimizzare ulteriormente le prestazioni dell'unità, adottare i seguenti accorgimenti:**

- Tenere chiuse porte e finestre.
- Limitare il consumo di energia usando i timer di accensione (TIMER ON) e spegnimento (TIMER OFF).
- Evitare di ostruire gli ingressi o le uscite per l'aria.
- Ispezionare e pulire regolarmente i filtri.

### 3.4.1 Altre funzioni

#### – Riavvio automatico

Se l'alimentazione elettrica dell'unità viene interrotta, al suo ripristino l'unità si riavvierà automaticamente con le ultime impostazioni.

#### – Riscaldamento in climi rigidi

La sofisticata tecnologia inverter può operare efficacemente anche in condizioni atmosferiche estreme. È possibile ottenere un clima interno confortevole anche con temperature esterne di -30°C.

#### – Raffreddamento in climi rigidi

La velocità del ventilatore esterno può essere modificata in base alla temperatura del condensatore e il condizionatore può operare senza problemi anche a temperature di -15°C.

#### – Sensore di presenza "Intelligent Eye"

Il sistema è provvisto di un sensore ottico che permette un controllo intelligente del funzionamento dell'unità. Il sensore può rilevare i movimenti delle persone nel locale e indirizzare il flusso d'aria in modo da seguire le persone o, viceversa, in modo da non colpirle direttamente.

In modo Raffreddamento, quando il locale resta vuoto per 30 minuti l'unità abbassa automaticamente la frequenza operativa per risparmiare energia (solo modelli inverter).

Quando il locale resta vuoto per 2 ore l'unità si spegne automaticamente.

Quando si ritorna nella stanza, l'unità si riaccende automaticamente.

#### – Controllo WiFi

Il controllo WiFi permette di comandare il condizionatore attraverso il telefono cellulare e una connessione wireless.

#### – Memoria dell'angolo delle feritoie di ventilazione

Quando si accende l'unità, le feritoie di ventilazione ritornano automaticamente all'ultima angolazione impostata.

#### – Rilevamento delle perdite di refrigerante

L'unità interna visualizza automaticamente l'indicazione "EC" quando rileva una perdita di refrigerante.

#### – Umidità comfort

La tecnologia dei sensori intelligenti permette di rilevare non solo la temperatura, ma anche il livello di umidità del locale. Un'app per smartphone permette di regolare il grado di umidità in base alle proprie preferenze.



#### AVVERTENZA

Per una spiegazione dettagliata delle funzionalità avanzate dell'unità (come il modo TURBO e le funzioni di auto-pulizia), fare riferimento al **Manuale del telecomando**.

### 3.4.2 Regolazione dell'angolazione del flusso d'aria

#### REGOLAZIONE DELL'ANGOLAZIONE VERTICALE DEL FLUSSO D'ARIA

Con l'unità accesa, usare il tasto SWING per regolare la direzione del flusso d'aria.

- 1 Per far oscillare in modo continuo la feritoia di ventilazione, tenere premuto il tasto SWING per 3 secondi. Premerlo nuovamente per interrompere la funzione automatica.

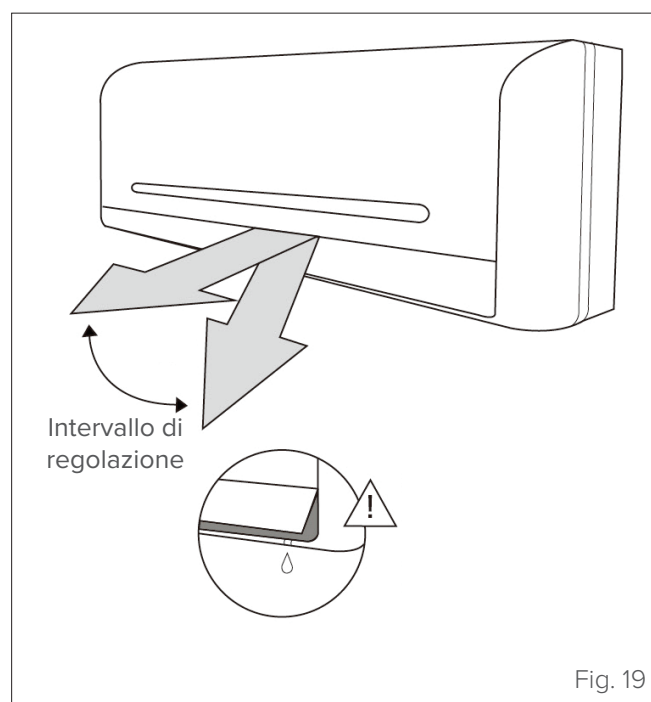

Fig. 19



#### AVVERTENZA

In modalità Raffreddamento o Deumidificazione, non lasciare la feritoia di ventilazione con un'angolazione troppo verticale per un periodo prolungato. In questa posizione potrebbe formarsi della condensa sull'aletta della feritoia, che potrebbe quindi cadere sul pavimento e sugli arredi (vedere "Fig. 19").

In modo Raffreddamento o in modo Riscaldamento, la regolazione della feritoia di ventilazione a un'angolazione troppo verticale può ridurre le prestazioni dell'unità a causa del flusso d'aria ristretto.

**È VIETATO**

regolare le feritoie di ventilazione con le mani, perché così facendo si potrebbe alterare il sincronismo. In questo caso, spegnere l'unità e staccarla dalla rete elettrica per alcuni secondi, quindi riavviare il condizionatore. La feritoia di ventilazione si resetterà.

### REGOLAZIONE DELL'ANGOLAZIONE ORIZZONTALE DEL FLUSSO D'ARIA

Con l'unità accesa, usare il tasto SWING per regolare la direzione del flusso d'aria.

- 1 Per far oscillare in modo continuo la feritoia di ventilazione su e giù, premere il tasto SWING. Premerlo nuovamente per interrompere la funzione automatica.

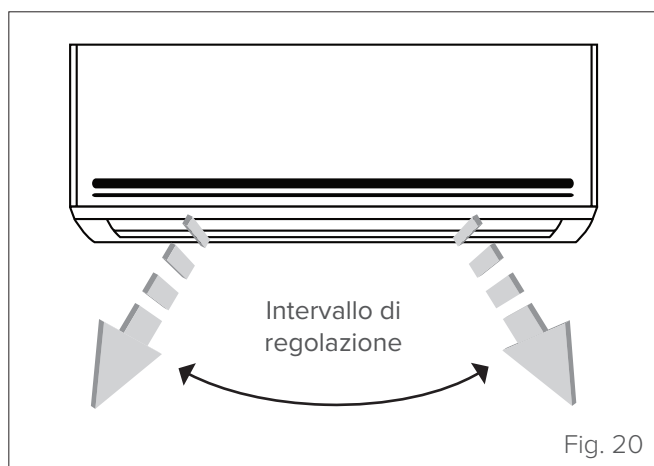
**ATTENZIONE PERICOLO**

Non avvicinare o introdurre le dita nella sezione di aspirazione e uscita dell'aria. La rotazione ad alta velocità del ventilatore all'interno dell'unità potrebbe causare lesioni.

### 3.4.3 Funzionamento con Sensore di Presenza - Intelligent Eye

Il sensore ottico intelligente è in grado di rilevare i movimenti delle persone nel locale e di regolare l'angolazione orizzontale del flusso d'aria in base al tipo di funzionalità prescelta.

Con l'unità accesa, premere il tasto per scegliere se il flusso d'aria debba spostarsi seguendo le persone o, viceversa, debba spostarsi in modo da non colpire direttamente le persone.

Dopo 30 minuti senza movimenti: l'unità limita la sua frequenza operativa

Dopo 2 ore senza movimenti: l'unità opera alla sua frequenza minima

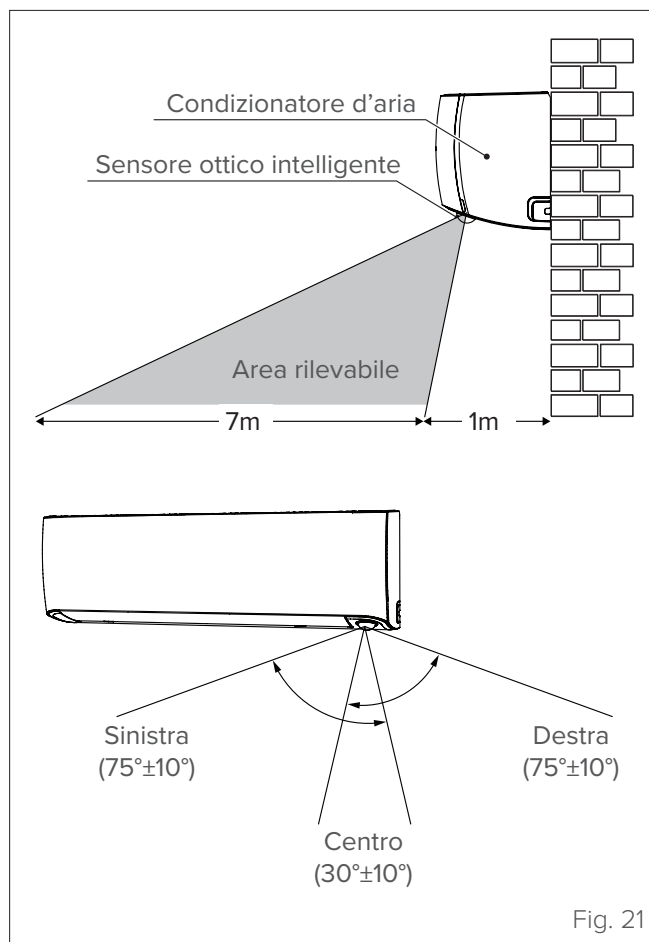

Premere 1 volta :

- Flusso: segue le persone
- Velocità ventola: AUTO
- AutoSwing verticale: disponibile

Premere 2 volte :

- Flusso: evita le persone
- Velocità ventola: AUTO
- AutoSwing verticale: non disponibile

Premere 3 volte :

- Il sensore si spegne (opera come unità standard)

### 3.4.4 Funzione Sleep

La funzione SLEEP permette di ridurre il consumo energetico durante il sonno (quando non è richiesta un'impostazione di temperatura costante per avere un clima confortevole). Questa funzione può essere attivata solo tramite il telecomando.

Premere il tasto **SLEEP** quando si è pronti per coricarsi. In modo Raffreddamento, l'unità aumenterà la temperatura impostata di 1°C dopo 1 ora e nuovamente di 1°C dopo un'altra ora. In modo Riscaldamento, l'unità abbasserà la temperatura impostata di 1°C dopo 1 ora e nuovamente di 1°C dopo un'altra ora.

La nuova temperatura sarà mantenuta per 5 ore, quindi l'unità si spegnerà automaticamente.

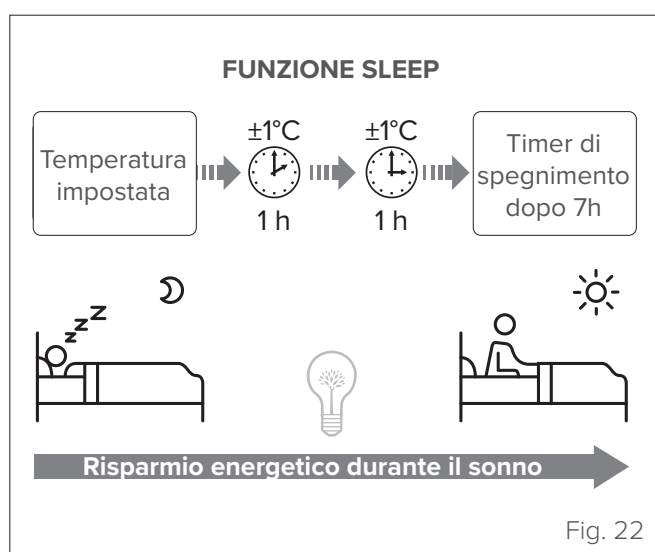

**Nota:** la funzione SLEEP non è disponibile nelle modalità Ventilazione e Deumidificazione.

### 3.5 Funzionamento manuale (senza telecomando)

Nel caso in cui il telecomando non funzioni, l'unità può essere azionata manualmente con il tasto di **comando manuale** situato sull'unità interna. Si noti che l'azionamento manuale è da considerarsi solo una soluzione temporanea, e che è altamente consigliato pilotare l'unità con il telecomando.



#### AVVERTENZA

Prima di attivare l'unità manualmente è necessario spegnerla.

Per azionare l'unità manualmente:

- 1 Sollevare il pannello anteriore dell'unità interna finché non scatta in posizione.
- 2 Individuare il tasto di comando manuale sul lato destro dell'unità.
- 3 Premere una volta il tasto di comando manuale per attivare il modo Automatico forzato.
- 4 Premere nuovamente il tasto di comando manuale per attivare il modo Raffreddamento forzato.
- 5 Premere una terza volta il tasto di comando manuale per spegnere l'unità.
- 6 Chiudere il pannello anteriore.

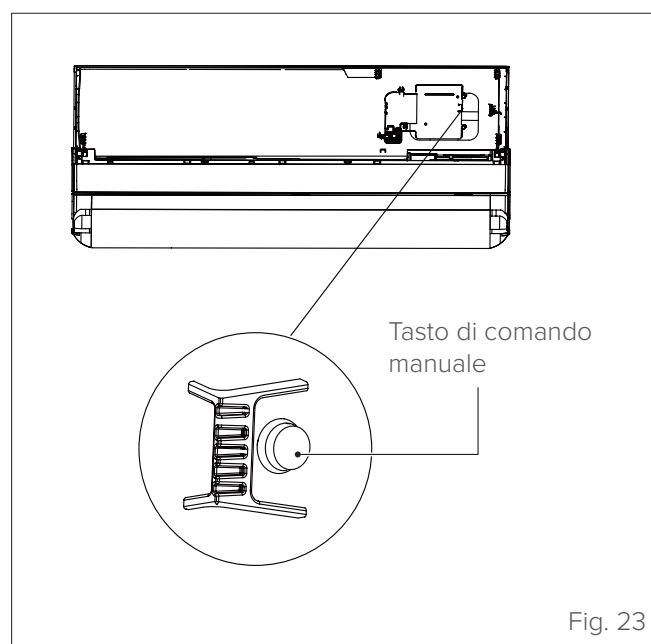

#### ATTENZIONE PERICOLO

Il tasto di comando manuale è previsto soltanto per le operazioni di collaudo e le manovre di emergenza. Si raccomanda di usarlo solo nei casi assolutamente necessari e quando si sia perso il telecomando. Per ripristinare il funzionamento normale, attivare l'unità con il telecomando.

## 4 MANUTENZIONE

È buona norma pulire periodicamente sia le parti interne che quelle esterne dell'apparecchio. Questo ne garantisce il buon funzionamento e la durata nel tempo. Eseguire la manutenzione periodica dell'apparecchio secondo quanto previsto dalla normativa vigente.

**La manutenzione deve essere effettuata da personale tecnico qualificato.**

### 4.1 Pulizia dell'unità interna



#### ATTENZIONE PERICOLO ELETTRICO

Prima delle operazioni di pulizia o manutenzione, spegnere sempre il condizionatore e staccarlo dalla rete elettrica.



#### PRESTARE CAUTELA

Per pulire l'unità usare solo un panno morbido e asciutto. Se l'unità è particolarmente sporca, è possibile usare un panno inumidito in acqua tiepida.



#### È VIETATO

- usare sostanze chimiche o panni trattati chimicamente per pulire l'unità;
- usare benzene, diluenti, polveri lucidanti o altri solventi per pulire l'unità. Queste sostanze possono causare incrinature o deformazioni della superficie in plastica;
- usare acqua a temperature superiori a 40°C per pulire il pannello anteriore. L'acqua molto calda può causare la deformazione o lo scolorimento del pannello.

### 4.2 Pulizia del filtro dell'aria

L'ostruzione del filtro dell'aria può ridurre l'efficienza dell'unità e può essere nocivo per la salute. Si raccomanda di pulire il filtro ogni due settimane.



#### ATTENZIONE PERICOLO ELETTRICO

- Prima di sostituire o pulire il filtro, spegnere l'unità e staccarla dalla rete elettrica.
- Non lavare con acqua le parti interne dell'unità. L'acqua potrebbe danneggiare l'isolamento e creare rischi di folgorazione.



#### ATTENZIONE PERICOLO

Quando si rimuove il filtro, evitare di toccare le parti metalliche dell'unità. Gli spigoli affilati di metallo possono essere taglienti.



#### È VIETATO

asciugare il filtro esponendolo alla luce diretta del sole. Il filtro potrebbe restringersi

- 1 Sollevare il pannello anteriore dell'unità interna.
- 2 Premere la sporgenza all'estremità del filtro per sbloccare il fermo, sollevarlo e tirarlo verso di sé.

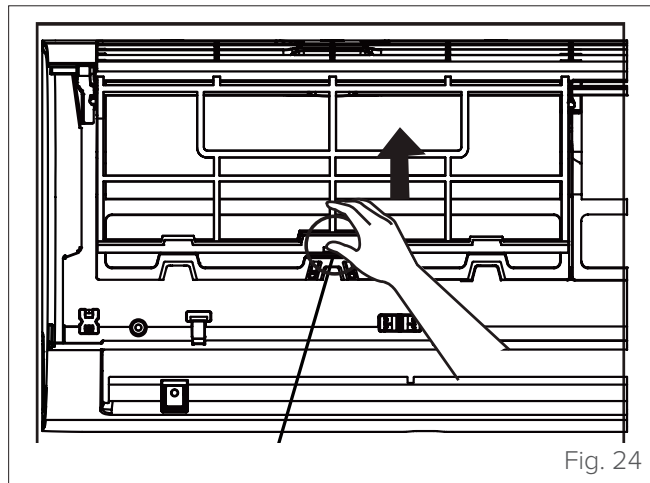

Fig. 24

- 3 A questo punto estrarre il filtro.

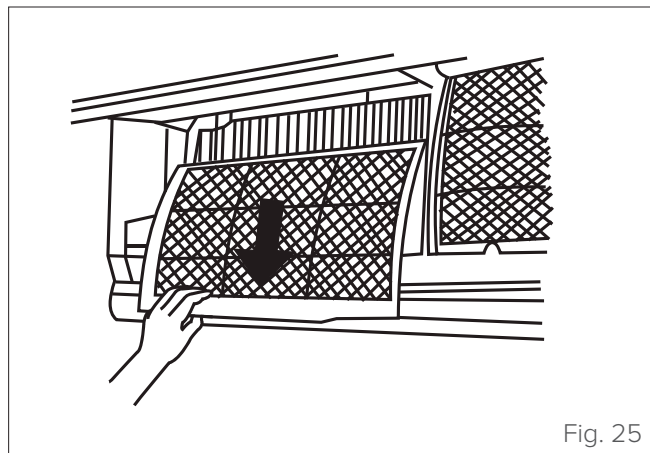

Fig. 25

- 4 Lavare il filtro con acqua tiepida saponata. Usare un detergente delicato.

- 5 Sciacquare il filtro con acqua pulita e scuoterlo per eliminare l'acqua in eccesso.

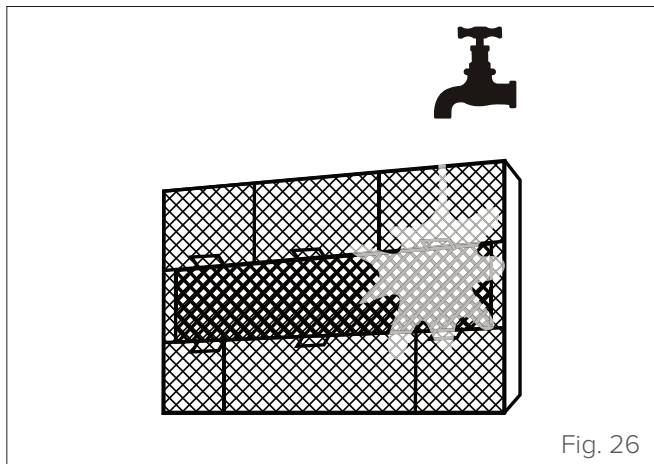

Fig. 26

- 6 Farlo asciugare in un luogo fresco e asciutto, evitando di esporlo alla luce diretta del sole.
- 7 Una volta asciugato, reinserire il filtro nell'unità interna.
- 8 Chiudere il pannello anteriore dell'unità interna.

### 4.3 Pulizia dell'unità esterna

Se la batteria dell'unità esterna è intasata, togliere le foglie e i detriti e poi eliminare la polvere con un getto d'aria o un po' d'acqua.

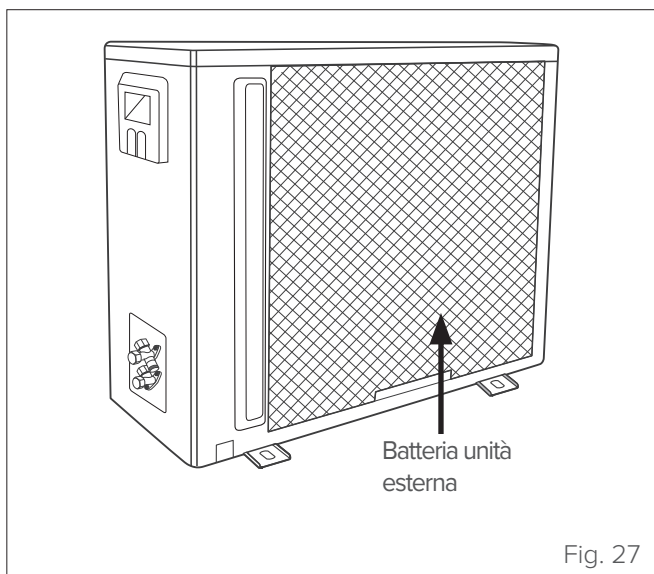
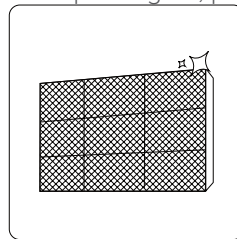

Fig. 27

### 4.4 Periodi di inutilizzo prolungato

Se si prevede di non utilizzare il condizionatore per un periodo prolungato, procedere come segue:



Pulire tutti i filtri

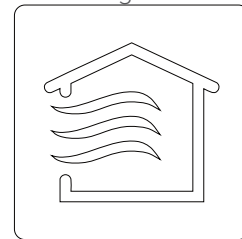

Attivare il modo Ventilazione fino alla completa asciugatura dell'unità

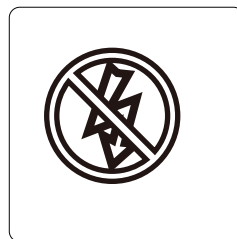

Spegnere l'unità e staccarla dalla rete elettrica

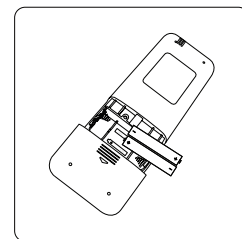

Estrarre le batterie dal telecomando

### 4.5 Manutenzione a inizio stagione

Dopo un lungo periodo di non utilizzo, o prima di un periodo di uso frequente, procedere come segue:

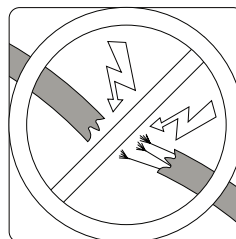

Controllare che i cavi siano integri

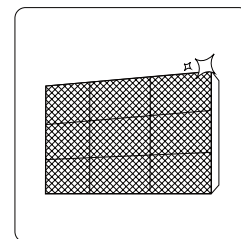

Pulire tutti i filtri



Controllare che non vi siano perdite

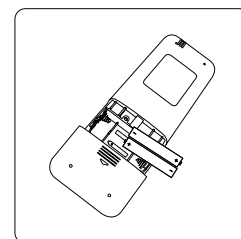

Sostituire le batterie

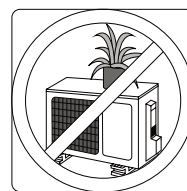
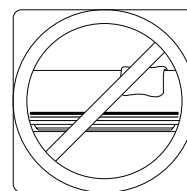

Verificare che gli ingressi e le uscite dell'aria non siano ostruiti

## 4.6 Ricerca guasti



### ATTENZIONE PERICOLO

Se si dovesse verificare UNA QUALSIASI delle seguenti condizioni, spegnere subito l'unità.

- Il cavo di alimentazione è danneggiato o è insolitamente caldo.
- Si sente un odore di bruciato.
- L'unità emette rumori forti o anomali.
- Si brucia un fusibile o l'interruttore salvavita scatta frequentemente.
- È caduta dell'acqua o un'altra sostanza nell'unità, oppure si osservano fuoriuscite di acqua o altre sostanze dall'unità.

**NON CERCARE DI RISOLVERE IL PROBLEMA DA SOLI. RIVOLGERSI SUBITO A UN CENTRO DI ASSISTENZA AUTORIZZATO.**

### 4.6.1 Problemi comuni

I problemi sotto descritti non rappresentano anomalie di funzionamento e, nella maggior parte dei casi, non richiedono una riparazione.

Problema	Possibili cause
L'unità non si accende quando si preme il tasto ON/OFF	- L'unità ha una funzionalità di protezione con ritardo di 3 minuti che ne impedisce il sovraccarico. L'unità non può essere riavviata prima che siano trascorsi tre minuti dallo spegnimento.
L'unità passa dal modo Raffreddamento/ Riscaldamento al modo Ventilazione	- L'unità può cambiare modalità operativa per impedire la formazione di brina. All'aumento della temperatura, l'unità tornerà a operare nella modalità precedentemente impostata. - È stata raggiunta la temperatura impostata e si è spento il compressore. L'unità continuerà a funzionare in risposta alle variazioni di temperatura.
L'unità interna emette una nebbiolina bianca	- Nelle regioni umide, una marcata differenza di temperatura tra l'aria del locale e l'aria condizionata può causare la formazione di una nebbiolina bianca.
Sia l'unità interna che quella esterna emettono una nebbiolina bianca	- Quando l'unità si riavvia in modo Riscaldamento dopo un ciclo di sbrinamento, è possibile che emetta una nebbiolina bianca dovuta all'umidità generata dal processo di sbrinamento.
L'unità interna è rumorosa	- Si sente un rumore di corrente d'aria quando la feritoia di ventilazione torna alla posizione originale. - Si sente uno scricchiolio dopo l'attivazione del modo Riscaldamento a causa dell'espansione e della contrazione delle parti in plastica dell'unità.
Sia l'unità interna che quella esterna sono rumorose	- Leggero sibilo durante il funzionamento: questo rumore è normale ed è dovuto alla circolazione del gas refrigerante nelle unità interna ed esterna. - Leggero sibilo all'avvio del sistema, subito dopo lo spegnimento o durante lo sbrinamento: questo rumore è normale ed è dovuto all'arresto o al cambio di direzione del gas refrigerante. - Scricchiolio: dovuto ai normali fenomeni di espansione e contrazione delle parti di plastica e di metallo causati dalle variazioni di temperatura durante il funzionamento.
L'unità esterna è rumorosa	- L'unità emette vari rumori a seconda della modalità operativa in uso.
L'unità interna o quella esterna emettono polvere	- Durante un lungo periodo di non utilizzo è possibile che si accumuli della polvere sull'unità e che questa venga emessa alla sua riaccensione. Questo problema può essere in parte risolto coprendo l'unità nei periodi di inattività prolungati.
L'unità emana un cattivo odore	- È possibile che l'unità assorba gli odori dell'ambiente (mobili, cottura, sigarette, ecc.) e li emetta durante il funzionamento. - Sui filtri dell'unità si è formata della muffa che deve essere rimossa.
Il ventilatore dell'unità esterna non funziona	- Durante il funzionamento, la velocità del ventilatore viene controllata per ottimizzare il funzionamento del condizionatore.
Il funzionamento è irregolare o imprevedibile, oppure l'unità non risponde ai comandi	Eventuali interferenze di ripetitori per telefoni cellulari e amplificatori remoti possono causare anomalie di funzionamento dell'unità. In questo caso, provare a risolvere il problema come segue: - Staccare l'unità dalla rete elettrica e quindi ricollegarla. - Premere il tasto ON/OFF sul telecomando per riavviare il funzionamento.

**NOTA:** se il problema persiste, rivolgersi al rivenditore di zona o al centro di assistenza più vicino, fornendo una descrizione dettagliata del malfunzionamento e specificando il codice del modello.

## 4.6.2 Anomalie e rimedi

In caso di problemi, eseguire i seguenti controlli prima di rivolgersi a un centro di assistenza.

Anomalie	Possibili cause	Rimedi
Prestazioni di raffreddamento insoddisfacenti	È possibile che la temperatura impostata sia più alta della temperatura ambiente del locale	Impostare una temperatura più bassa
	Lo scambiatore di calore dell'unità interna o di quella esterna è sporco	Pulire lo scambiatore di calore (Centro di Assistenza)
	Il filtro dell'aria è sporco	Rimuovere il filtro e pulirlo seguendo le istruzioni
	L'ingresso o l'uscita dell'aria dell'unità interna o di quella esterna sono ostruiti	Spegnere l'unità, eliminare la causa dell'ostruzione e riaccendere il condizionatore
	Porte e finestre aperte	Chiudere porte e finestre durante l'uso dell'unità
	La luce del sole produce un calore eccessivo	Chiudere tende e finestre nelle ore più calde o quando la luce del sole è più intensa
	Troppe fonti di calore nel locale (persone, computer, dispositivi elettronici, ecc.)	Ridurre le fonti di calore
	Basso livello di refrigerante dovuto a perdite o a un uso prolungato	Controllare che non vi siano perdite, all'occorrenza risigillare il sistema e rabboccare il refrigerante (Centro di Assistenza)
È attiva la funzione SILENCE	La funzione SILENCE può ridurre le prestazioni del prodotto riducendo la frequenza di funzionamento. Disattivare la funzione SILENCE.	
L'unità non funziona	Interruzione di corrente	Attendere il ripristino della corrente elettrica
	L'unità è spenta	Accendere l'apparecchio
	Il fusibile è bruciato	Sostituire il fusibile (Centro di Assistenza)
	Le batterie del telecomando sono scariche	Sostituire le batterie
	È attiva la funzione di protezione con ritardo di 3 minuti	Attendere tre minuti prima di riavviare l'unità
	È attivo il timer	Disattivare il timer
L'unità si avvia o si arresta frequentemente	La quantità di refrigerante nel sistema è eccessiva o insufficiente	Controllare che non vi siano perdite e rabboccare il refrigerante (Centro di Assistenza)
	È entrato del gas incompressibile o vi è stata una penetrazione di umidità nel sistema.	Evacuare il sistema e ricaricare il refrigerante (Centro di Assistenza)
	Il compressore è guasto	Sostituire il compressore (Centro di Assistenza)
	La tensione è troppo alta o troppo bassa	Installare un regolatore di tensione (Centro di Assistenza)
Prestazioni di riscaldamento insoddisfacenti	La temperatura esterna è estremamente bassa	Usare un apparecchio di riscaldamento ausiliario
	Entra aria fredda da porte e finestre	Chiudere porte e finestre durante l'uso dell'unità
	Basso livello di refrigerante dovuto a perdite o a un uso prolungato	Controllare che non vi siano perdite, all'occorrenza risigillare il sistema e rabboccare il refrigerante (Centro di Assistenza)
Le spie degli indicatori continuano a lampeggiare	L'unità può arrestarsi o continuare a funzionare correttamente. Se le spie degli indicatori continuano a lampeggiare o vengono visualizzati dei codici di errore, attendere circa 10 minuti. Il problema potrebbe risolversi da solo. In caso contrario, staccare l'unità dalla rete elettrica e ricollegarla. Accendere l'unità. Se il problema persiste, staccare l'unità dalla rete elettrica e rivolgersi al centro di assistenza più vicino.	
Sul display dell'unità interna compare un codice di errore: • E0, E1, E2... • P1, P2, P3... • F1, F2, F3...		

**NOTA:** se dopo avere eseguito i controlli e le procedure diagnostiche sopra descritte il problema persiste, spegnere subito l'unità e rivolgersi a un centro di assistenza autorizzato.

**4.7 Codici di errore visualizzati sul display dell'unità interna**

Codice errore	Causa	Spia del temporizzatore
dF	Sbrinamento	--
CL	Promemoria pulizia filtro (accensione display per 15 secondi)	--
CL	Pulizia attiva	--
nF	Promemoria sostituzione filtro (accensione display per 15 secondi)	--
FP	Riscaldamento a temperatura ambiente inferiore a 8°C	--
FC	Raffreddamento forzato	--
AP	Modalità AP di connessione WIFI	--
CP	Remoto spento	--
EH 00 / EH 0A	Errore parametro EEPROM dell'unità interna	OFF
EL 01	Errore di comunicazione unità interna/esterna	OFF
EH 02	Errore di rilevamento del segnale di zero crossing	OFF
EH 03	Velocità del ventilatore interno al di fuori del normale intervallo	OFF
EC 51	Errore parametro EEPROM dell'unità da esterno	OFF
EC 52	Sensore di temperatura della batteria del condensatore T3 in circuito aperto o cortocircuito	OFF
EC 53	Sensore di temperatura ambiente esterno T4 in circuito aperto o cortocircuito	OFF
EC 54	Sensore di temperatura di scarico del compressore TP in circuito aperto o cortocircuito	OFF
EC 56	Sensore di temperatura in uscita della batteria dell'evaporatore T2B in circuito aperto o cortocircuito (per unità interne free-match)	OFF
EH 60	Sensore di temperatura ambiente interno T1 in circuito aperto o cortocircuito	OFF
EH 61	Sensore di temperatura centrale della batteria dell'evaporatore T2 in circuito aperto o cortocircuito	OFF
EC 07	La velocità del ventilatore esterno funziona al di fuori dell'intervallo normale	OFF
EH 0b	Errore di comunicazione scheda PCB interna/scheda display	OFF
EL 0C	Rilevamento delle perdite di refrigerante	OFF
PC 00	Malfunzionamento IPM o protezione sovracorrente IGBT	Lampeggiante
PC 01	Protezione da sovratensione o sottotensione	Lampeggiante
PC 02	Protezione massima temperatura del compressore o protezione dell'alta temperatura del modulo IPM o protezione alta pressione	Lampeggiante
PC 04	Errore azionamento inverter del compressore	Lampeggiante
PC 08	Protezione da sovraccarico di corrente	Lampeggiante
PC 40	"Errore di comunicazione tra chip principale esterno e compressore Chip di azionamento"	Lampeggiante
PC 03	Low pressure protection (protezione di bassa pressione)	Lampeggiante
--	Conflitto di modalità unità da interno (abbinamento con unità da esterno MULTI)	ON

**NOTA:** In caso di allarme la spia di funzionamento (lampeggia)

**CODICI DI ERRORE VISUALIZZATI SUL TELECOMANDO.**

Per visualizzare gli allarmi utilizzare la funzione "Query mode" dal telecomando (vedere: technical manual special modes).

Codice errore	Descrizione
EH 00 / EH 0A	Errore parametro EEPROM dell'unità interna
EL 01	Errore di comunicazione dell'unità da interno/esterno
EH 02	Errore di rilevamento del segnale di zero crossing
EH 30	Protezione da sottotensione del ventilatore esterno da interno
EH 31	Protezione da sovratensione del ventilatore esterno da interno
EH 03	Velocità del ventilatore interno al di fuori del normale intervallo
EC 51	Errore parametro EEPROM dell'unità da esterno
EC 52	Sensore di temperatura della batteria del condensatore T3 in circuito aperto o cortocircuito
EC 53	Sensore di temperatura ambiente esterno T4 in circuito aperto o cortocircuito
EC 54	Sensore di temperatura di scarico del compressore TP in circuito aperto o cortocircuito
EC 56	Sensore di temperatura di uscita della batteria dell'evaporatore T2B in circuito aperto o cortocircuito
EH 60	Sensore di temperatura ambiente interno T1 in circuito aperto o cortocircuito
EH 61	Sensore di temperatura della batteria dell'evaporatore T2 in circuito aperto o cortocircuito
EC 07	Velocità del ventilatore esterno al di fuori dell'intervallo normale
EH 0b	Errore di comunicazione scheda PCB interna/scheda display
EL 0C	Perdita di refrigerante rilevata
PC 00	Malfunzionamento IPM o protezione sovracorrente IGBT
PC 10	Protezione sottotensione
PC 11	Protezione da sovratensione
PC 12	Protezione tensione CC
PC 02	Protezione temperatura massima del compressore (OLP)
PC 03	Protezione della pressione
PC 40	Errore di comunicazione tra chip principale esterno e chip di azionamento del compressore
PC 41	Protezione rilevamento ingresso corrente
PC 42	Errore di avvio del compressore
PC 43	Protezione mancanza di fase (trifase)
PC 44	Nessuna protezione velocità
PC 45	Errore 341PWM
PC 46	Malfunzionamento della velocità del compressore
PC 49	Protezione da sovracorrente compressore
--	Conflitto di modalità unità da interno (abbinamento con unità da esterno MULTI)
PC 0A	Protezione alta temperatura del condensatore
PC 06	Protezione temperatura di scarico del compressore
PC 08	Protezione corrente esterna
PH 09	Anti-aria fredda in modalità di riscaldamento

<b>PC 0F</b>	Malfunzionamento del modulo PFC
<b>PC 0I</b>	Temperatura ambiente esterno troppo bassa
<b>PH 90</b>	Protezione alta temperatura della batteria dell'evaporatore
<b>PH 91</b>	Protezione temperatura bassa della batteria dell'evaporatore
<b>LC 05</b>	Limite di frequenza causato dalla tensione
<b>LC 03</b>	Limite di frequenza causato dalla corrente
<b>LC 02</b>	Limite di frequenza causato da TP
<b>LC 01</b>	Limite di frequenza causato da T3
<b>LH 00</b>	Limite di frequenza causato da T2
<b>LC 06</b>	Limite di frequenza causato da PFC
<b>LH 07</b>	Limite di frequenza causato dal controllo remoto
<b>nA</b>	Nessun malfunzionamento o protezione

## 5 SMALTIMENTO

Il produttore è iscritto al Registro Nazionale AEE, in conformità all'attuazione della direttiva 2012/19/UE e delle relative norme nazionali vigenti sui rifiuti di apparecchiature elettriche ed elettroniche.

Tale direttiva raccomanda il corretto smaltimento delle apparecchiature elettriche ed elettroniche.

Quelle che riportano il marchio del bidoncino sbarrato devono essere smaltite a fine ciclo di vita in modo differenziato al fine di scongiurare danni per la salute umana e per l'ambiente.

L'Apparecchiatura elettrica ed elettronica deve essere smaltita completa di tutte le sue parti.

Per smaltire una apparecchiatura elettrica ed elettronica "domestica", il produttore raccomanda di rivolgersi ad un rivenditore autorizzato o ad una piazzola ecologica autorizzata.

Lo smaltimento di una apparecchiatura elettrica ed elettronica "professionale" deve essere effettuato da personale autorizzato tramite i consorzi appositamente costituiti presenti sul territorio.

A tal proposito si riporta di seguito la definizione di RAEE domestico e RAEE professionale.

**RAEE provenienti dai nuclei domestici:** i RAEE originati dai nuclei domestici e i RAEE di origine commerciale, industriale, istituzionale e di altro tipo, analoghi, per natura e quantità, a quelli originati dai nuclei domestici. I rifiuti delle AEE che potrebbero essere usate sia dai nuclei domestici che da utilizzatori diversi dai nuclei domestici sono in ogni caso considerati RAEE provenienti dai nuclei domestici;

**RAEE professionali:** tutti i RAEE diversi da quelli provenienti dai nuclei domestici di cui al punto sopra.

Queste apparecchiature possono contenere:

- gas refrigerante che deve essere integralmente recuperato da parte di personale specializzato e munito delle necessarie abilitazioni in appositi contenitori;
- olio di lubrificazione contenuto nei compressori e nel circuito frigorifero che deve essere raccolto;
- miscele con anticongelanti contenute nel circuito idrico, il cui contenuto deve essere opportunamente raccolto;
- parti meccaniche ed elettriche che vanno separate e smaltite in modo autorizzato.

Quando componenti delle macchine vengono rimossi per essere sostituiti per motivi di manutenzione o quando l'intera unità giunge al termine della sua vita ed è necessario rimuoverla dall'installazione, si raccomanda di differenziare i rifiuti per natura e fare in modo che vengano smaltiti da personale autorizzato presso gli esistenti centri di raccolta.

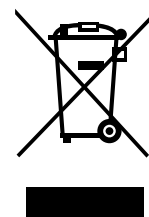

# 6 ALLEGATI

## 6.1 Schemi elettrici unità interna

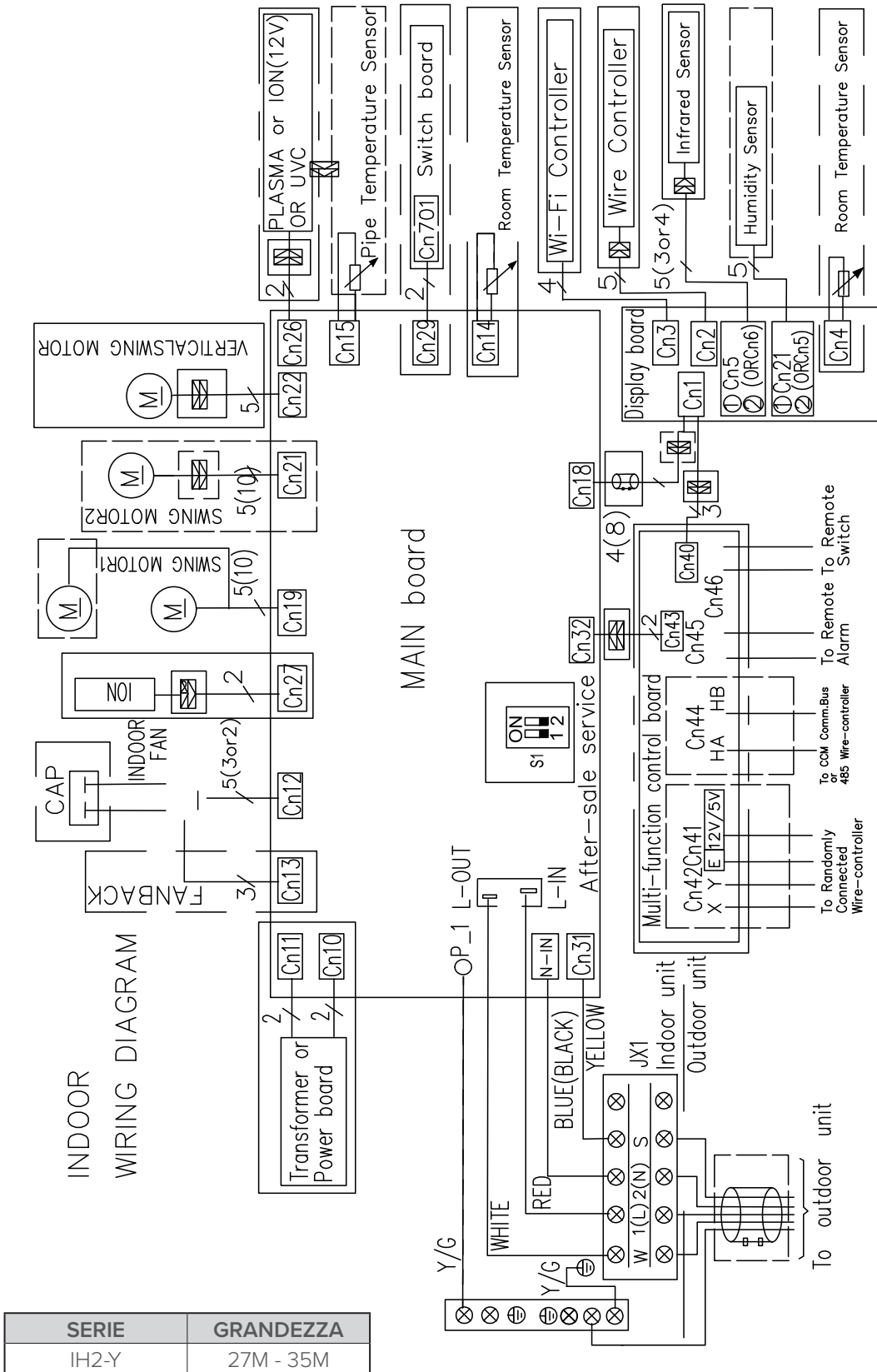

<b>SERIE</b>	<b>GRANDEZZA</b>
IH2-Y	27M - 35M

**FOR SETTING NETADDRESS (CCM Comm. Bus)**

<b>ST_1</b>	<b>ST_2</b>	<b>TYPE</b>	<b>ENC3+F1 (MULTI-FUNCTION CONTROL BOARD)</b>	<b>CODE</b>	<b>NETADDRESS</b>	<b>FACTORY SETTING</b>
OFF	OFF	9K		0-F	0-15	
ON	OFF	12K		0-F	16-31	
ON	OFF	18K		0-F	32-47	
ON	ON	24K		0-F	48-63	

After-sale service

**OPTIONAL**

**NOTE:** The dotted bordered rectangle represents the actual shape shall prevail.

## 6.2 Dichiarazione di conformità



## DECLARATION OF CONFORMITY EU

DICHIARAZIONE DI CONFORMITÀ UE  
 KONFORMITÄTSEKRLÄRUNG EU  
 DECLARATION DE CONFORMITE EU  
 DECLARACIÓN DE CONFORMIDAD EU

## WE DECLARE UNDER OUR SOLE RESPONSIBILITY THAT THE MACHINE

DICHIARIAMO SOTTO LA NOSTRA SOLA RESPONSABILITÀ CHE LA MACCHINA  
 WIR ERKLÄREN EIGENVERANTWORTLICH, DASS DIE MASCHINE  
 NOUS DÉCLARONS SOUS NOTRE SEULE RESPONSABILITÉ QUE LA MACHINE  
 EL FABRICANTE DECLARA BAJO SU EXCLUSIVA RESPONSABILIDAD QUE LA MÁQUINA

CATEGORY	DIRECT EXPANSION TERMINALS - Heat pump
CATEGORIA	TERMINALI AD ESPANSIONE DIRETTA - Pompa di calore
KATEGORIE	DIREKTVERDAMPFUNGSGERÄTE - Wärmepumpe
CATEGORIE	TERMINAUX À DÉTENTE DIRECTE - Pompe à chaleur
CATEGORIA	TERMINALES POR EXPANSIÓN DIRECTA - Bomba de calor

TYPE / TIPO / TYP / TYPE / TIPO

IH2-Y 27M

IH2-Y 35M

- **COMPLIES WITH THE FOLLOWING EEC DIRECTIVES, INCLUDING THE MOST RECENT AMENDMENTS, AND THE RELEVANT NATIONAL HARMONISATION LEGISLATION CURRENTLY IN FORCE:**
- RISULTA IN CONFORMITÀ CON QUANTO PREVISTO DALLE SEGUENTI DIRETTIVE CEE, COMPRESE LE ULTIME MODIFICHE, E CON LA RELATIVA LEGISLAZIONE NAZIONALE DI RECEPIMENTO:
- DEN IN DEN FOLGENDEN EWG-RICHTLINIEN VORGESEHENEN VORSCHRIFTEN, EINSCHLIEßLICH DER LETZTEN ÄNDERUNGEN, SOWIE DEN ANGEWANDTEN LANDESGESETZEN ENTSPRICHT:
- EST CONFORME AUX DIRECTIVES CEE SUIVANTES, Y COMPRIS LES DERNIÈRES MODIFICATIONS, ET À LA LÉGISLATION NATIONALE D'ACCUEIL CORRESPONDANTE:
- ES CONFORME A LAS SIGUIENTES DIRECTIVAS CEE, INCLUIDAS LAS ÚLTIMAS MODIFICACIONES, Y A LA RELATIVA LEGISLACIÓN NACIONAL DE RECEPCIÓN:

- 2014/35/EC**      **low voltage directive**  
 direttiva bassa tensione  
 Bestimmungen der Niederspannungsrichtlinie  
 directive basse tension  
 directiva de baja tensión
- 2014/30/UE**      **electromagnetic compatibility**  
 compatibilità elettromagnetica  
 Elektromagnetische Verträglichkeit  
 compatibilité électromagnétique  
 compatibilidad electromagnética
- 2009/125/CE**      **Ecodesign** /Progettazione ecocompatibile / Ecodesign / Éco-conception / Ecodiseño
- 2011/65/UE**      **2015/863/UE**      **RoHs**

-Unit manufactured and tested according to the followings Standards:	EN 55014-1 :2017   EN 55014-2 :2015   EN IEC 61000-3-2 :2019
-Unità costruita e collaudata in conformità alle seguenti Normative:	EN 61000-3-3 :2013/A1 :2019   EN 55014-1 :2017/A11 :2020
-Unité construite et testée en conformité avec les Réglementations suivantes	EN 60335-1 :2012/A2 :2019   EN 60335-2-40 :2003/A13 :2012
-Unidad construida y probada de acuerdo con las siguientes Normativas	EN 62233 :2008
-Gebautes und geprüftes Gerät nach folgenden Normen	EN 62321-1 :2013   EN 62321-2 :2014   EN 62321-3-1 :2014
	EN 62321-4 :2014   EN 62321-5 :2014   EN 62321-6 :2015
	EN 62321-7-1 :2015   EN 62321 :2009

- Responsible to constitute the technical file is the company n° 00708410253 and registered at the Chamber of Commerce of Belluno Italy
- Responsabile a costituire il fascicolo tecnico è la società n° 00708410253 registrata presso la Camera di Commercio di Belluno Italia
- Verantwortliche für die technischen Unterlagen zusammenstellen n° 00708410253 ist das Unternehmen bei der Handelskammer von Belluno Italien registriert
- Responsable pour compiler le dossier technique est la société n° 00708410253 enregistrée à la Chambre de Commerce de Belluno en Italie
- Encargado de elaborar el expediente técnico es la empresa N° 00708410253 registrada en la Cámara de Comercio de Belluno Italia

FELTRE, 20/09/2021

NAME / NOME / VORNAME / PRÉNOM / NOMBRE  
 SURNAME / COGNOME / ZUNAME / NOM / APELLIDOS  
 COMPANY POSITION / POSIZIONE / BETRIEBSPOSITION / FONCTION / CARGO

STEFANO  
 BELLÒ  
 LEGALE RAPPRESENTANTE



DA 30 ANNI OFFRIAMO SOLUZIONI  
PER IL COMFORT SOSTENIBILE  
E IL BENESSERE DELL'INDIVIDUO  
E DELL'AMBIENTE

[www.clivet.com](http://www.clivet.com)

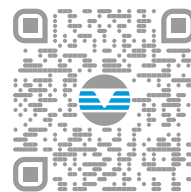

vendita e assistenza



**PRONTO CLIVET**

**ASSISTENZA DEDICATA:  
PRONTO CLIVET**

Assistenza SPLIT Clivet (solo Italia):

Tel. 041/5099169

Lu-Ve 09:00-20:00, Sa 09:00-12:00 (festivi esclusi)

[split@clivet.support](mailto:split@clivet.support)



**CLIVET SPA**

Via Camp Lonc 25, Z.I. Villapaiera

32032 Feltre (BL) - Italy

Tel. +39 0439 3131 - Fax +39 0439 313300

[info@clivet.it](mailto:info@clivet.it)

**MideaGroup**  
*humanizing technology*



# STELVIO

IH2-Y series from 27M to 35M

**MANUAL**  
FOR INSTALLATION, USE  
AND MAINTENANCE

GB

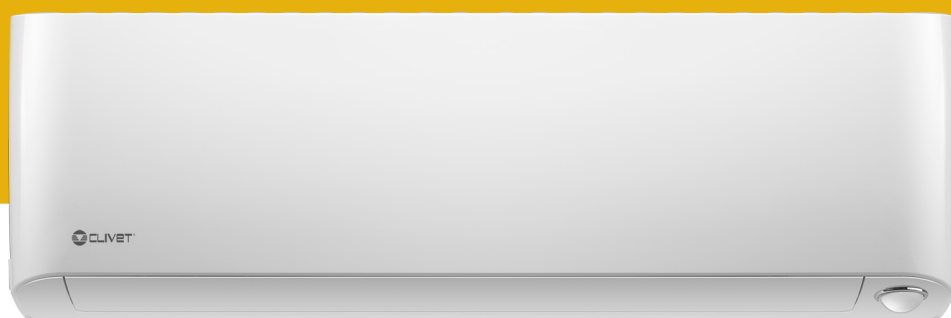

## INTRODUCTION

Dear Customer,

Thank you for choosing a **CLIVET** product.

The **STELVIO** model which you have chosen, is a high performance product of advanced design and technology, high reliability and quality construction.

We suggest that you entrust its management and maintenance to professionally qualified personnel you trust, who, when necessary, only use original spare parts.

This manual contains important information and tips that must be followed for easier installation and the best possible use of the appliance.

## SERIES

MONOSplit systems	
STELVIO	S.IH2+ MH2-Y series from 27M to 35M

## SYMBOLS USED IN THE MANUAL AND THEIR MEANING



### WARNING

To indicate special information.



### CAUTION

To indicate particularly important and delicate operations.



### CAUTION DANGER

To indicate actions which, if not carried out correctly, may result in general accidents or may cause malfunctions or material damage to the device; therefore, they require special attention and adequate preparation.



### ATTENTION ELECTRIC DANGER

To indicate actions which, if not carried out correctly, may result in accidents of electrical origin; therefore, they require special attention and adequate preparation.



### IT IS PROHIBITED TO

indicate actions that **MUST NOT** be performed.



### FLAMMABLE MATERIAL

Indicates that the appliance uses a flammable refrigerant.

## WARRANTY

The product **CLIVET** is covered by a **conventional warranty**, valid from the date of purchase of the appliance, the conditions of which are specified in the GENERAL CONDITIONS OF SALE available at [www.clivet.com](http://www.clivet.com)



### WARNING

- The warranty is void if the appliance has been used without following the instructions in this manual.
- The warranty will be forfeited if the customer makes changes and/or attempts to repair the product himself or through third parties not authorised by the manufacturer/authorised dealer.
- The product must be intended for the use intended by **CLIVET** for which it was expressly made. Any contractual and non-contractual liability **CLIVET** for damage caused to persons, animals or property by installation, adjustment, maintenance and misuse errors is excluded.

## INDEX

<b>1</b>	<b>General Details .....</b>	<b>4</b>	<b>4</b>	<b>Maintenance.....</b>	<b>25</b>	
1.1	General warnings and safety rules	4		4.1	Cleaning the indoor unit	25
1.2	Description of system components	6		4.2	Cleaning the air filter	25
1.3	Accessories	7		4.3	Cleaning the outdoor unit	26
1.4	Identification	8		4.4	Extended periods of inactivity	26
<b>2</b>	<b>Installation .....</b>	<b>9</b>		4.5	Maintenance at the start of the season	26
2.1	Product receiving	9		4.6	Troubleshooting	27
2.2	Size and weight	9		4.6.1	Common problems	27
2.3	Installation - preliminary warnings	9		4.6.2	Anomalies and remedies	28
2.4	Indoor unit installation	10		4.7	Error codes displayed on the indoor unit display	29
2.4.1	Installation room	10				
2.4.2	Mounting plate	12				
2.4.3	Preparation for connection pipes	13				
2.4.4	Preparation for refrigerant piping	14				
2.4.5	Drainage pipe	15				
2.4.6	Electrical connections	16				
2.4.7	Wrap the pipes and cables	18				
2.4.8	Mounting the indoor unit	18				
<b>3</b>	<b>Use.....</b>	<b>20</b>		<b>5</b>	<b>Disposal .....</b>	<b>32</b>
3.1	Description of system components	20				
3.2	Meaning of the display codes	20				
3.3	Remote control	21				
3.4	Operation	21				
3.4.1	Other functions	22				
3.4.2	Airflow angle adjustment	22				
3.4.3	Operation with Intelligent Eye - Presence Sensor	23				
3.4.4	Sleep Function	24				
3.5	Manual operation (without remote control)	24				
				<b>6</b>	<b>Attachments .....</b>	<b>33</b>
				6.1	Indoor unit wiring diagrams	33
				6.2	Declaration of conformity	34

Section dedicated to the USER

# 1 GENERAL DETAILS

## 1.1 General warnings and safety rules



### WARNING

- This manual is the property of CLIVET and reproduction or transfer to third parties of the contents of this document is prohibited. All rights reserved. It is an integral part of the product; make sure that it is always supplied with the appliance, even in case of sale/transfer to another owner, so that it can be consulted by the user or by personnel authorized to carry out maintenance and repairs.
- Read this manual carefully before using the unit to ensure its safe operation.
- Periodically check the integrity of the power cord, plug and related socket. If the power cable is damaged, it may only be replaced by the manufacturer or the local distributor who sold the appliance or by authorised maintenance and repair personnel.
- The installation must be carried out by an authorized dealer or a qualified technician. Faulty installation may result in water leakage, electric shock or fire.
- Work on the refrigerant circuit must only be carried out by persons with a valid certification, issued by an accredited body, certifying their competence to handle refrigerants safely in compliance with the specifications in force in the sector.
- The installation must be carried out according to the instructions provided. An incorrect installation may cause water leaks, electric shock or fire.
- Install the drain hose according to the instructions in this manual. Incorrect draining can cause water seepage or flooding with possible damage to the home and other property.
- The device must be stored in such a way as to prevent any mechanical damage.
- Consult a qualified technician for unit repair or maintenance.
- Perform the installation using only the supplied accessories and parts specified. The use of non-standard components may cause water leakage, electric shock or fire and cause the unit to malfunction.
- Do not use any means other than those recommended by the manufacturer to accelerate the defrosting process or to clean the unit.
- The appliance must be placed in a room that does not contain any ignition sources operating continuously (e.g. open flames, gas appliances or electric heaters).
- Note that the coolants are odourless.
- Always use the specified cables for all electrical work. Connect the cables securely and secure them in a stable manner to prevent the terminals from being damaged by external forces. Incorrect electrical connection may cause overheating conditions and may result in fire and electrocution.
- The cables must be arranged so that the control board cover can close properly. If the control board cover is not closed properly, corrosion may occur and the connection points on the terminals may become hot, ignite or cause electric shock.
- In some functional environments such as kitchens, server rooms, etc., it is recommended to use specially designed air conditioners.
- The appliance is only suitable for use by children 8 years old and over and persons with reduced physical, sensory or mental capabilities or lack of experience or knowledge when they are properly supervised or have received instructions on the safe use of the appliance and have understood the associated dangers. Prevent children from playing with the appliance. Cleaning and maintenance operations must not be carried out by children without supervision.
- For electrical work, comply with the provisions of the national electrical code, local regulations, current regulations and the requirements contained in the installation manual. It is necessary to use an independent circuit and a single power outlet. Do not connect other appliances to the same electrical outlet. Insufficient electrical capacity or faulty electrical installation may cause risk of electric shock or fire.



**CAUTION DANGER**

- When connecting refrigerant piping, keep substances or gases other than the specified refrigerant from entering the unit. The presence of other gases or substances can reduce unit performance and cause an abnormal increase in pressure in the refrigeration cycle. This can lead to explosion hazards and resulting injuries.
- Install the unit on a stable stand that can support its weight. If the chosen stand cannot support the weight of the unit, or if the installation is not performed correctly, the unit may fall and cause injury and serious damage.
- Do not pierce or ignite the device.
- The appliance must be placed in a well-ventilated room whose dimensions correspond to those specified for operation.
- The product must be installed with earthing in accordance with the law to avoid the risk of electrocution.
- Do not install the unit in a location that may be exposed to combustible gas leakage. Any accumulation of combustible gas around the unit may cause a fire hazard.
- Do not operate the air conditioner in a very humid room, for example in a bathroom or laundry room. Excessive exposure to water can cause electrical components to short-circuit.



**IT IS PROHIBITED TO**

- Make changes and/or repair attempts to the product. Any repairs must be carried out by a qualified technician.
- Touch the device with wet, damp and/or barefoot body parts. If you notice current leakage that can be detected on contact with metal parts of the appliance, disconnect the switch, unplug it from the power supply socket and contact an authorised dealer.
- Use of the appliance by children and persons with reduced capacity or lack of experience and specific knowledge unless they are assisted by qualified personnel responsible for their safety.
- Disperse in the environment and leave within the reach of children the packaging material as it may be a potential source of danger. It must therefore be disposed of in accordance with current legislation.
- Change the length of the power cable or use extension cables to power the unit.
- Use the same electrical outlet for other equipment. Incorrect or insufficient power supply may cause fire or electric shock hazard.



**NOTES ON FLUORINATED GASES**

- This air conditioner contains fluorinated gas. For specific information on gas types and quantities, please refer to the plate found on the unit. It is always necessary to comply with national regulations regarding the use of gases.
- Installation, service, maintenance and repair of the unit must be performed by a qualified technician.
- The uninstallation and recycling of the product must be carried out by qualified technical personnel.
- If a leak detection device is installed in the system, it is necessary to check that there are no leaks at least every 12 months. When checking the unit for leaks, it is recommended to keep a detailed record of all inspections.
- Pay attention to the fact that refrigerant R32 is odourless.



**FLAMMABLE MATERIAL**

The refrigerant used inside this unit is flammable. A coolant leak that is exposed to an external ignition source can create fire risks

## 1.2 Description of system components

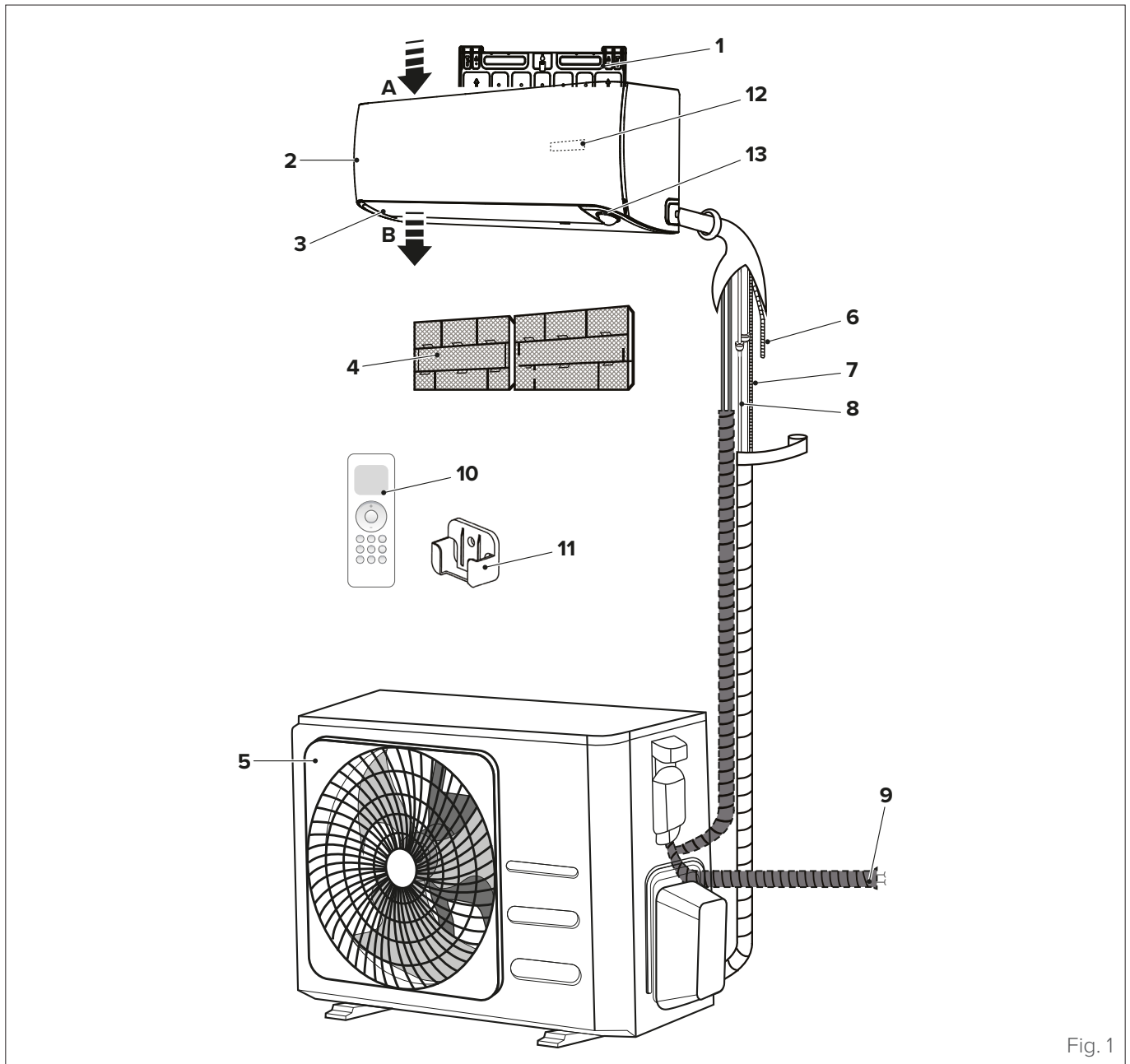

Fig. 1







- |                              |                                      |
|------------------------------|--------------------------------------|
| <b>A</b> Air inlet           | <b>6</b> Flexible drainage hose      |
| <b>B</b> Air outlet          | <b>7</b> Electrical connection       |
| <b>1</b> Wall mounting plate | <b>8</b> Refrigerant piping          |
| <b>2</b> Indoor unit         | <b>9</b> Outdoor unit power supply   |
| <b>3</b> Ventilation slit    | <b>10</b> Remote control             |
| <b>4</b> Filter              | <b>11</b> Remote control support     |
| <b>5</b> Outdoor unit        | <b>12</b> Display LED STELVIO        |
|                              | <b>13</b> Intelligent optical sensor |

**WARNING**

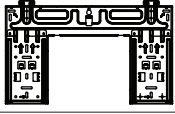
The images in this manual are provided for illustrative purposes only. The appearance of your device may differ slightly from the illustrations shown here. Refer to the actual characteristics of the unit.

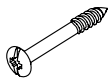
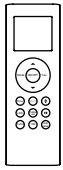
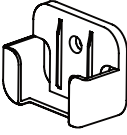
### 1.3 Accessories

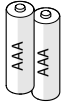
The air conditioner is equipped with the following accessories. Use all specified installation components and accessories to install it. Incorrect installation may cause water leakage, electric shock and fire, or cause the unit to malfunction.

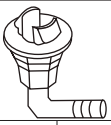
Description	Aspect	Quantity	
<b>Mounting plate</b>		1	
<b>Anchor</b>		5	
<b>Fixing screw</b> for mounting plate ST3.9 X 25		5	
<b>Remote control</b>		1	
<b>Remote control support</b>		1	
<b>Fixing screw</b> for the ST2.9 x 10 remote control holder		2	
<b>AAA Alkaline battery. LR03</b>		2	
<b>Installation use and maintenance manual</b>		1	
<b>Gasket</b>		1	
<b>Drain fitting</b>		1	
<b>Connection pipe unit</b>	Liquid side	Ø 6.35 mm (1/4")	Components to be purchased separately. Consult your dealer for pipe sizes.
		Ø 9.52 mm (3/8")	
	Gas side	Ø 9.52 mm (3/8")	
		Ø 12.7 mm (1/2") Ø 15.9 mm (5/8")	

## 1.4 Identification

The indoor unit and the outdoor unit can be identified by the serial number label that shows the technical and performance data of the unit and what is required by the legislation in force.

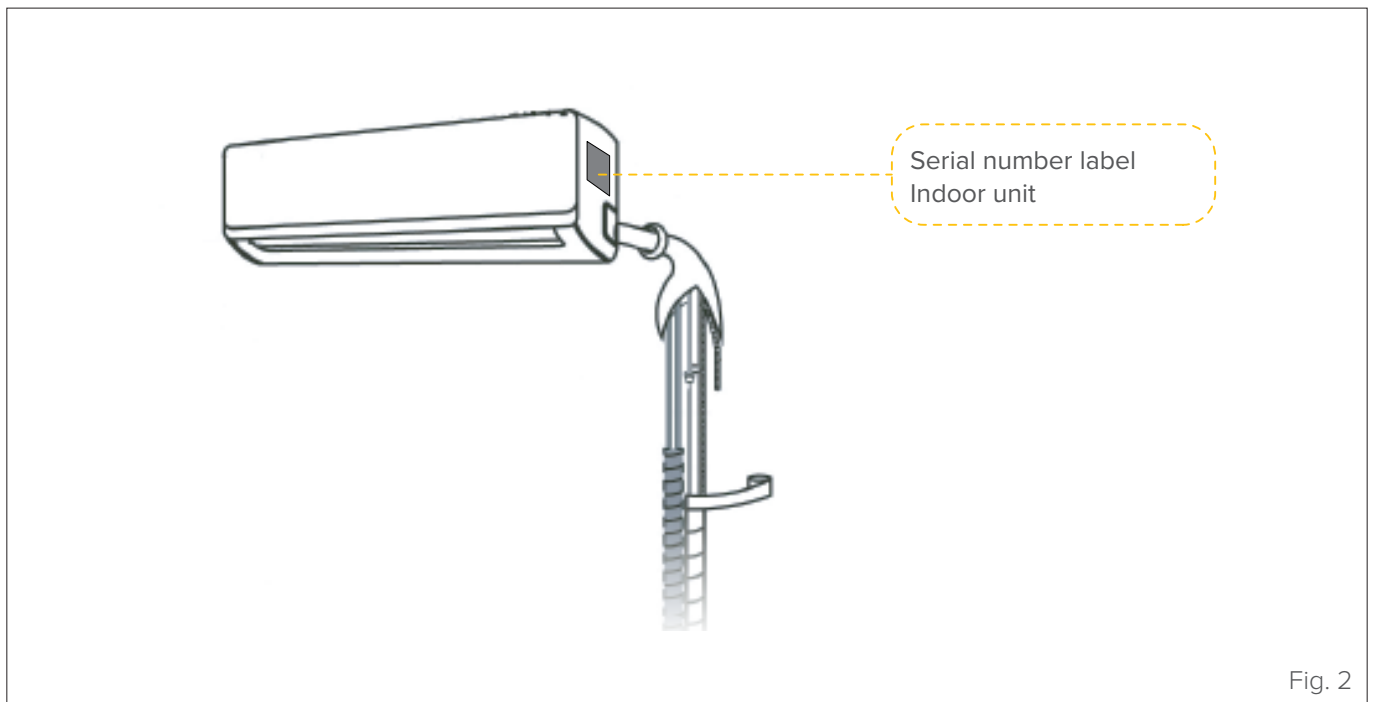

Fig. 2



### CAUTION

Tampering, removal, lack of identification labels or anything else that does not allow safe product identification, makes any installation and maintenance operation difficult.

## 2 INSTALLATION

### 2.1 Product receiving

The appliance is supplied packed in several parcels. Handling must be carried out by appropriate means in view of the overall weight of the package.

Upon receiving the appliance, check the perfect integrity of all parts.

In case of damage to the equipment or missing material, please contact your authorised dealer promptly.



#### WARNING

The manual is an integral part of the product and therefore it is recommended that you read it before installing and commissioning the device and keep it with care for future reference or transfer to another Owner or User.



#### IT IS PROHIBITED TO

disperse the packaging material in the environment and leave it within the reach of children as it can be a potential source of danger. It must be disposed of in accordance with current legislation.

### 2.2 Size and weight

	Indoor unit	
	27M	35M
Width (mm)	895	895
Depth (mm)	248	248
Height (mm)	298	298
Weight (kg)	12,7	12,7

### 2.3 Installation - preliminary warnings



#### WARNING

Before installing the indoor unit, consult the label on the product package to check that the model number matches the model number of the outdoor unit.



#### ATTENTION ELECTRIC DANGER

- All electrical connections must be done by a licensed electrician according to the provisions of national and local electrical codes.
- All electrical connections must be made according to the wiring diagram on the panels of the indoor and outdoor units.
- If the electrical system has serious safety problems, stop work immediately. Explain the situation to the customer and refuse to install the unit until the safety problem has been resolved.
- The power supply should correspond to 90-100% of the rated voltage. Insufficient power supply may cause malfunction, electric shock or fire.
- If the power cables are permanently installed connected to the electrical system, install overcurrent protection and a main power switch with a capacity of 1.5 times the maximum current of the unit.
- The power supply line must have a special protection upstream against short circuits and earthing leakage that sections the system with respect to other utilities. The technician must choose an approved differential circuit-breaker or main circuit breaker.
- Connect the unit to a single socket of a dedicated branch of the circuit. Do not connect other appliances to the same electrical outlet.
- The air conditioner must be properly grounded.
- All cables and conductors must be connected securely. Loosening a conductor may cause the terminal to overheat, which in turn may result in fire hazards or product malfunction.
- The electrical cables must not touch or rest against the refrigerant pipes, the compressor or any moving parts of the unit.

## 2.4 Indoor unit installation

### 2.4.1 Installation room



#### CAUTION

The appliance must be placed in a well-ventilated room, with a minimum surface area that varies according to the amount of refrigerant present.

To calculate the minimum area of the installation room, proceed as described below:

- determine the total refrigerant charge (see section “3.1.1 Refrigerant charge” of the outdoor unit manual)
- identify the refrigerant charge value in the table below and derive the respective minimum area required for the installation room.

Refrigerant charge [kg]	Minimum surface [m <sup>2</sup> ]
< 1.224	-
1.225	1.43
1.4	1.87
1.6	2.44
1.8	3.09
2.0	3.81
2.2	4.61
2.4	5.49
2.6	6.44
2.8	7.47
3.0	8.58
3.2	9.76
3.4	11.0
3.6	12.4
3.8	13.8
4.0	15.3
4.2	16.8
4.4	18.5
4.6	20.2
4.8	22.0
5.0	23.8
5.2	25.8
5.4	27.8
5.6	29.9
5.8	32.1
6.0	34.3
6.2	36.6
6.4	39.1

Refrigerant charge [kg]	Minimum surface [m <sup>2</sup> ]
6.6	41.5
6.8	44.1
7.0	46.7
7.2	49.4
7.4	52.2
7.6	55.1
7.8	58.0
7.956	61.0

The following information can help you choose a suitable location for the indoor unit.

The installation location must have the following characteristics:

- good air circulation
- ease of drainage
- the noise emitted by the unit must not disturb other people
- stability and robustness - no exposure to vibration
- sufficient capacity to support the weight of the unit
- at least one metre away from any other electrical device (e.g. TV, radio, computer)



#### It is **PROHIBITED** to install the indoor unit in the following locations:

- near sources of heat, steam or combustible gas;
- near flammable objects, such as curtains or fabrics;
- near obstacles that could obstruct air circulation;
- near the entrance;
- In a an area that is not exposed to direct sunlight.



#### **NOTE ON THE HOLE IN THE WALL**

If there is no fixed refrigerant piping:  
When choosing the installation position, it is recommended to provide a sufficiently large space for the wall hole (see paragraph “2.4.3 Preparation for connection pipes”) in which to insert the signal cable and the refrigerant piping between the indoor and outdoor units. The usual position for cables and pipes is on the right side of the indoor unit (looking at the unit). However, the unit supports installation of cables and piping both on the left and on the right.

## Installation

Please refer to the following diagram for wall and ceiling distances:

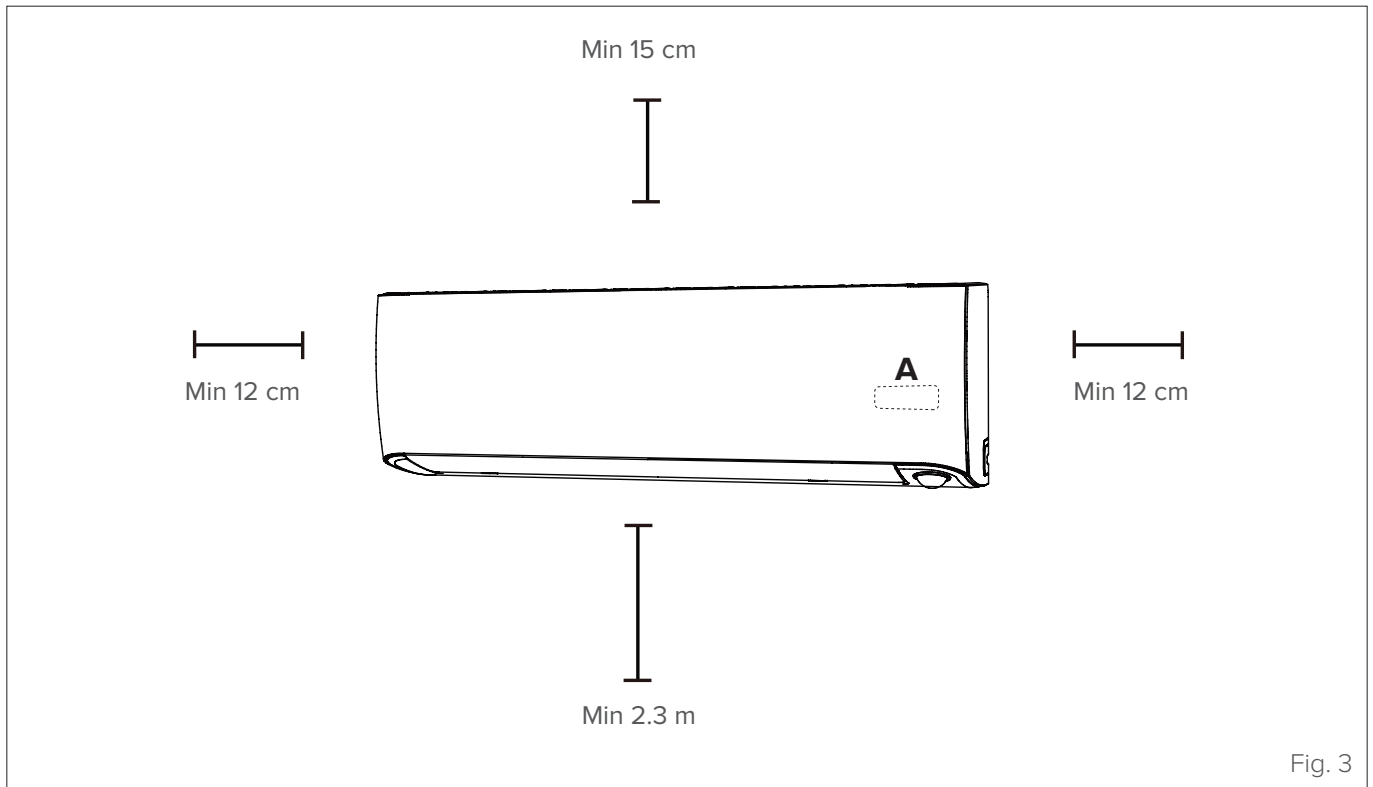

**A** Position of the display STELVIO and remote control signal receiver.

**NOTE:** The receiver must be left free of obstacles that could affect reception from the remote control.

2.4.2 Mounting plate

Correct orientation of the mounting plate

MOUNTING PLATE DIMENSIONS

The mounting plate is used to fix the indoor unit to the wall.

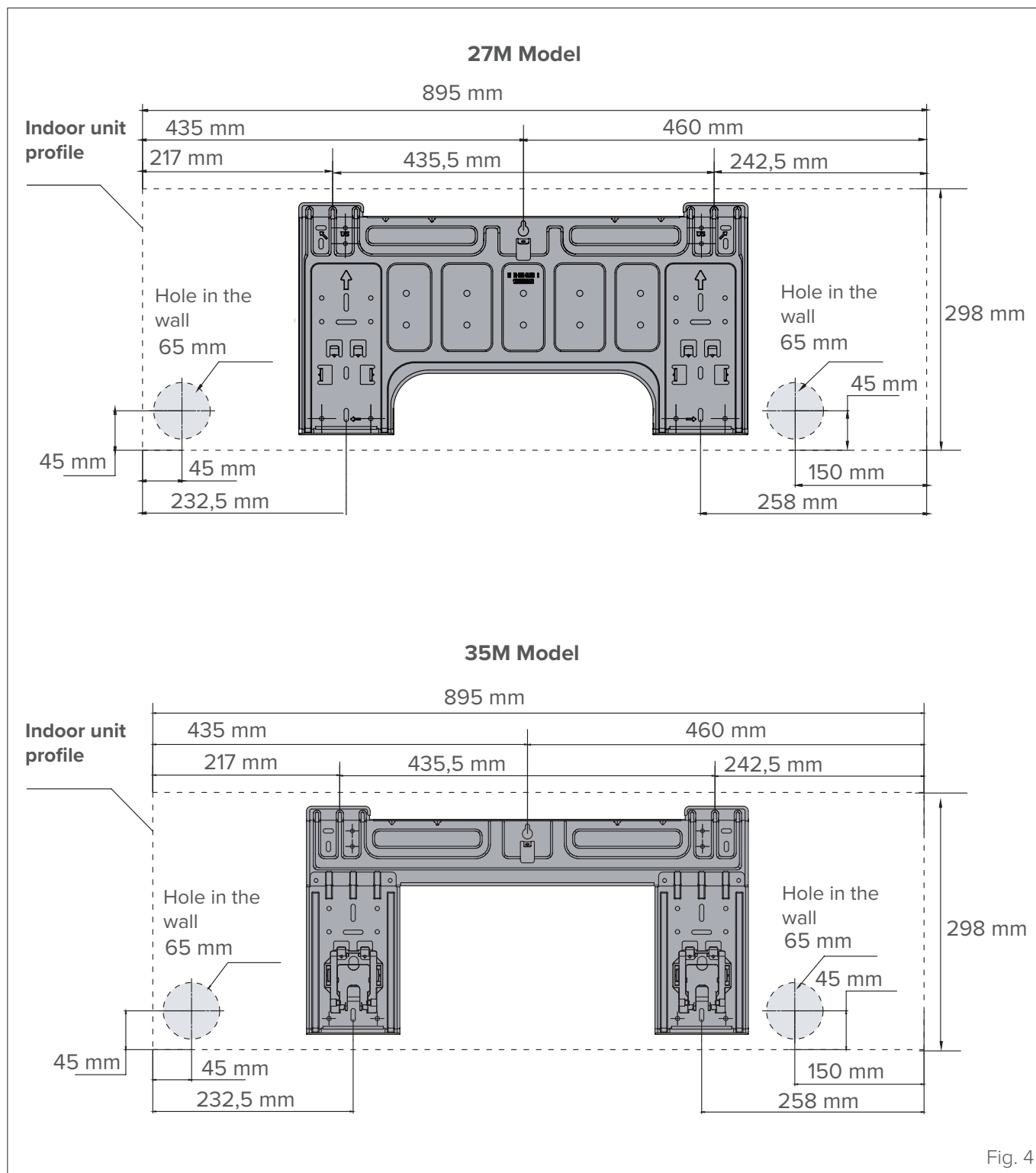
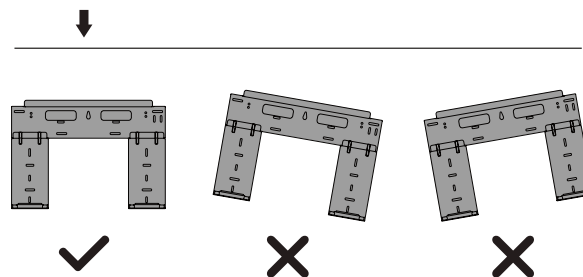

Fig. 4

## FIX THE MOUNTING PLATE TO THE WALL

- 1 Remove the screw that fastens the mounting plate to the back of the indoor unit.
- 2 Place the mounting plate on the wall in a position that meets the requirements listed in paragraph “2.4.1 Installation room” (for detailed information on the dimensions of the mounting plate see “Mounting plate dimensions”.)
- 3 Drill the holes for the fixing screws in positions that:
  - are strong enough and have sufficient capacity to support the weight of the unit
  - match the holes in the mounting plate
- 4 Fix the mounting plate to the wall using the screws provided.
- 5 Check that the mounting plate is in line against the wall.



### WARNING

If the wall is made of brick, concrete or similar materials, drill holes with a diameter of 5 mm and insert the anchors provided. Then fix the mounting plate to the wall by tightening the screws directly into the anchors.  
If the wall is made of other materials, use suitable fasteners and check that they are properly sealed.

## 2.4.3 Preparation for connection pipes

It is necessary to make a hole in the wall where the refrigerant piping, drainage pipe and electrical cables that will connect the indoor unit to the outdoor unit will pass through.



### WARNING

The refrigerant piping can come out of the indoor unit at four different angles:

- Left side
- Rear left side
- Right side
- Rear right side

For more details see “Fig. 5”

## Reversibility connections

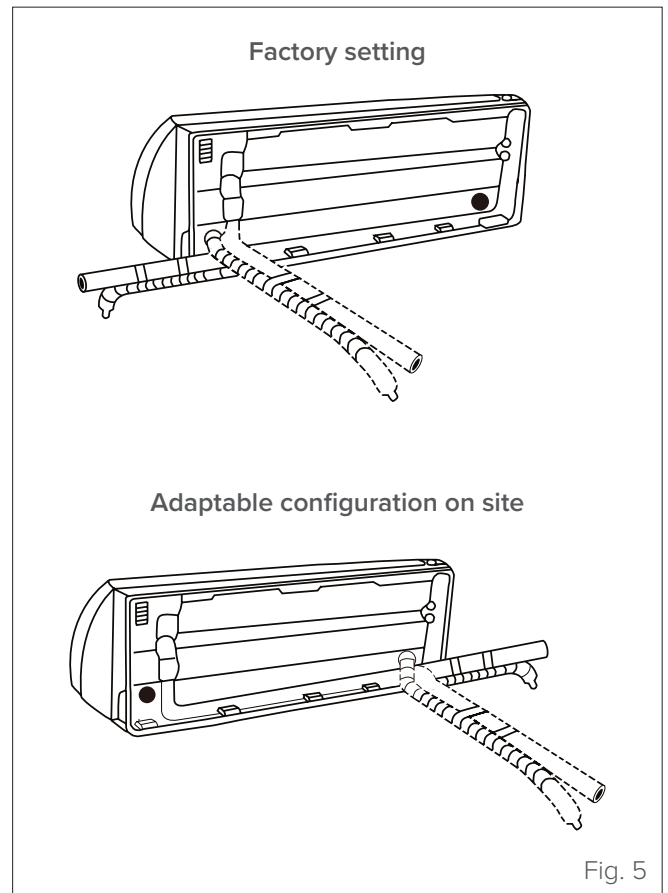

- 1 Determine hole position according to the position of the mounting plate. To help you choose the optimal position, refer to point “Mounting plate dimensions”. The hole in the wall should have a minimum diameter of 65 mm and a slight downward slope to facilitate drainage (see “Fig. 6”).

- 2 Drill the hole in the wall using a 65 mm drill bit. The hole should have a slight inclination, so that the outer end is lower than the inner one by about 5-7 mm. This will facilitate water drainage.

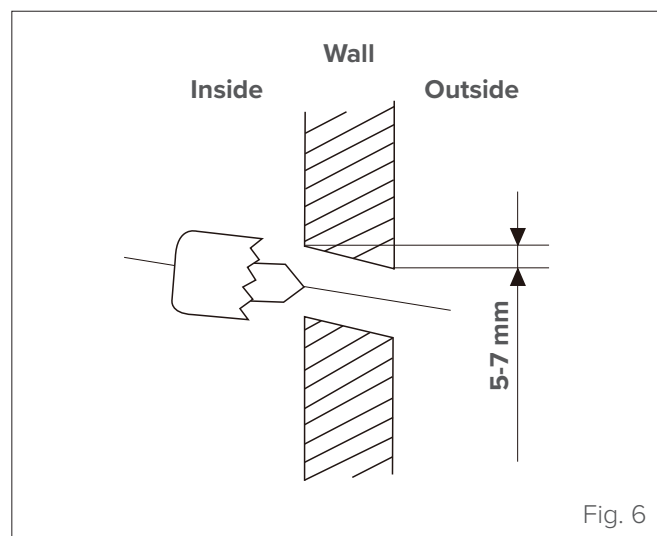

Fig. 6

- 3 Insert the protective sleeve into the wall, which will protect the edges of the hole and improve the seal after installation.

**CAUTION DANGER**

When drilling holes, be careful to avoid electrical wires, hydraulic hoses and other delicate components.

**2.4.4 Preparation for refrigerant piping**

The refrigerant piping is located inside an insulating sleeve fixed on the back of the unit. It is necessary to prepare the pipes before passing them through the hole in the wall. For detailed instructions on countersinking pipes and the required tightening techniques and torques, refer to section “6 Notions on refrigerant piping connection” of the outdoor unit manual.

- 1 Depending on the position of the wall hole in relation to the mounting plate, choose the side from which the refrigerant piping will exit the unit.
- 2 If the wall hole is behind the unit, leave the pre-cut panel in place. If the wall hole is on the side of the indoor unit, remove the pre-cut plastic panel from the side of the unit using a jig saw (see “Fig. 7”).

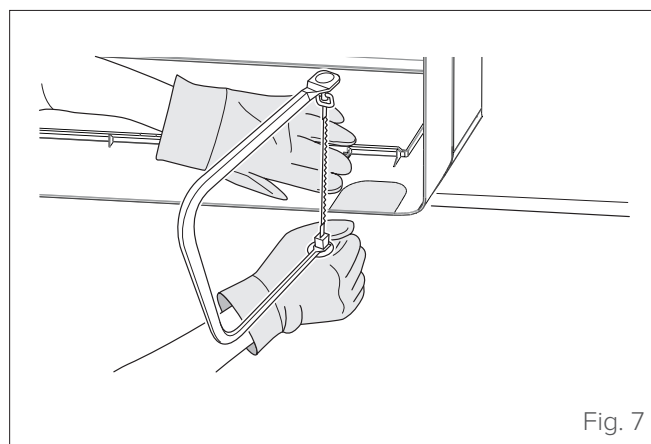

Fig. 7

- 3 Remove any burrs along the cut section using a half round file.

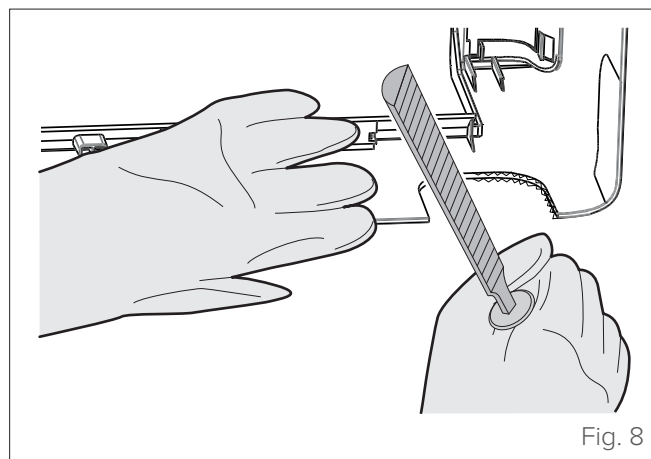

Fig. 8

**IT IS PROHIBITED TO**

use pliers to remove the pre-cut panel as this may damage the front grille.

- 4 Using scissors, cut the insulation sleeve so that about 15 cm of the refrigerant piping is exposed. This operation has a double utility:
  - it facilitates connection of refrigerant piping
  - it makes it easier to check for gas leaks and to check for indentations
- 5 If the connection pipes are already embedded in the wall, proceed directly to paragraph [“2.4.5 Drainage pipe”](#). If there are no pipes already prepared, connect the refrigerant piping of the indoor unit to the connection pipe between the indoor unit and the outdoor unit. Refer to section [“6 Notions on refrigerant piping connection”](#) of the outdoor unit manual for detailed instructions.
- 6 Depending on the position of the wall hole in relation to the mounting plate, determine the angle required for the pipe.
- 7 Grab the refrigerant line at the base of the bend.
- 8 Slowly, applying uniform pressure, bend the pipe towards the hole. Take care to **not dent or damage the pipe**.



### CAUTION

Do not dent or damage the pipe when bending it compared to the unit. Any recesses in the pipe will adversely affect unit performance.

## 2.4.5 Drainage pipe

In the default configuration, the drainage pipe is connected to the left side of the unit (looking at the back of the unit). However, it can also be connected to the right side.

- 1 To ensure proper drainage, secure the drainage pipe on the same side as the refrigerant piping.
- 2 Attach the drainage pipe extension (to be purchased separately) to the end of the pipe.
- 3 Tightly wrap the connection joint with Teflon tape to ensure a good seal and prevent possible leakage.
- 4 The part of the drainage pipe that remains inside should be wrapped in a foam sleeve to prevent condensate from forming.
- 5 Remove the air filter and pour a small amount of water into the drain pan to make sure the water is draining properly from the unit.



### WARNING

To prevent unwanted leakage, the unused drain hole must be closed using the rubber cap provided.

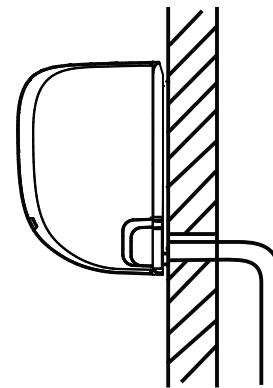

**CORRECT**

Check the drainage pipe for upward bends or bottlenecks.

Fig. 9



**IT IS PROHIBITED TO**

- bend the drainage pipe upwards;
- create stagnation points;
- submerge the end of the drainage pipe in water or in a water collection container.

**NOT CORRECT**

An upward bend in the drainage pipe can create water stagnation points.

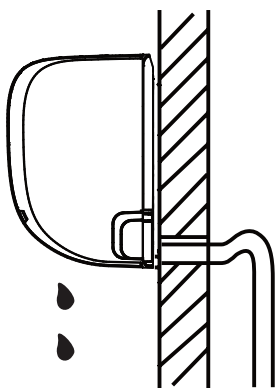

**NOT CORRECT**

An upward bend in the drainage pipe can create water stagnation points.

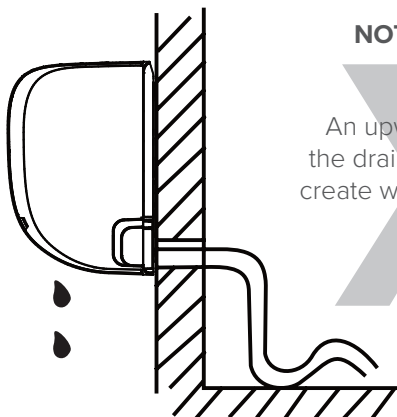

**NOT CORRECT**

Do not submerge the end of the drainage pipe in water or in a water collection container. This would prevent a proper outflow.

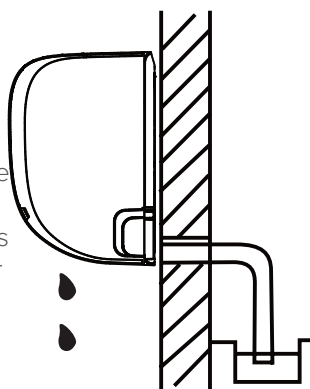

Fig. 10

**2.4.6 Electrical connections**

Cables with the following characteristics are required for power supply and communication between the indoor and outdoor units:

Indoor unit	Power supplied from outdoor unit	Signal from outdoor unit
	n° cables/cross section	n° cables/cross section
27M	2 x 1.5mm <sup>2</sup> + G	2 x 1.5mm <sup>2</sup>
35M	2 x 1.5mm <sup>2</sup> + G	2 x 1.5mm <sup>2</sup>

The indicated cross-sections are suitable for a wiring length of up to 5 metres.



**ATTENTION ELECTRIC DANGER**

Before making electrical connections, turn off the main switch of the system.



**WARNING**

WRITE DOWN THE SPECIFICATIONS OF THE FUSES.

The air conditioner board (PCB) is equipped with a fuse for overcurrent protection. Fuse specifications are printed on the circuit board, for example:

**Indoor unit:** T5A/250VAC

**NOTE:** The fuse is ceramic.

**1** Prepare the cable for connection:

- Using a wire stripper, strip the rubber sheath at both ends of the cable and expose approximately 40 mm of the internal conductors.
- Strip the insulation sheath at the ends of the conductors.
- Using a crimping tool, crimp U-type wire terminals to the ends of the conductors.



**CAUTION**

When crimping, clearly identify live cables ("L") and other cables.

**2** Open the front panel of the indoor unit.

**3** Using a screwdriver, open the terminal compartment cover on the right side of the unit. This will give you access to the terminal block.

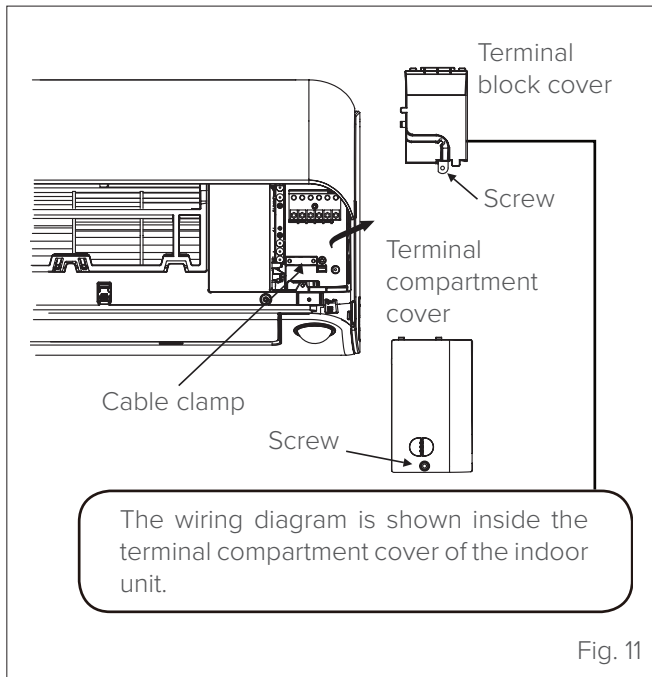

Fig. 11



**WARNING**

All connections must be made exactly as shown in the wiring diagram on the inside of the terminal block cover of the indoor unit.

- 4 Unscrew the cable clamp under the terminal block and hold it aside.
- 5 Looking at the back of the unit, remove the plastic panel located on the left side of the base.
- 6 Route the electrical cables through this opening, proceeding from the back of the unit to the front.
- 7 Looking at the front side of the unit, match the colours of the cables to the labels on the terminal block, connect the U-shaped terminals and screw each cable securely to the corresponding terminal.



**CAUTION DANGER**

DO NOT SWITCH LIVE AND NEUTRAL CABLES. Such a configuration is dangerous and may cause the air conditioner to malfunction.

- 8 Check that all connections are stable, then close the cable clamp to secure the signal cable to the unit. Screw the cable clamp on firmly.
- 9 Replace the cover on the front side of the unit and replace the plastic panel on the back.

Connections in configuration

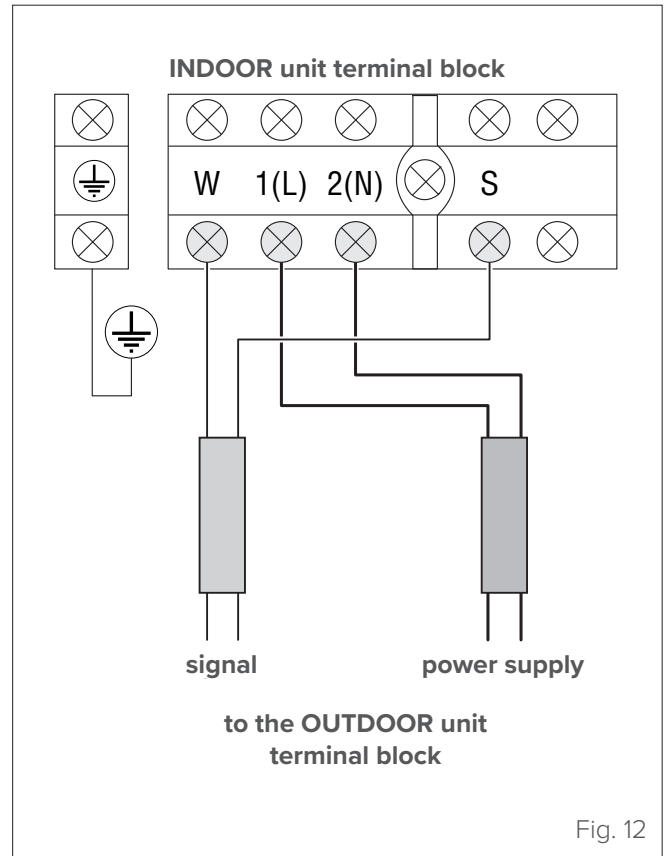

Fig. 12

## 2.4.7 Wrap the pipes and cables

It is necessary to wrap the refrigerant pipes, drainage pipe and electrical cables together; this reduces the space occupied, protects them and insulates them before passing them through the hole in the wall.

- 1 Assemble the drainage pipe, refrigerant pipes and cables as indicated in "Fig. 13".

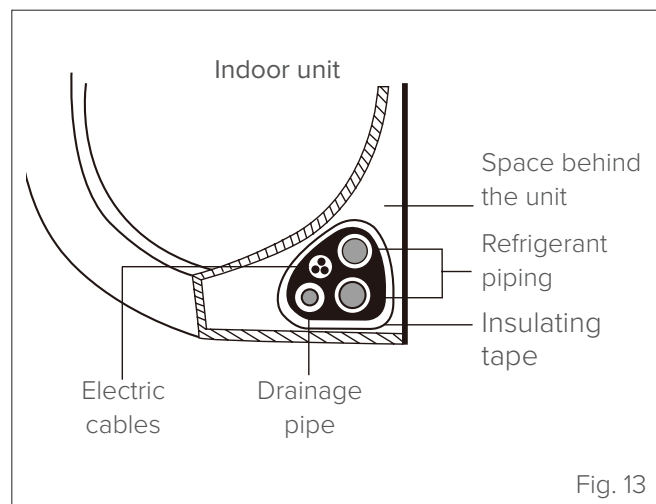

Fig. 13



### CAUTION

- Make sure that the drainage pipe is on the lower part of the unit. Placement of the drainage pipe at the top of the unit may cause the drain pan to overflow, which may result in fire or water damage.
- When winding the pipes and cables, leave the ends of the pipes free. These must be accessible so that you can check for leaks after installation has been completed (see the "3.2 Electrical dispersion and gas leakage control" section in the outdoor unit's manual).
- When assembling cables, avoid twisting or tangling the signal cable with other types of cable.

- 2 Using vinyl adhesive tape, fasten the drain pipe to the bottom side of the refrigerant pipes.
- 3 Using insulating tape, wrap the electrical cables, refrigerant pipes and drainage pipe together. Check that all components are joined together as indicated in "Fig. 13"

## 2.4.8 Mounting the indoor unit

**CASE "A": If you have installed a new connection pipe to the outdoor unit,** proceed as follows:

- 1 Check that the ends of the refrigerant pipes are closed tightly to prevent dust or foreign materials from entering.
- 2 Slowly pass the unit containing the refrigerant pipes, drainage pipe and electrical cables through the hole in the wall.
- 3 Hook the top of the indoor unit to the top hook of the mounting plate.
- 4 Check that the unit is securely attached to the plate by applying light pressure to the left and right of the unit. The unit must not move or swing.
- 5 Applying uniform pressure, push on the lower half of the unit. Continue pushing until the unit clicks onto the hooks located along the base of the mounting plate.
- 6 Once again check that the unit is securely mounted on the plate by applying light pressure to the left and right of the unit.

### CASE "B": If the refrigerant piping is already embedded in the wall, proceed as follows:

- 1 Hook the top of the indoor unit to the top hook of the mounting plate.
- 2 Use the supports in the mounting plate to lift the unit so that there is enough space to connect the refrigerant piping, electrical cables and drainage pipe (see "Fig. 14").

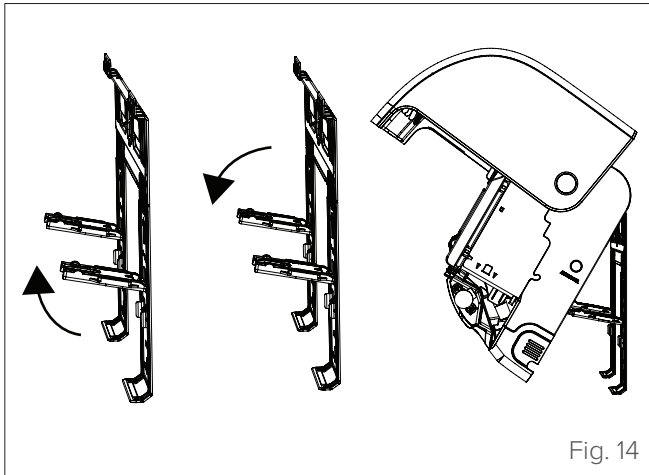

- 3 Connect the drainage pipe and refrigerant piping (for instructions, see section "6 Notions on refrigerant piping connection" of the outdoor unit manual).
- 4 Leave the pipe connection point exposed so that you can check for leaks (see section "3.2 Electrical dispersion and gas leakage control" of the outdoor unit manual).
- 5 After checking for leaks, wrap the connection point with insulating tape.
- 6 Lower the supports in the mounting plate that keep the unit lifted.
- 7 Applying uniform pressure, push on the lower half of the unit. Continue pushing until the unit clicks onto the hooks located along the base of the mounting plate.



### WARNING

THE UNIT IS ADJUSTABLE.

The mounting plate hooks are smaller than the holes on the back of the unit. If the space available for connecting the recessed pipes to the indoor unit is not very large, the unit can be moved left or right about 30-50 mm, depending on the model (see "Fig. 15").

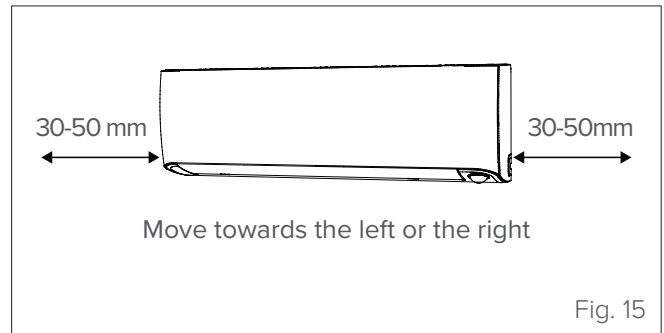

## 3 USE

### 3.1 Description of system components

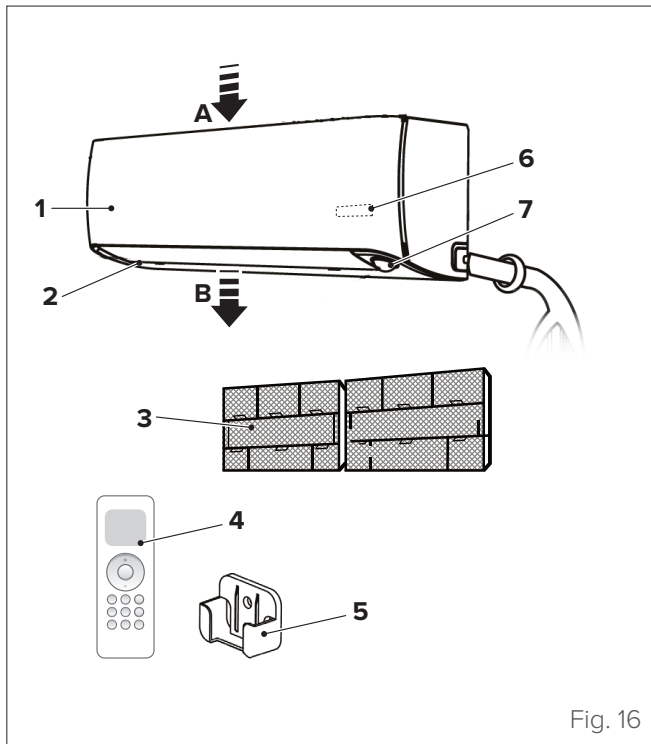

Fig. 16

- A** Air inlet  
**B** Air outlet
- 1** Indoor unit  
**2** Ventilation slit  
**3** Filter  
**4** Remote control  
**5** Remote control support  
**6** Display LED STELVIO  
**7** Intelligent optical sensor



#### WARNING

The images in this manual are provided for illustrative purposes only. The appearance of your device may differ slightly from the illustrations shown here. Refer to the actual characteristics of the unit.

### 3.2 Meaning of the display codes

Icon	Description
07	It displays for 3 seconds when: <ul style="list-style-type: none"> <li>• you set the start-up timer (TIMER ON)</li> <li>• SWING, TURBO or SILENCE functions are activated</li> </ul>
0F	It displays for 3 seconds when: <ul style="list-style-type: none"> <li>• you set the start-up timer (TIMER OFF)</li> <li>• SWING, TURBO or SILENCE functions are deactivated</li> </ul>
cF	When the function against cold air is activated
dF	When the defrosting function is active
Sc	When the self-cleaning function of the unit is in progress
WiFi	When activating the WiFi Control function
ECO	When the ECO function is activated
kW	Indicates the current operating power

**NOTE:** In ventilation mode (FAN), the unit shows room temperature. In other modes, the unit shows the set temperature.

#### Display

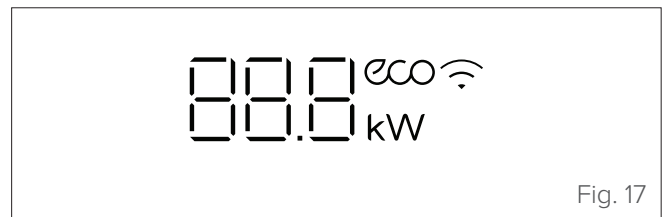

Fig. 17

Pressing the LED button on the remote control turns the display screen off; pressing it again displays the room temperature; pressing it a third time displays the current operating power, while pressing it a fourth time displays the set temperature on the screen again.

The unit incorporates an optical sensor that can detect the brightness in the room. When the light is turned off, the brightness of the indications on the display gradually dulls to save energy and create more favourable sleep conditions.

### 3.3 Remote control

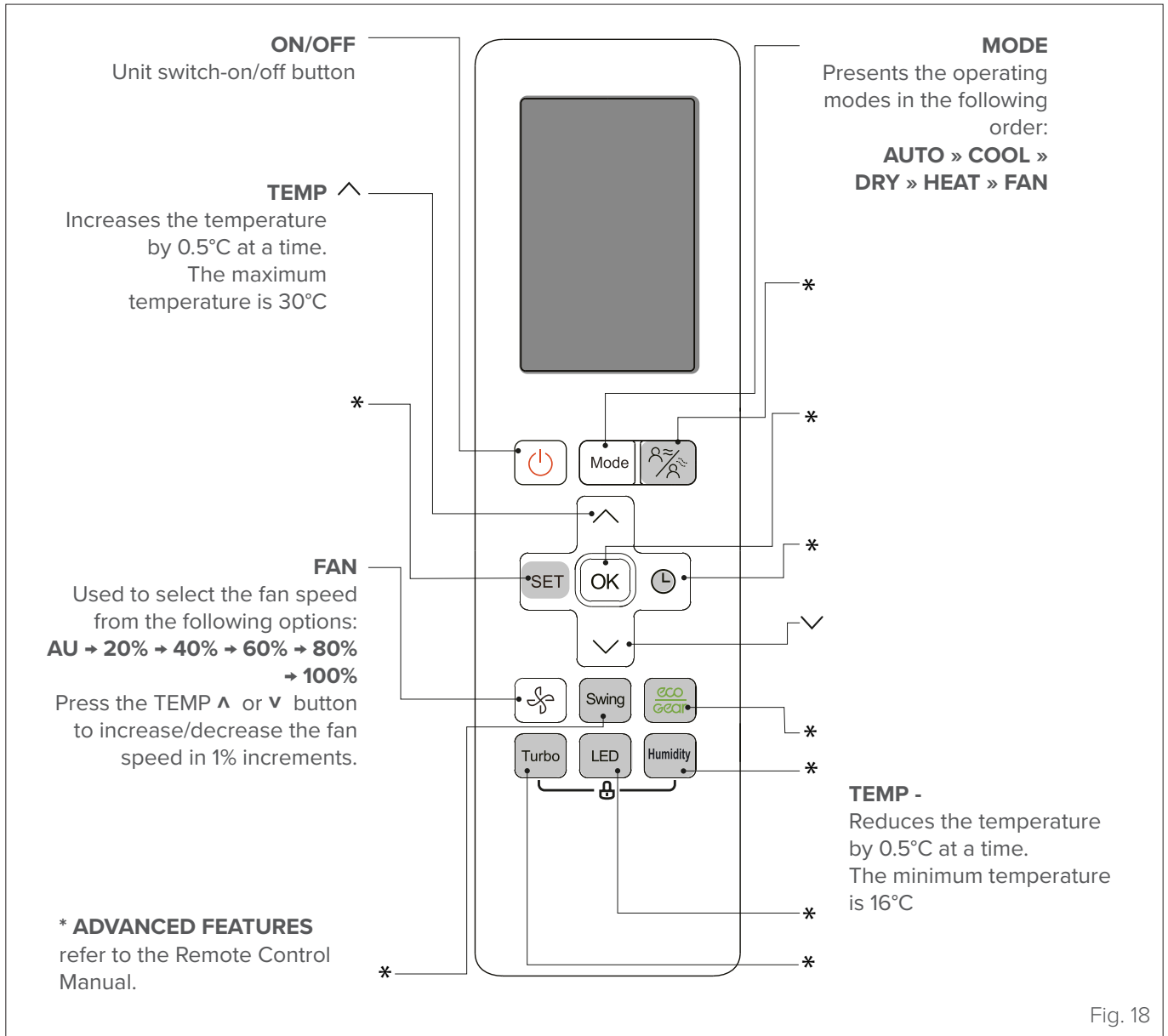

Fig. 18

### 3.4 Operation

For optimum performance in cooling, heating and dehumidification modes, use the unit within the temperature ranges below. If the air conditioner is used outside of these ranges, some protective functions may trip and cause suboptimal operation.

	Cooling Mode	Heating Mode	Dehumidification Mode
Room temperature	17°C ÷ 32°C	0°C ÷ 30°C	10°C ÷ 32°C
Outdoor temperature	-15°C ÷ 50°C	-30°C ÷ 30°	0°C ÷ 50°C

To further optimise unit performance, take the following steps:

- Keep doors and windows closed.
- Limit power consumption using the ON TIMER and OFF TIMER.
- Avoid obstructing air inlets or outlets.
- Inspect and clean the filters regularly.

### 3.4.1 Other functions

#### – Automatic restart

If the power supply to the unit is interrupted, the unit will automatically restart with the last settings when it is restored.

#### – Heating in harsh climates

The sophisticated inverter technology can operate efficiently even in extreme weather conditions. A comfortable indoor climate can be obtained even with an outdoor temperature of  $-30^{\circ}\text{C}$ .

#### – Cooling in harsh climates

The external fan speed can be changed according to the temperature of the condenser and the air conditioner can work without any problems even at a temperature of  $-15^{\circ}\text{C}$ .

#### – “Intelligent Eye” presence sensor

The system has an optical sensor for intelligent control of the unit's operation. The sensor can detect the movements of people in the room and direct the airflow so that it follows the people or, vice versa, so that it doesn't hit them directly.

In Cooling mode, when the room stays empty for 30 minutes, the unit automatically lowers the operating frequency to save energy (inverter models only).

When the room stays empty for 2 hours, the unit automatically switches off.

When you go back into the room, the unit automatically switches on.

#### – WiFi Control

WiFi control allows you to control the air conditioner through your mobile phone and a wireless connection.

#### – Memory of the ventilation slits angle

When the unit is turned on, the ventilation slits automatically return to the last set angle.

#### – Detection of refrigerant leaks

The indoor unit automatically displays "EC" when it detects a refrigerant leak.

#### – Comfort humidity

Intelligent sensor technology detects not only the temperature, but also the level of humidity in the room. A smartphone app can be used to control the level of humidity according to your preferences.



#### WARNING

For a detailed explanation of the unit's advanced features (such as TURBO mode and self-cleaning functions), refer to the **Remote Control Manual**.

### 3.4.2 Airflow angle adjustment

#### ADJUSTING THE VERTICAL AIRFLOW ANGLE

With the unit turned on, use SWING button to adjust airflow direction.

- 1 To swing the ventilation slit continuously, press and hold the SWING button for 3 seconds. Press it again to stop the automatic function.

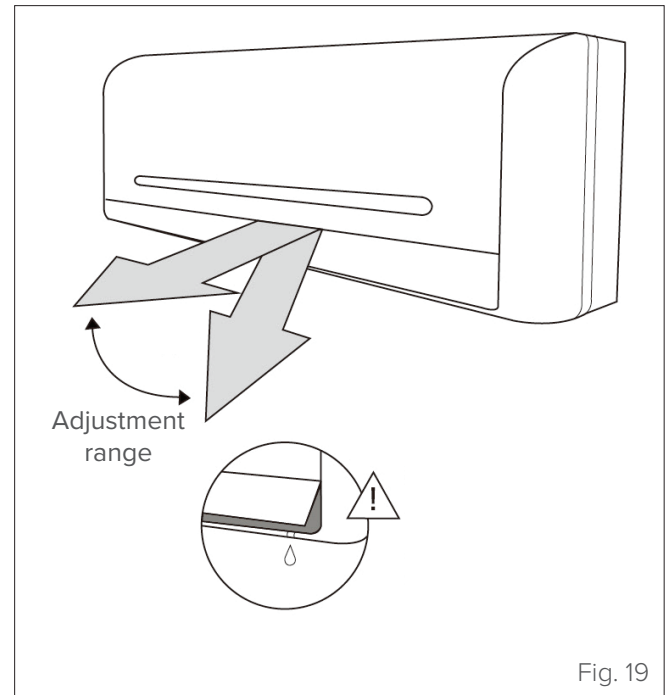

Fig. 19



#### WARNING

In Cooling or Dehumidification mode, do not leave the ventilation slit at an angle that is too vertical for a prolonged period. In this position condensate may form on the slit flap, which may then fall on the floor and furniture (see “Fig. 19”).

In Cooling or Heating mode, adjustment of the ventilation slit to an angle that is too vertical may reduce the performance of the unit due to restricted airflow.



#### IT IS PROHIBITED TO

adjust the ventilation slits with your hands, because doing so could alter the synchronism. In this case, turn off the unit and disconnect it from the power mains for a few seconds, then restart the air conditioner. The ventilation slit will reset.

## ADJUSTING THE HORIZONTAL AIRFLOW ANGLE

With the unit turned on, use SWING button to adjust airflow direction.

- 1 Press the SWING button once to activate the ventilation slit up and down. Press it again to stop the automatic function.

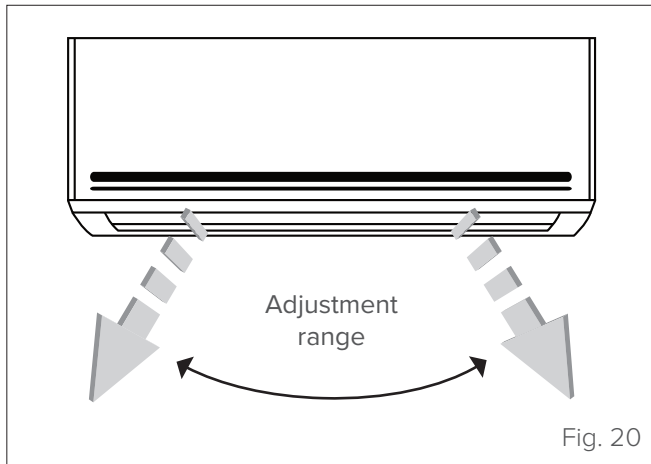

### CAUTION DANGER

Do not approach or insert your fingers into the air intake and outlet section. High-speed rotation of the fan inside the unit may cause injury.

## 3.4.3 Operation with Intelligent Eye - Presence Sensor

The intelligent optical sensor can detect the movements of people in the room and adjust the horizontal angle of the airflow according to the type of function chosen.

With the unit switched on, press the  button to choose whether the airflow should follow the people or, vice versa, should move so as not to hit them directly.

After 30 minutes without any movement: the unit will limit its operating frequency

After 2 hours without any movement: the unit will operate at its minimum frequency

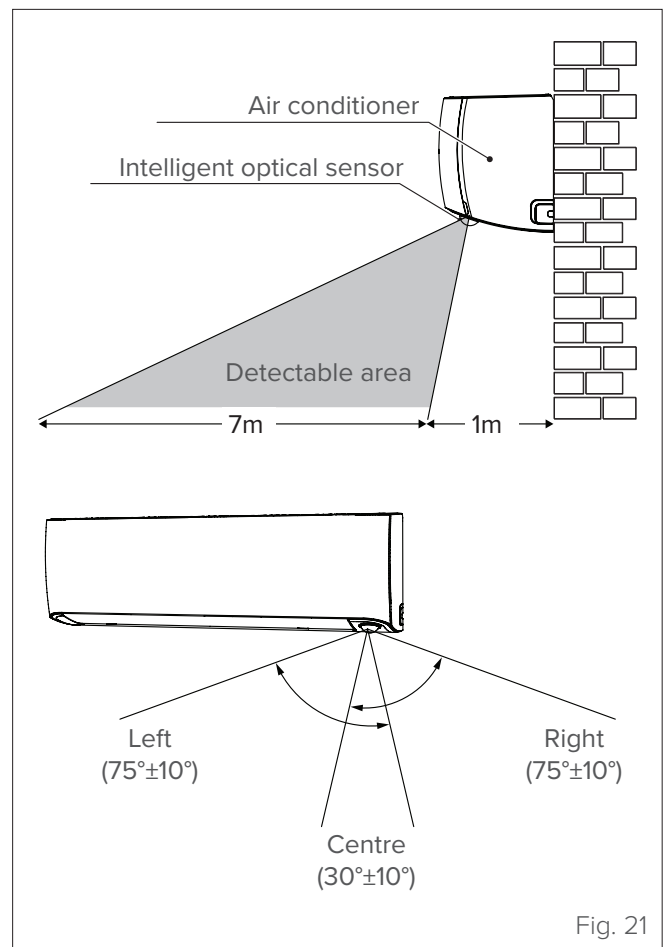

Press  once:

- Flow: follows the people
- Fan speed: AUTO
- Vertical AutoSwing: available

Press  twice:

- Flow: avoids the people
- Fan speed: AUTO
- Vertical AutoSwing: not available

Press  3 times:

- The sensor switches off (works as a standard unit)

### 3.4.4 Sleep Function

The SLEEP function is used to reduce energy consumption while sleeping (when a constant temperature setting is not required for a comfortable climate). This function can only be activated with the remote control.

Press the **SLEEP** button when you are ready to go to bed. In Cooling mode, the unit will increase the set temperature by 1°C after 1 hour and again by 1°C after another hour. In Heating mode, the unit will lower the set temperature by 1°C after 1 hour and again by 1°C after another hour.

The new temperature will be maintained for 5 hours, then the unit will automatically switch off.

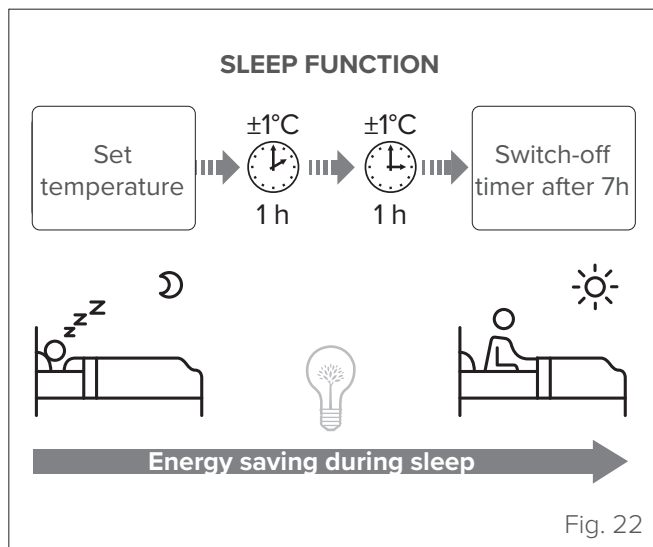

**Note:** The SLEEP function is not available in Ventilation or Dehumidification mode.

### 3.5 Manual operation (without remote control)

If the remote control does not work, the unit can be operated manually with the **manual control** button located on the indoor unit. Note that manual operation is only a temporary solution, and it is highly recommended to run the unit with the remote control.



#### WARNING

Before activating the unit manually, you must turn it off.

To operate the unit manually:

- 1 Lift the front panel of the indoor unit until it clicks into place.
- 2 Locate the manual control button on the right side of the unit.
- 3 Press the manual control button once to activate forced-automatic mode.
- 4 Press the manual control button again to activate forced cooling mode.
- 5 Press the manual control button a third time to turn the unit off.
- 6 Close the front panel.

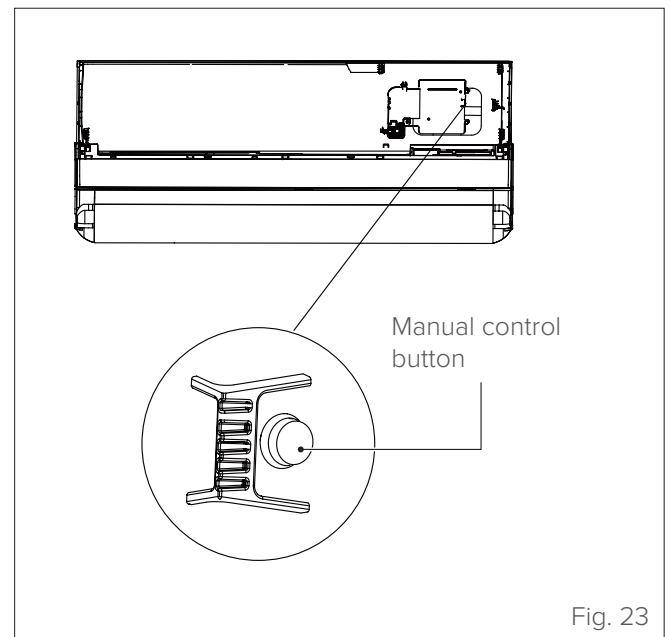

#### CAUTION DANGER

The manual override button is only intended for testing and emergency manoeuvres operations. It is recommended to only use it when absolutely necessary and when the remote control has been lost. To restore normal operation, activate the unit using the remote control.

## 4 MAINTENANCE

It is good practice to periodically clean both the internal and external parts of the appliance. This guarantees its proper operation and durability.

Carry out periodic maintenance of the appliance in accordance with the regulations in force.

**Maintenance must be carried out by qualified technical personnel.**

### 4.1 Cleaning the indoor unit



#### ATTENTION ELECTRIC DANGER

Before cleaning or maintenance, always switch off the air conditioner and disconnect it from the power supply.



#### CAUTION

Use only a soft, dry cloth to clean the unit. If the unit is particularly dirty, you can use a cloth moistened in warm water.



#### IT IS PROHIBITED TO

- use chemicals or chemically treated cloths to clean the unit;
- use benzene, thinners, polishing powders or other solvents to clean the unit. These substances can cause cracking or deformation of the plastic surface;
- use water at temperatures above 40°C to clean the front panel. Very hot water can cause the panel to deform or discolour.

### 4.2 Cleaning the air filter

Obstruction of the air filter can reduce the efficiency of the unit and can be harmful to health. It is recommended to clean the filter every two weeks.



#### ATTENTION ELECTRIC DANGER

- Before replacing or cleaning the filter, switch the unit off and disconnect it from the power supply.
- Do not wash the inside of the unit with water. Water could damage the insulation and create a risk of electrocution.



#### CAUTION DANGER

When removing the filter, avoid touching the metal parts of the unit. Sharp metal edges can be sharp.



#### IT IS PROHIBITED TO

dry the filter by exposing it to direct sunlight. The filter may shrink

- 1 Lift the front panel of the indoor unit.
- 2 Press the protrusion at the end of the filter to unlock the latch, lift it and pull it towards you.

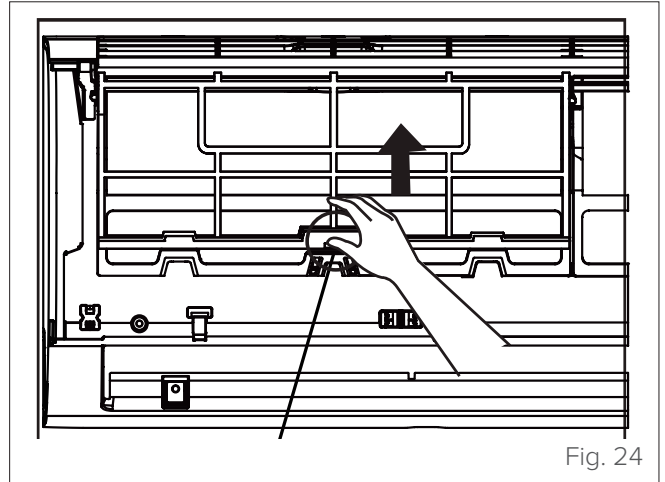

Fig. 24

- 3 Now pull the filter out.

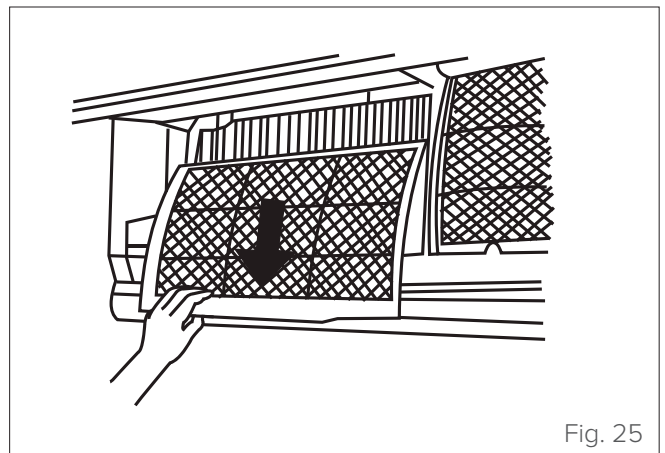

Fig. 25

- 4 Wash the filter with warm soapy water. Use a mild detergent.

- Rinse the filter with clean water and shake it to remove excess water.

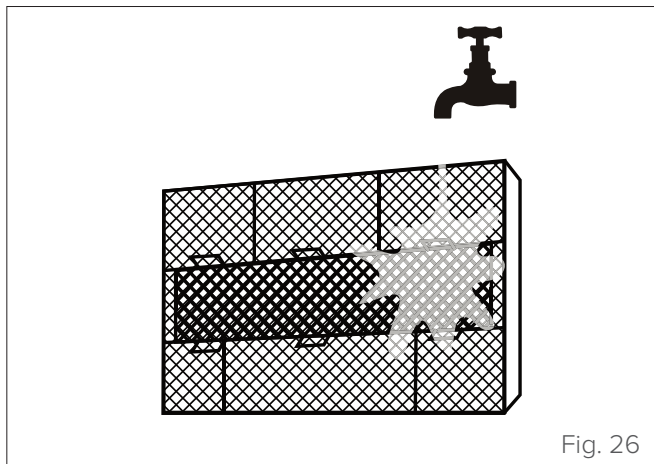

Fig. 26

- Let it dry in a cool, dry place, avoiding direct sunlight.
- Once dry, reinsert the filter into the indoor unit.
- Close the front panel of the indoor unit.

### 4.3 Cleaning the outdoor unit

If the battery in the outdoor unit is clogged, remove the leaves and debris and then remove the dust with a jet of air or water.

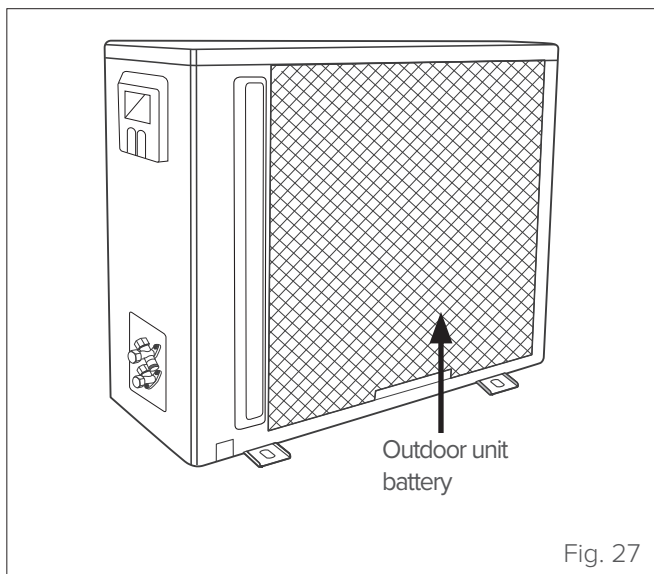
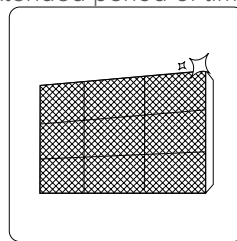

Fig. 27

### 4.4 Extended periods of inactivity

If you do not plan to use the air conditioner for an extended period of time, proceed as follows:



Clean all filters

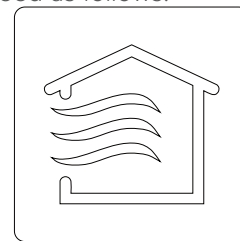

Activate the Ventilation mode until the unit is completely dry

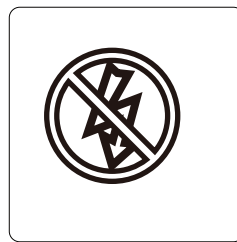

Switch the unit off and disconnect it from the mains power supply

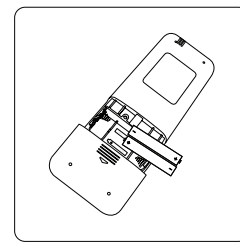

Remove the batteries from the remote control

### 4.5 Maintenance at the start of the season

After a long period of non-use, or before a period of frequent use, proceed as follows:

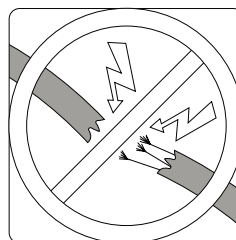

Check that the cables are intact

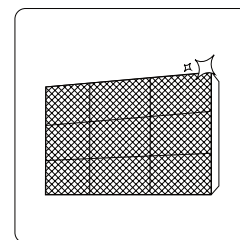

Clean all filters



Check that there are no leaks

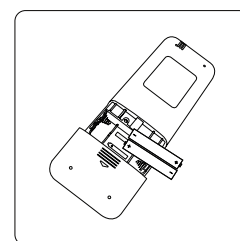

Replace batteries

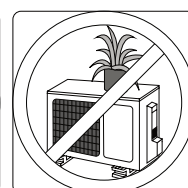
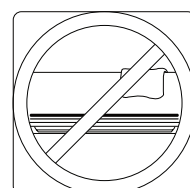

Check that the air inlets and outlets are not obstructed

## 4.6 Troubleshooting



### CAUTION DANGER

If any of the following conditions occur, switch the unit off immediately.

- The power cable is damaged or unusually hot.
- You can smell burning.
- The unit makes loud or abnormal noises.
- A fuse blows or the circuit breaker trips frequently.
- Water or other substance have fallen into the unit, or water or other substance have leaked from the unit.

**DON'T TRY TO SOLVE THE PROBLEM YOURSELF. IMMEDIATELY CONTACT AN AUTHORISED SERVICE CENTRE.**

### 4.6.1 Common problems

The problems described below do not represent malfunctions and, in most cases, do not require repair.

Problem	Possible causes
The unit does not switch on when the ON/OFF button is pressed	- The unit has a 3-minute delay protection feature that prevents overloading. The unit cannot be restarted until three minutes have elapsed since it was switched off.
The unit switches from Cooling/Heating mode to Ventilation mode	- The unit can change operating mode to prevent frost formation. As the temperature rises, the unit will return to the previously set mode. - The set temperature has been reached and the compressor has switched off. The unit will continue to operate in response to temperature changes.
The indoor unit emits a white haze	- In humid regions, a marked difference in temperature between the air in the room and the air conditioning can cause a white mist to form.
Both the indoor and outdoor units emit a white haze	- When the unit restarts in Heating mode after a defrosting cycle, it may emit a white haze due to moisture generated by the defrosting process.
The indoor unit is noisy	- An air current noise is heard when the ventilation slit returns to its original position. - You will hear a crackling sound after the Heating mode is activated due to the expansion and contraction of the plastic parts of the unit.
Both the indoor and outdoor units are noisy	- Slight hissing during operation: this noise is normal and is due to the circulation of refrigerant gas in the indoor and outdoor units. - Slight hissing when the system starts up, immediately after shutdown or during defrosting: this noise is normal and is caused by stopping or changing the direction of the refrigerant gas. - Cracking: due to normal expansion and contraction of plastic and metal parts caused by temperature changes during operation.
The outdoor unit is noisy	- The unit emits various noises depending on the operating mode in use.
Indoor or outdoor unit emits dust	- During a long period of non-use, dust may accumulate on the unit and be emitted when it is turned on again. This problem can be partly solved by covering the unit during prolonged periods of inactivity.
The unit smells bad	- The unit may absorb ambient odours (furniture, cooking, cigarettes, etc.) and emit them during operation. - Mold has formed on the unit's filters and must be removed.
The fan of the outdoor unit is not working	- During operation, fan speed is controlled to optimise the operation of the air conditioner.
Operation is erratic or unpredictable, or the unit does not respond to commands	Interference from mobile phone repeaters and remote amplifiers may cause the unit to malfunction. In this case, try to solve the problem as follows: - Disconnect the unit from the power mains and then reconnect it. - Press the ON/OFF button on the remote control to restart operation.

**NOTE:** if the problem persists, contact your local dealer or nearest service centre, providing a detailed description of the malfunction and specifying the model number.

## 4.6.2 Anomalies and remedies

If problems occur, please check the following before contacting a service centre.

Anomalies	Possible causes	Remedies
Unsatisfactory cooling performance	The set temperature may be higher than the room temperature	Set a lower temperature
	The heat exchanger of the indoor or outdoor unit is dirty	Clean the heat exchanger (Service Centre)
	The air filter is dirty	Remove the filter and clean it following instructions
	The air inlet or outlet of the indoor or outdoor unit is blocked	Switch the unit off, remove the cause of the obstruction and switch the air conditioner on again
	Open doors and windows	Close doors and windows when using the unit
	Sunlight produces excessive heat	Close curtains and windows during the hottest hours or when the sun is brightest
	Too many heat sources in the room (people, computers, electronic devices, etc.)	Reduce heat sources
	Low refrigerant level due to leakage or prolonged use	Check for leaks, reseal the system if necessary and refill the refrigerant (Service Centre)
	The SILENCE function is active	The SILENCE function can reduce product performance by reducing the frequency of operation. Deactivate the SILENCE function.
The unit does not work	Power failure	Wait for power to be restored
	The unit is turned off	Switch on the device
	The fuse is blown	Replace the fuse (Service Centre)
	Remote control batteries are low	Replace batteries
	Protection function with 3-minute delay is active	Wait three minutes before restarting the unit
	The timer is active	Deactivate the timer
The unit starts or stops frequently	The amount of refrigerant in the system is excessive or insufficient	Check for leaks and top up the refrigerant (Service Centre)
	Incompressible gas has entered or moisture has penetrated the system.	Evacuate the system and recharge the refrigerant (Service Centre)
	The compressor is faulty	Replace the compressor (Service Centre)
	The voltage is too high or too low	Install a voltage controller (Service Centre)
Unsatisfactory heating performance	The outside temperature is extremely low	Using an auxiliary heating appliance
	Cold air enters through doors and windows	Close doors and windows when using the unit
	Low refrigerant level due to leakage or prolonged use	Check for leaks, reseal the system if necessary and refill the refrigerant (Service Centre)
The indicator lights continue to flash	The unit may stop or continue to operate properly. If the indicator lights continue to flash or error codes are displayed, wait approximately 10 minutes. The problem may solve itself. If not, disconnect the unit from the power mains and reconnect it. Switch on the unit. If the problem persists, disconnect the unit from the power supply and contact the nearest service centre.	
An error code appears on the display of the indoor unit: • E0, E1, E2... • P1, P2, P3... • F1, F2, F3...		

**NOTE:** if, after performing the above checks and diagnostic procedures, the problem persists, switch the unit off immediately and contact an authorised service centre.

#### 4.7 Error codes displayed on the indoor unit display

Error code	Cause	Timer light
dF	Defrost	--
CL	Filter cleaning reminder (power on display for 15 seconds)	--
CL	Active clean	--
nF	Filter replacement reminder (power on display for 15 seconds)	--
FP	Heating in room temperature under 8°C	--
FC	Forced cooling	--
AP	AP mode of WIFI connection	--
CP	Remote switched off	--
EH 00 / EH 0A	Indoor unit EEPROM parameter error	OFF
EL 01	Indoor/outdoor unit communication error	OFF
EH 02	Zero-crossing signal detection error	OFF
EH 03	The indoor fan speed is operating outside of the normal range	OFF
EC 51	Outdoor unit EEPROM parameter error	OFF
EC 52	Condenser coil temperature sensor T3 is in open circuit or has short circuited	OFF
EC 53	Outdoor room temperature sensor T4 is in open circuit or has short circuited	OFF
EC 54	Compressor discharge temperature sensor TP is in open circuit or has short circuited	OFF
EC 56	Evaporator coil outlet temperature sensor T2B is in open circuit or has short circuited (for free-match indoor units)	OFF
EH 60	Indoor room temperature sensor T1 is in open circuit or has short circuited	OFF
EH 61	Evaporator coil middle temperature sensor T2 is in open circuit or has short circuited	OFF
EC 07	The outdoor fan speed is operating outside of the normal range	OFF
EH 0b	Indoor PCB/Display board communication error	OFF
EL 0C	Refrigerant leakage detection	OFF
PC 00	IPM malfunction or IGBT over-strong current protection	Flashing
PC 01	Over voltage or over low voltage protection	Flashing
PC 02	Top temperature protection of compressor or High temperature protection of IPM module or High pressure protection	Flashing
PC 04	Inverter compressor drive error	Flashing
PC 08	Current overload protection	Flashing
PC 40	"Communication error between outdoor main chip and compressor driven chip"	Flashing
PC 03	Low pressure protection	Flashing
--	Indoor units mode conflict (match with multi outdoor unit)	ON

**NOTE:** To case of an alarm, the operation light (flashes)

**ERROR CODES DISPLAYED ON THE REMOTE CONTROL.**

Use the “Query mode” function on the remote control to display the alarms (see: technical manual special modes).

Error code	Description
EH 00 / EH 0A	Indoor unit EEPROM parameter error
EL 01	Indoor / outdoor unit communication error
EH 02	Zero-crossing signal detection error
EH 30	Over low voltage protection of indoor external fan
EH 31	Over voltage protection of indoor external fan
EH 03	The indoor fan speed is operating outside of the normal range
EC 51	Outdoor unit EEPROM parameter error
EC 52	Condenser coil temperature sensor T3 is in open circuit or has short circuited
EC 53	Outdoor room temperature sensor T4 is in open circuit or has short circuited
EC 54	Compressor discharge temperature sensor TP is in open circuit or has short circuited
EC 56	Evaporator coil outlet temperature sensor T2B is in open circuit or has short circuited
EH 60	Indoor room temperature sensor T1 is in open circuit or has short circuited
EH 61	Evaporator coil temperature sensor T2 is in open circuit or has short circuited
EC 07	The outdoor fan speed is operating outside of the normal range(
EH 0b	Indoor PCB/Display board communication error
EL 0C	Refrigerant leak detected
PC 00	IPM malfunction or IGBT over-strong current protection
PC 10	Over low voltage protection
PC 11	Over voltage protection
PC 12	DC voltage protection
PC 02	Compressor top high temperature protection (OLP)
PC 03	Pressure protection
PC 40	Communication error between outdoor main chip and compressor driven chip
PC 41	Current Input detection protection
PC 42	Compressor start error
PC 43	Lack of phase (3 phase) protection
PC 44	No speed protection
PC 45	341PWM error
PC 46	Compressor speed malfunction
PC 49	Compressor over current protection
--	Indoor units mode conflict(match with multi outdoor unit)
PC 0A	Condenser high temperature protection
PC 06	Compressor discharge temperature protection
PC 08	Outdoor current protection
PH 09	Anti-cold air in heating mode

<b>PC 0F</b>	PFC module malfunction
<b>PC 0I</b>	Outdoor ambient temperature too low
<b>PH 90</b>	Evaporator coil temperature over high protection
<b>PH 91</b>	Evaporator coil temperature over low Protection
<b>LC 05</b>	Frequency limit caused by voltage
<b>LC 03</b>	Frequency limit caused by current
<b>LC 02</b>	Frequency limit caused by TP
<b>LC 01</b>	Frequency limit caused by T3
<b>LH 00</b>	Frequency limit caused by T2
<b>LC 06</b>	Frequency limit caused by PFC
<b>LH 07</b>	Frequency limit caused by remote controller
<b>nA</b>	no malfunction or protection

## 5 DISPOSAL

The manufacturer is registered on the National EEE Register, in compliance with implementation of Directive 2012/19/EU and pertinent national regulations on electrical and electronic equipment waste.

This Directive requires electrical and electronic equipment to be disposed of properly.

Equipment bearing the crossed-out wheelie bin symbol must be disposed of separately at the end of its lifecycle to prevent damage to human health and to the environment.

Electrical and electronic equipment must be disposed of together with all of its parts.

To dispose of “household” electrical and electronic equipment, the manufacturer recommends contacting an authorised dealer or an authorised ecological site.

“Professional” electrical and electronic equipment must be disposed of by authorised personnel through established waste disposal authorities around the country.

In this regard, here is the definition of household WEEE and professional WEEE.

**WEEE from private households:** WEEE originating from private households and WEEE which comes from commercial, industrial, institutional and other sources which, because of its nature and quantity, is similar to that from private households. Subject to the nature and quantity, where the waste from EEE was likely to have been used by both a private household and users of other than private households, it will be classed as private household WEEE;

**Professional WEEE:** all WEEE which comes from something other than private households.

This equipment may contain:

- refrigerant gas, the entire contents of which must be recovered in suitable containers by specialised personnel with the necessary qualifications;
- lubrication oil contained in compressors and in the refrigeration circuit to be collected;
- mixtures with antifreeze in the water circuit, the contents of which are to be collected;
- mechanical and electrical parts to be separated and disposed of as authorised.

When the components to be replaced for maintenance purposes are removed or when the entire unit reaches the end of its life and needs to be removed from the installation, waste should be separated by its nature and disposed of by authorised personnel at existing collection centres.

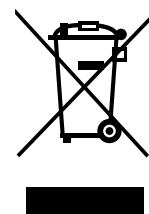



## 6.2 Declaration of conformity



## DECLARATION OF CONFORMITY EU

DICHIARAZIONE DI CONFORMITÀ UE  
 KONFORMITÄTSEKRLÄRUNG EU  
 DECLARATION DE CONFORMITE EU  
 DECLARACIÓN DE CONFORMIDAD EU

## WE DECLARE UNDER OUR SOLE RESPONSIBILITY THAT THE MACHINE

DICHIARIAMO SOTTO LA NOSTRA SOLA RESPONSABILITÀ CHE LA MACCHINA  
 WIR ERKLÄREN EIGENVERANTWORTLICH, DASS DIE MASCHINE  
 NOUS DÉCLARONS SOUS NOTRE SEULE RESPONSABILITÉ QUE LA MACHINE  
 EL FABRICANTE DECLARA BAJO SU EXCLUSIVA RESPONSABILIDAD QUE LA MÁQUINA

CATEGORY	DIRECT EXPANSION TERMINALS - Heat pump
CATEGORIA	TERMINALI AD ESPANSIONE DIRETTA - Pompa di calore
KATEGORIE	DIREKTVERDAMPFUNGSGERÄTE - Wärmepumpe
CATEGORIE	TERMINAUX À DÉTENTE DIRECTE - Pompe à chaleur
CATEGORIA	TERMINALES POR EXPANSIÓN DIRECTA - Bomba de calor

TYPE / TIPO / TYP / TYPE / TIPO

IH2-Y 27M

IH2-Y 35M

- **COMPLIES WITH THE FOLLOWING EEC DIRECTIVES, INCLUDING THE MOST RECENT AMENDMENTS, AND THE RELEVANT NATIONAL HARMONISATION LEGISLATION CURRENTLY IN FORCE:**
- RISULTA IN CONFORMITÀ CON QUANTO PREVISTO DALLE SEGUENTI DIRETTIVE CEE, COMPRESE LE ULTIME MODIFICHE, E CON LA RELATIVA LEGISLAZIONE NAZIONALE DI RECEPIMENTO:
- DEN IN DEN FOLGENDEN EWG-RICHTLINIEN VORGESEHENEN VORSCHRIFTEN, EINSCHLIEßLICH DER LETZTEN ÄNDERUNGEN, SOWIE DEN ANGEWANDTEN LANDESGESETZEN ENTSPRICHT:
- EST CONFORME AUX DIRECTIVES CEE SUIVANTES, Y COMPRIS LES DERNIÈRES MODIFICATIONS, ET À LA LÉGISLATION NATIONALE D'ACCUEIL CORRESPONDANTE:
- ES CONFORME A LAS SIGUIENTES DIRECTIVAS CEE, INCLUIDAS LAS ÚLTIMAS MODIFICACIONES, Y A LA RELATIVA LEGISLACIÓN NACIONAL DE RECEPCIÓN:

- 2014/35/EC**      **low voltage directive**  
 direttiva bassa tensione  
 Bestimmungen der Niederspannungsrichtlinie  
 directive basse tension  
 directiva de baja tensión
- 2014/30/UE**      **electromagnetic compatibility**  
 compatibilità elettromagnetica  
 Elektromagnetische Verträglichkeit  
 compatibilité électromagnétique  
 compatibilidad electromagnética
- 2009/125/CE**      **Ecodesign** /Progettazione ecocompatibile / Ecodesign / Éco-conception / Ecodiseño
- 2011/65/UE**      **2015/863/UE**      **RoHs**

-Unit manufactured and tested according to the followings Standards:	EN 55014-1 :2017   EN 55014-2 :2015   EN IEC 61000-3-2 :2019
-Unità costruita e collaudata in conformità alle seguenti Normative:	EN 61000-3-3 :2013/A1 :2019   EN 55014-1 :2017/A11 :2020
-Unité construite et testée en conformité avec les Réglementations suivantes	EN 60335-1 :2012/A2 :2019   EN 60335-2-40 :2003/A13 :2012
-Unidad construida y probada de acuerdo con las siguientes Normativas	EN 62233 :2008
-Gebautes und geprüftes Gerät nach folgenden Normen	EN 62321-1 :2013   EN 62321-2 :2014   EN 62321-3-1 :2014
	EN 62321-4 :2014   EN 62321-5 :2014   EN 62321-6 :2015
	EN 62321-7-1 :2015   EN 62321 :2009

**-Responsible to constitute the technical file is the company n° 00708410253 and registered at the Chamber of Commerce of Belluno Italy**  
**-Responsabile a costituire il fascicolo tecnico è la società n° 00708410253 registrata presso la Camera di Commercio di Belluno Italia**  
**-Verantwortliche für die technischen Unterlagen zusammenstellen n° 00708410253 ist das Unternehmen bei der Handelskammer von Belluno Italien registriert**  
**-Responsable pour compiler le dossier technique est la société n° 00708410253 enregistrée à la Chambre de Commerce de Belluno en Italie**  
**-Encargado de elaborar el expediente técnico es la empresa N ° 00708410253 registrada en la Cámara de Comercio de Belluno Italia**

FELTRE, <u>20/09/2021</u>	NAME / NOME / VORNAME / PRÉNOM / NOMBRE SURNAME / COGNOME / ZUNAME / NOM / APELLIDOS COMPANY POSITION / POSIZIONE / BETRIEBSPOSITION / FONCTION / CARGO	 <b>STEFANO BELLO</b> LEGALE RAPPRESENTANTE
---------------------------	---	---



FOR 30 YEARS WE HAVE BEEN OFFERING  
SOLUTIONS FOR SUSTAINABLE COMFORT  
THE WELL-BEING OF PEOPLE AND  
THE ENVIRONMENT

[www.clivet.com](http://www.clivet.com)

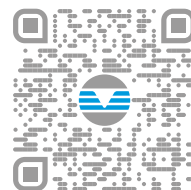

sales and service



**CLIVET SPA**  
Via Camp Lonc 25, Z.I. Villapaiera  
32032 Feltre (BL) - Italy  
Tel. +39 0439 3131 - Fax +39 0439 313300  
[info@clivet.it](mailto:info@clivet.it)

**MideaGroup**  
*humanizing technology*



# STELVIO

Série IH2-Y de 27M à 35M

**MANUEL**  
POUR L'INSTALLATION,  
L'UTILISATION ET L'ENTRETIEN

F

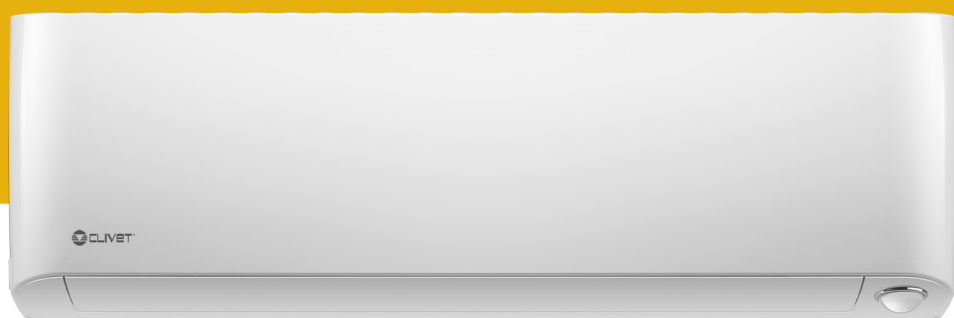

## INTRODUCTION

Cher Client,

Merci d'avoir choisi un produit **CLIVET**.

Le modèle **STELVIO**, que vous avez choisi, est un produit aux hautes performances, avec une conception et une technologie de pointe, d'une excellente fiabilité et d'une fabrication de qualité.

Nous vous suggérons de confier la gestion et l'entretien à un personnel professionnellement qualifié de votre choix, qui n'utilise, le cas échéant, que des pièces de rechange d'origine.

Ce manuel contient des informations importantes et des conseils qui doivent être respectés pour une installation plus facile et le meilleur usage possible de l'appareil.

## GAMME

Systèmes MONOSplit	
STELVIO	Série S.IH2 + MH2-Y de 27M à 35M

## SYMBOLES UTILISÉS DANS LE MANUEL ET LEUR SIGNIFICATION



### MISE EN GARDE

Pour indiquer des informations particulières.



### FAIRE ATTENTION

Pour indiquer les opérations particulièrement importantes et délicates.



### ATTENTION DANGER

Pour indiquer les actions qui, si elles ne sont pas exécutées correctement, peuvent provoquer des accidents d'origine générale ou des dysfonctionnements ou des dommages matériels à l'appareil ; ils requièrent donc une attention particulière et une préparation adéquate.



### ATTENTION DANGER ÉLECTRIQUE

Pour indiquer les actions qui, si elles ne sont pas exécutées correctement, peuvent provoquer des accidents d'origine électrique ; ils requièrent donc une attention particulière et une préparation adéquate.



### IL EST INTERDIT

Pour indiquer les actions qui NE DOIVENT PAS être effectuées.



### MATÉRIAU INFLAMMABLE

Indique que l'appareil utilise un réfrigérant inflammable.

## GARANTIE

Le produit **CLIVET** bénéficie d'une **garantie conventionnelle**, valable à compter de la date d'achat de l'appareil, dont les conditions sont spécifiées dans les **CONDITIONS GÉNÉRALES DE VENTE** disponibles sur le site **www.clivet.com**



### MISE EN GARDE

- La garantie est annulée si l'appareil a été utilisé sans se conformer aux instructions figurant dans ce manuel.
- La garantie est annulée si le client, indépendamment ou par l'intermédiaire de tiers non autorisés par le fabricant/revendeur agréé, effectuer des modifications et/ou tente de réparer le produit.
- Le produit doit être utilisé pour l'usage prévu par **CLIVET** et pour lequel il a été expressément réalisé. Toute responsabilité contractuelle et extra-contractuelle de **CLIVET** pour des dommages corporels ou matériels, résultant d'erreurs d'installation, de réglage, d'entretien et d'utilisation impropre, est exclue.

## INDEX

<b>1 Généralités .....</b>	<b>4</b>	<b>4 Entretien .....</b>	<b>25</b>
1.1 Avertissements généraux et consignes de sécurité	4	4.1 Nettoyage de l'unité interne	25
1.2 Description des composants du système	6	4.2 Nettoyage du filtre à air	25
1.3 Accessoires	7	4.3 Nettoyage de l'unité externe	26
1.4 Identification	8	4.4 Périodes d'inutilisation prolongée	26
<b>2 Installation .....</b>	<b>9</b>	4.5 Entretien en début de saison	26
2.1 Réception du produit	9	4.6 Diagnostic des pannes	27
2.2 Dimension et poids	9	4.6.1 Problèmes communs	27
2.3 Installation - mises en garde préliminaires	9	4.6.2 Anomalies et remèdes	28
2.4 Installation de l'unité interne	10	4.7 Codes d'erreur affichés sur l'écran de l'unité interne	29
2.4.1 Pièce pour l'Installation	10	<b>5 Élimination.....</b>	<b>32</b>
2.4.2 Plaque de montage	12	<b>6 Pièces jointes .....</b>	<b>33</b>
2.4.3 Prédiposition pour les tuyaux de raccordement	13	6.1 Schémas électrique de l'unité interne	33
2.4.4 Prédiposition pour les lignes frigorifiques	14	6.2 Déclaration de conformité	34
2.4.5 Tuyau de drainage	15		
2.4.6 Branchements électriques	16		
2.4.7 Enrouler les tuyaux et les câbles	18		
2.4.8 Montage de l'unité interne	18		
<b>3 Utilisation.....</b>	<b>20</b>		
3.1 Description des composants du système	20		
3.2 Signification des codes à l'écran	20		
3.3 Télécommande	21		
3.4 Fonctionnement	21		
3.4.1 Autres fonctions	22		
3.4.2 Réglage de l'angle du flux d'air	22		
3.4.3 Fonctionnement avec Capteur de présence - Intelligent Eye	23		
3.4.4 Fonction Sleep	24		
3.5 Fonctionnement manuel (sans télécommande)	24		

Section dédiée à L'UTILISATEUR

# 1 GÉNÉRALITÉS

## 1.1 Avertissements généraux et consignes de sécurité



### MISE EN GARDE

- Ce manuel est la propriété de CLIVET et sa reproduction ou le transfert à des tiers du contenu de ce document est interdit. Tous les droits sont réservés. Il fait partie intégrante du produit ; il faut donc s'assurer qu'il est toujours fourni avec l'appareil, même en cas de vente/transfert à un autre propriétaire, afin qu'il puisse être consulté par l'utilisateur ou par le personnel autorisé à effectuer l'entretien et les réparations.
- Lire attentivement ce manuel avant d'utiliser l'appareil et pour garantir un fonctionnement en toute sécurité.
- Vérifier régulièrement l'intégrité du cordon d'alimentation, de la fiche et de la prise correspondante. Si le cordon d'alimentation est endommagé, il ne peut être remplacé que par le fabricant ou le distributeur local ayant vendu l'appareil ou par un personnel d'entretien et de réparation agréé.
- L'installation doit être effectuée par un revendeur agréé ou un technicien qualifié. Une installation défectueuse peut entraîner des fuites d'eau, des décharges électriques ou des incendies.
- Les interventions sur le circuit réfrigérant ne doivent être effectuées que par des personnes possédant une certification en cours de validité, délivrée par un organisme accrédité, qui atteste leur compétence à manipuler des fluides réfrigérants en toute sécurité, conformément aux spécifications en vigueur dans le secteur.
- L'installation doit être effectuée conformément aux instructions fournies. Une mauvaise installation peut entraîner des fuites d'eau, des décharges électriques ou des incendies.
- Installer le tuyau de drainage conformément aux instructions fournies dans ce manuel. Un mauvais drainage peut provoquer des infiltrations d'eau ou des inondations avec des dommages possibles à la maison et à d'autres biens.
- L'appareil doit être stocké de manière à éviter tout dommage de type mécanique.
- Contacter un technicien qualifié pour les opérations de réparation ou d'entretien de l'unité.
- Effectuer l'installation en utilisant uniquement les accessoires et les composants fournis en équipement et les pièces spécifiées. L'utilisation de composants non standard peut entraîner des fuites d'eau, des décharges électriques ou des incendies et provoquer un dysfonctionnement de l'unité.
- Ne pas utiliser d'autres moyens que ceux recommandés par le fabricant pour accélérer le processus de dégivrage ou pour nettoyer l'unité.
- L'appareil doit être installé dans une pièce ne contenant pas de sources d'ignition fonctionnant en continu (par exemple : flammes nues, appareils à gaz ou radiateurs électriques).
- Il faut savoir que les réfrigérants sont inodores.
- Utiliser toujours les câbles spécifiés pour toutes les intervention électriques. Connecter les câbles fermement et les fixer de manière stable pour éviter que l'action de forces externes n'endommage les bornes. Une connexion électrique incorrecte peut provoquer des conditions de surchauffe et entraîner des risques d'incendie et d'électrocution.
- Les câbles doivent être disposés de sorte que le couvercle de la carte de contrôle puisse se fermer correctement. Si le couvercle de la carte de contrôle n'est pas fermé correctement, de la corrosion peut se produire et les points de connexion sur les bornes peuvent surchauffer, s'enflammer ou provoquer une décharge électrique.
- Dans certains environnements fonctionnels tels que les cuisines, les salles de serveurs, etc., l'utilisation de climatiseurs spécialement conçus est recommandée.
- L'appareil peut être utilisé par des enfants âgés de 8 ans et plus et des personnes ayant des capacités physiques, sensorielles ou mentales réduites ou un manque d'expérience ou de connaissances, à condition qu'ils soient correctement surveillés ou qu'il aient reçu des instructions pour une utilisation de l'appareil en toute sécurité et qu'ils aient bien compris les dangers corrélés. Ne pas laisser les enfants jouer avec l'appareil. Les opérations de nettoyage et d'entretien ne doivent pas être effectuées par des enfants non surveillés.
- Pour les interventions électriques, il faut respecter les dispositions du code électrique national, des normes locales, des réglementations en vigueur et des instructions du manuel d'installation. Un circuit indépendant et une prise de courant unique doivent être utilisés. Ne pas brancher d'autres appareils à la même prise électrique. Une portée électrique insuffisante ou une installation électrique défectueuse peut entraîner une décharge électrique ou un risque d'incendie.



### ATTENTION DANGER

- Lors du raccordement des lignes frigorifiques, éviter l'entrée de substances ou de gaz autres que le réfrigérant spécifié dans l'unité. La présence d'autres gaz ou de substances peut réduire les performances de l'unité et provoquer une augmentation anormale de la pression dans le cycle de réfrigération. Cela peut entraîner des risques d'explosion et des blessures consécutives.
- Installer l'unité sur un support stable capable de supporter son poids. Si le support choisi ne peut pas supporter le poids de l'unité, ou si l'installation n'est pas effectuée correctement, l'unité peut tomber et causer des blessures et des dommages graves.
- Ne pas percer ni incendier l'appareil.
- L'appareil doit être situé dans une pièce bien ventilée dont les dimensions correspondent à celles spécifiées pour le fonctionnement.
- Le produit doit être installé avec une mise à la terre conforme à la loi, afin d'éviter tout risque d'électrocution.
- Ne pas installer l'appareil dans un endroit pouvant être exposé à des fuites de gaz combustible. Toute accumulation de gaz combustible autour de l'unité peut entraîner des risques d'incendie.
- Ne pas faire fonctionner le climatiseur dans une pièce très humide, telle qu'une salle de bain ou une buanderie. Une exposition excessive à l'eau peut provoquer un court-circuit des composants électriques.



### IL EST INTERDIT

- D'effectuer des modifications et/ou de tenter de réparer le produit. À un technicien non qualifié d'effectuer des réparations sur l'appareil.
- De Toucher l'appareil avec des parties du corps mouillées, humides et/ou pieds nus. En cas de dispersion de courant, pouvant être détecté au contact avec des parties métalliques de l'appareil, d'allumer l'interrupteur, de débrancher la fiche de la prise de courant, car dans ce cas il faut contacter un revendeur agréé.
- De laisser des enfants et des personnes à capacités réduites ou manquant d'expérience et de connaissances spécifiques d'utiliser l'appareil, sauf s'ils sont assistés par un personnel qualifié et responsable de leur sécurité.
- De jeter le matériel d'emballage dans la nature et de le laisser à la portée des enfants, car il peut être une source potentielle de danger. Il doit donc être éliminé conformément à la législation en vigueur en la matière.
- De modifier la longueur du cordon d'alimentation ou d'utiliser des rallonges pour alimenter l'appareil.
- D'utiliser la même prise électrique pour d'autres appareils. D'utiliser un courant électrique incorrect ou insuffisante, car cela peut entraîner des risques d'incendie ou d'électrocution.



### REMARQUES SUR LES GAZ FLUORÉS

- Ce climatiseur contient des gaz fluorés. Pour obtenir des informations spécifiques sur le type et sur la quantité de gaz, se reporter à l'étiquette des données appliquée sur l'unité. Il faut toujours respecter les normes nationales en matière d'utilisation des gaz.
- Les opérations d'installation, d'assistance, d'entretien et de réparation de l'unité doivent être effectuées par un technicien qualifié.
- Les opérations de désinstallation et de recyclage du produit doivent être effectuées par un personnel technique qualifié.
- Si un dispositif de détection de fuites est installé dans le système, l'absence de fuites doit être vérifiée au moins tous les 12 mois. Lorsque des contrôles sont effectués quant à l'absence de fuites sur l'unité, il est recommandé de tenir un registre détaillé de toutes les inspections effectuées.
- Faites attention au fait que le réfrigérant R32 est inodore.



### MATÉRIAU INFLAMMABLE

Le réfrigérant utilisé à l'intérieur de cette unité est inflammable. Une fuite de réfrigérant exposée à une source d'ignition externe peut créer des risques d'incendie

## 1.2 Description des composants du système

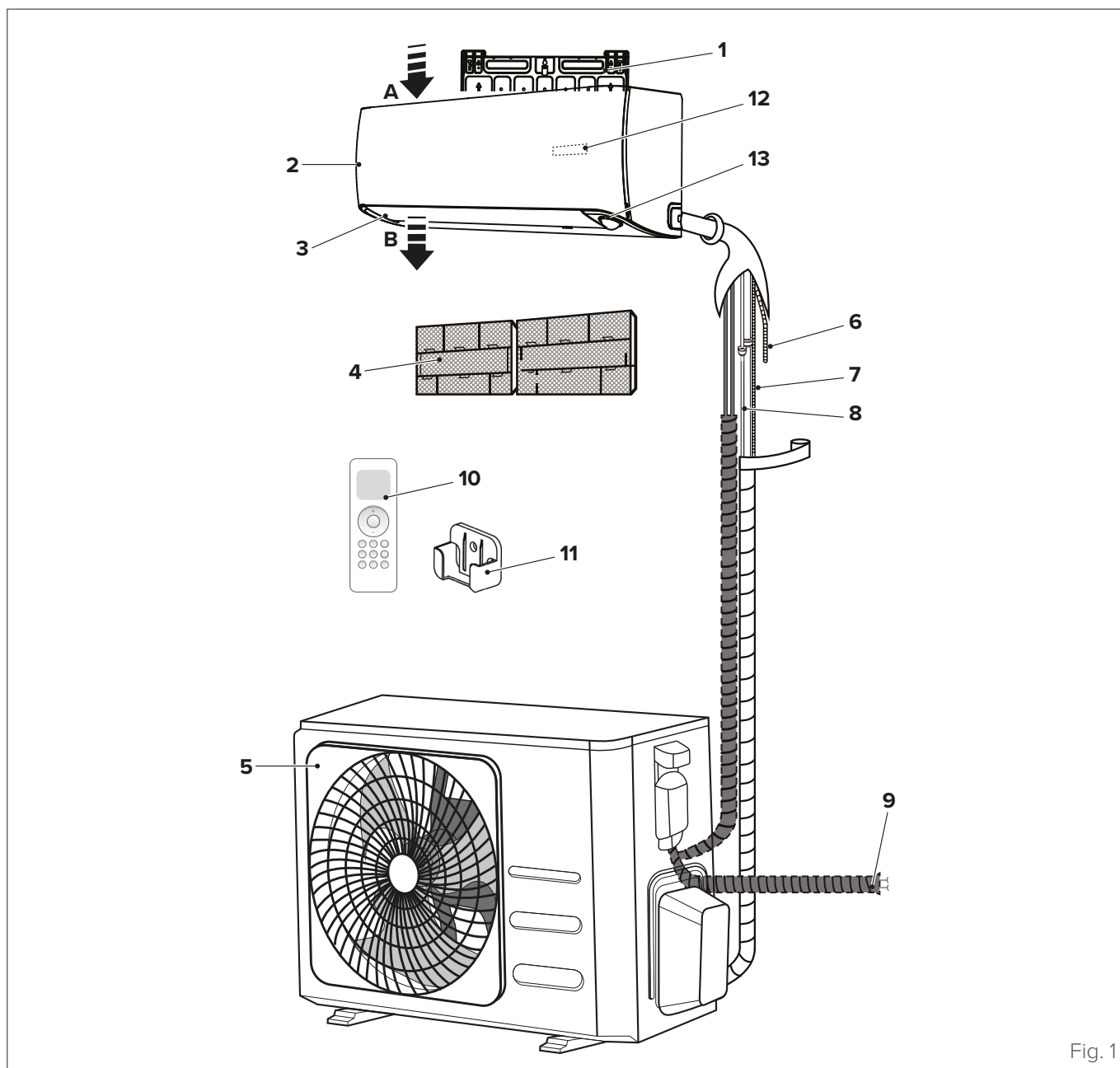

Fig. 1







- |                                       |   |
|---------------------------------------|---|
| <b>A</b> Entrée air                   | <b>6</b> Tuyau flexible de drainage       |
| <b>B</b> Sortie air                   | <b>7</b> Branchement électrique           |
| <b>1</b> Plaque pour le montage mural | <b>8</b> Lignes frigorifiques             |
| <b>2</b> Unité interne                | <b>9</b> Alimentation des unités externes |
| <b>3</b> Volet de ventilation         | <b>10</b> Télécommande                    |
| <b>4</b> Filtre                       | <b>11</b> Support de la télécommande      |
| <b>5</b> Unité externe                | <b>12</b> Écran LED STELVIO               |
|                                       | <b>13</b> Capteur optique intelligent     |

**MISE EN GARDE**

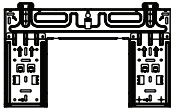
Les images de ce manuel sont fournies à titre indicatif uniquement. L'apparence de l'appareil peut différer légèrement des illustrations présentées ici. Se référer aux caractéristiques réelles de l'unité.

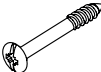
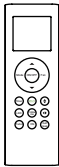
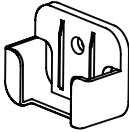
### 1.3 Accessoires

Le climatiseur est équipé des accessoires suivants. Pour l'installer, il faut utiliser toutes les pièces et accessoires d'installation spécifiés. Une mauvaise installation incorrecte entraîner des fuites d'eau, des décharges électriques et des incendies, ou provoquer un dysfonctionnement de l'appareil.

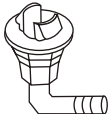
Description	Aspect	Quantité	
<b>Plaque de montage</b>		1	
<b>Cheville</b>		5	
<b>Vis de fixation</b> pour plaque de montage ST3.9 X 25		5	
<b>Télécommande</b>		1	
<b>Support de la télécommande</b>		1	
<b>Vis de fixation</b> pour support de la télécommande ST2.9 x 10		2	
<b>Pile alcaline AAA.LR03</b>		2	
<b>Manuel d'installation, d'utilisation et d'entretien</b>		1	
<b>Joint</b>		1	
<b>Raccord d'évacuation</b>		1	
<b>Groupe de tuyaux de raccordement</b>	Côté liquide	Ø 6,35 mm (1/4")	Composants à acheter séparément. Consulter le revendeur pour les dimensions des tuyaux.
		Ø 9,52 mm (3/8")	
	Côté gaz	Ø 9,52 mm (3/8")	
		Ø 12,7 mm (1/2")	
		Ø 15,9 mm (5/8")	

## 1.4 Identification

L'unité interne et l'unité externe sont identifiables au moyen de l'étiquette du numéro de série qui indique les données techniques, les performances de l'appareil et ce qui est requis par la législation en vigueur en la matière.

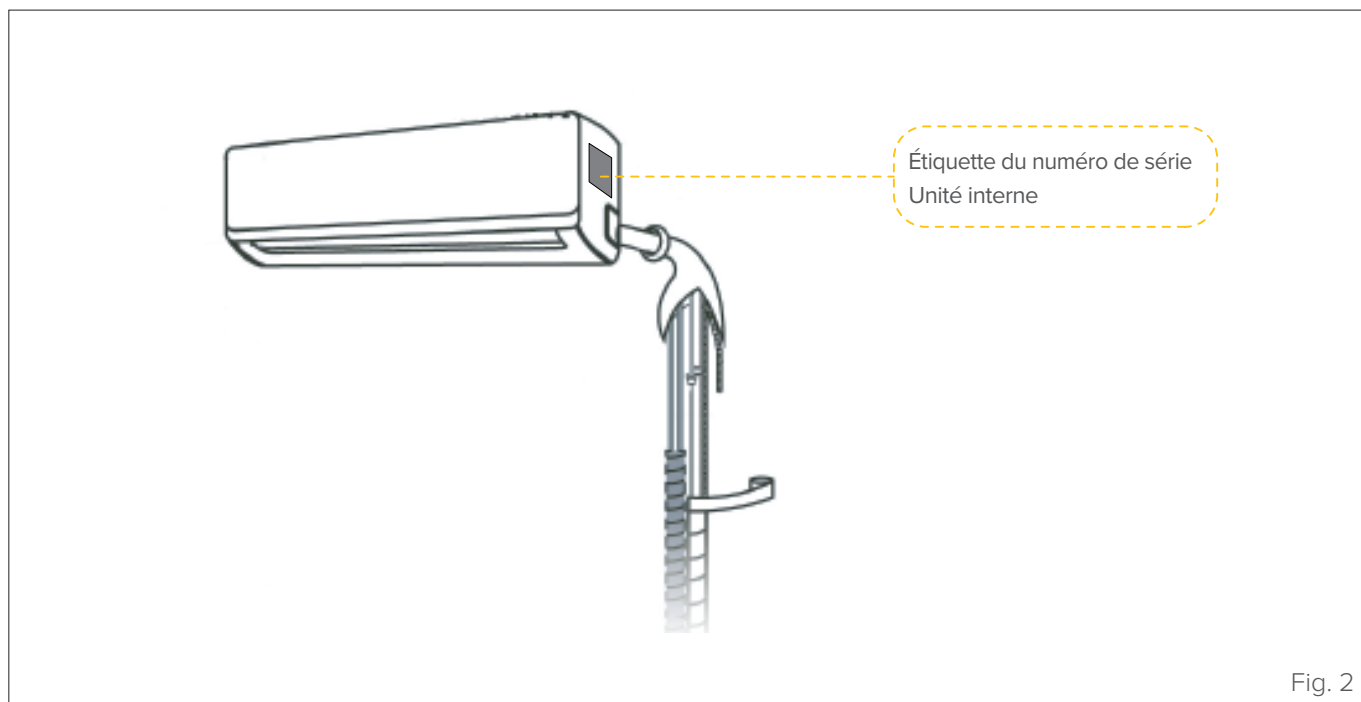

Fig. 2



### FAIRE ATTENTION

L'altération, le retrait, le défaut d'étiquettes d'identification ou tout autre élément qui ne permet pas l'identification sûre du produit, rend difficile toute opération d'installation et d'entretien.