

FIȘĂ TEHNICĂ

ROBERTA 28

	UM	Termoșemineu ROBERTA 28
ÎNĂLȚIME	cm	118,5
LUNGIME	cm	93,5
ADÂNCIME	cm	44,0
DIAMETRU ȚEAVĂ DE EVACUARE FUM	mm	100
CAPACITATEA REZERVORULUI DE PELEȚI	kg	25
DIMENSIUNEA PELEȚILOR	mm	6
PUTERE MINIMĂ A FOCULUI	kW	6,8
PUTERE MAXIMĂ A FOCULUI	kW	28,3
PUTERE NOMINALĂ MINIMĂ	kW	6,4
PUTERE NOMINALĂ MAXIMĂ	kW	25,00
PUTEREA TRANSFERATĂ APEI	kW	20,2
PUTEREA TRANSFERATĂ MEDIULUI	kW	4,9
VOLUM ÎNCĂLZIBIL	m ³	616 ¹
CONSUM DE COMBUSTIBIL MINIM	kg/h	1,39
CONSUM MAXIM DE COMBUSTIBIL	kg/h	5,77 ²
PERFORMANȚĂ	%	89
TENSIUNE DE REȚEA	Volt	230
FRECVENȚĂ DE REȚEA	Herz	50
PUTEREA ELECTRICĂ ABSORBITĂ	Watt	140
PRODUȚIA DE APĂ SANITARĂ	l/min	De la 8 la 12
PRESIUNE MAXIMĂ DE FUNCȚIONARE	bar	2
GREUTATE	Kg	190

¹ Calculul a fost efectuat în condiții climatice blânde și pentru clădiri cu clasa energetică A+

² Putere calorică inferioară a peleților kW/kg 4,9

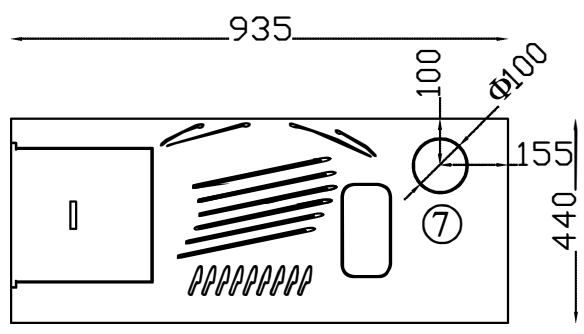
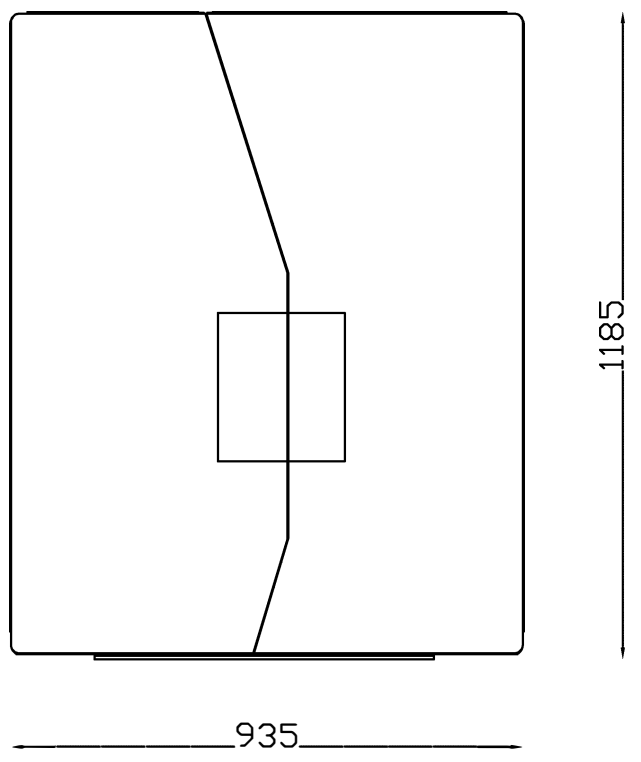
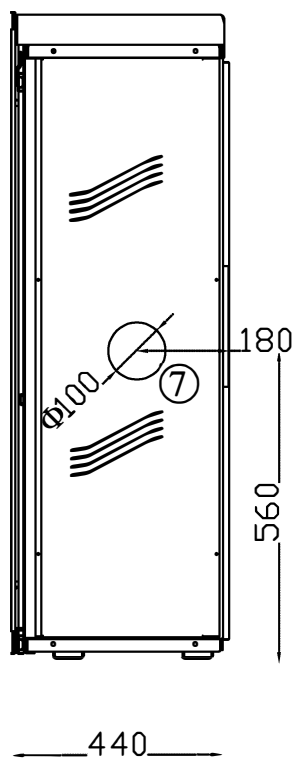
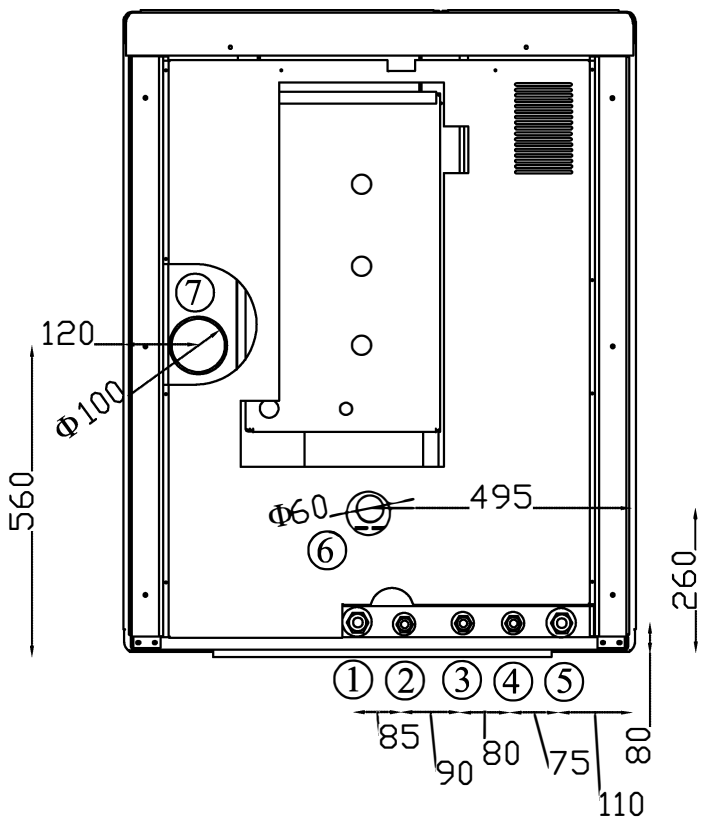

Legenda:

1. Instalație de retur (3/4");
2. Sarcină sistem (1/2");
3. Apă rece sanitară (1/2") / Retur centrală (3/4") * prezent la versiunile cu kit;
4. Apă caldă menajeră (1/2") / Tur centrală (3/4") * prezent la versiunile cu kit;
5. Sistem de alimentare (3/4");
6. Tirajul aerului de ardere;
7. Evacuare gaze arse (predispoziție);