

MANUAL TEHNIC

Art. 3148 - 3149



RO

FILTRU MAGNETIC LINEAR CU SEPARATOR DE IMPURITATI

Índice

- 1.Indicații de siguranță
- 2.Funcție
- 3.Caracteristici tehnice
- 4.Instalarea
- 5.Întreținere periodică

1.Indicații de siguranță

- 1.1.Înainte de instalarea dispozitivului, citiți integral prezentul manual.
- 1.2.Folosiiți filtrul în condiții perfecte, în conformitate cu scopul acestuia, ținând cont de siguranță și eventualele pericole.
- 1.3.Respectați instrucțiunile de montare.
- 1.4.Eliminați orice defecțiune care poate afecta siguranța.
- 1.5.Filtru este destinat exclusiv pentru domeniile indicate în acest manual. Orice altă utilizare care depășește aceste limite va fi considerată contrară domeniului de utilizare..

1.6 Simbolul  de pe inelul extern indică prezența magneților care, generând un câmp magnetic puternic, pot cauza daune aparatelor electronice din apropiere.

1.7.Lăsați prezentul manual la îndemâna utilizatorului.

2.Funcție:

Filtru curăță fluidul din instalația de încălzire grație acțiunii combinate a plasei de filtrare din oțel inoxidabil și magneților din neodim. Magneții puternici aflați în inelul extern creează un câmp magnetic capabil să blocheze particulele metalice din fluid. Apoi, fluidul trece prin plasa de filtrare din oțel inoxidabil; plasa oprește impuritățile rămase și acționează astfel încât acestea se depozitează pe fundul filtrului, pregătite pentru a fi eliminate cu ajutorul robinetului de evacuare.

3.Caracteristici tehnice:

3.1 **Materialie**
Corp: Alamă CW617N nichelată
Racorduri: Alamă CW617N nichelată
Pahar: Alamă CW617N nichelată
Plasă de filtrare: Oțel INOXIDABIL AISI 304
Inel port-magneți: PA6
Magneți: Neodim

3.2.Prestații

Compatibilitate fluide: Apă și soluții pe bază de glicol
Procentul maxim de glicol: 30%
Presiune maximă de lucru: 10 bari
Temperatură de lucru: 0-90°C
Separarea Capacitate: 5 μm
Putere magneți: 3x12.000 gauss
KV: 3,8 m³/h (1/2"-3/4") - 8,47 m³/h (1"-1"1/4)

DIAGRAMĂ PIERDERI DE PRESIUNE

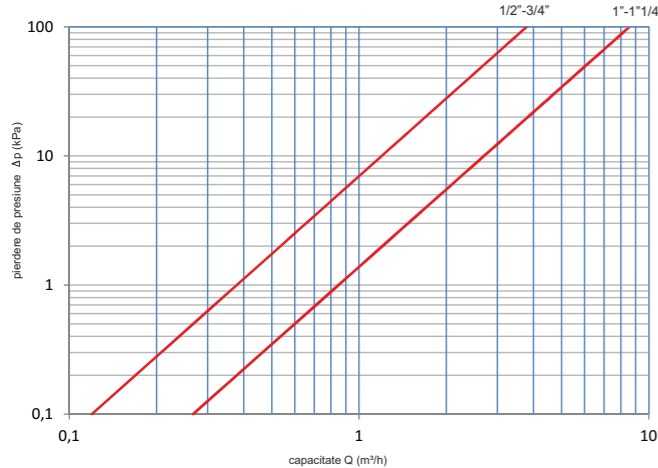

4.Instalarea:

În timpul instalării trebuie respectate prevederile locale și directivele generale de montare. În amontele filtrului se recomandă montarea unui robinet de închidere a apei de retur de la instalația. Montarea și demontarea sunt efectuate cu instalația rece, scoasă de sub presiune. Filtrul magnetic este instalat pe conducta de retur a centralei.

- 4.1.Identificați conducta de retur pe care să instalați filtrul magnetic
- 4.2.Montați filtrul în poziție orizontală cu cupa îndreptată în jos.
- 4.3.Deschideți robinetul și încărcăți instalația.
- 4.4.Verificați etanșeitatea conexiunilor.

5.Întreținere periodică

Frecvența de întreținere depinde de tipul de instalație. În special imediat după prima instalare este util controlul frecvent al curățeniei filtrului.

- 5.1.Verificați dacă centrala este oprită și apa din interiorul instalației este la temperatura ambientală.
- 5.2.Închideți robinetul din amontele filtrului și glisați inelul port-magneți.
- 5.3.Deschideți robinetul de sub paharul filtrului pentru scurgerea apei din filtru.
- 5.4.Deșurubați paharul și glisați filtrul intern al paharului.
- 5.5.Clătiți paharul și filtrul până la îndepărtarea tuturor impurităților. Pentru curățarea pieselor din material sintetic nu folosiți detergenți ce conțin solvenți.
- 5.6.Asamblați filtrul.
- 5.7.Închideți robinetul de sub pahar.
- 5.8.Deschideți robinetul din amontele instalației.
- 5.9.Puneți sub presiune instalația.

INSTALLATIONS- UND BETRIEBSANLEITUNG

Art. 3148 - 3149



DE

MAGNETFILTER UND SCHLAMMABSCHIEDER MIT MESSING GEHÄUSE

Inhalt

- 1.Sicherheitshinweise
- 2.Funktion
- 3.Technische Eigenschaften
- 4.Installation
- 5.Periodische Wartung

1.Sicherheitshinweise

- 1.1.Bevor Sie das Gerät installieren, lesen Sie diese Installations- und Betriebsanleitung sorgfältig durch.
- 1.2.Benutzen Sie den Schlammabscheider nur in einwandfreiem Zustand, bestimmungsgemäß und unter Berücksichtigung der Sicherheits- und Warnhinweise.
- 1.3.Beachten Sie die Installationsanweisungen.
- 1.4.Beseitigen Sie alle Störungen, welche die Sicherheit beeinträchtigen können.
- 1.5 Magnetfilter darf ausschließlich für die Anwendungsbereiche verwendet werden, die in den vorliegenden Installations- und Betriebsanleitung angegeben werden. Jede darüber hinausgehende Verwendung gilt als nicht bestimmungsgemäß

1.6 Das auf dem äußeren Ring angezeigte Symbol  weist auf vorhandene Magnete hin, die ein starkes Magnetfeld erzeugen. In der Nähe befindliche elektrische Geräte können dadurch möglicherweise beschädigt werden.

1.7.Bewahren Sie die Installations- und Betriebsanleitung so auf, dass sie für jeden Benutzer zugänglich ist.

2.Funktion :

Magnetfilter reinigt das Medium der Heizungsanlage dank der kombinierten Wirkung des Filternetzes aus Edelstahl und der Neodym-Magnete. Die starken Magneten, die innerhalb des äußeren Rings positioniert sind, erzeugen ein Magnetfeld, das in der Lage ist, die sich im Medium befindlichen Metallpartikeln zu blockieren. Danach wird das Medium durch das Filteredelstahlgewebe geführt; das Filtergewebe hält die restlichen Verunreinigungen zurück und stellt sicher, dass diese auf dem Filterboden absinken und schließlich durch den Entleerungshahn entfernt werden

3.Technische Eigenschaften:

3.1 **Materialien**
Gehäuse: Messing CW617N vernickelt
Verschraubungen: Messing CW617N vernickelt
Filtertasse: Messing CW617N vernickelt
Filternetz: Edelstahl AISI 304
Ringförmiger Magnetträger: PA6
Magnete: Neodym

3.2.Leistungen

Medienverträglichkeit: Wasser und Glykollösungen
Max. Glykolgehalt: 30%
Max. Betriebsdruck: 10 bar
Betriebstemperaturbereich: 0-90°C
Abscheideleistung: 5 μm
Magnetleistung: 3x12.000 Gauss
KV: 3,8 m³/h (1/2"-3/4") - 8,47 m³/h (1"-1"1/4)

DRUCKVERLUSTDIAGRAMM

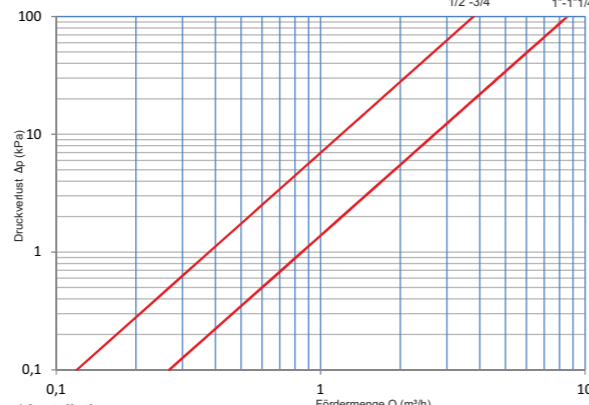

4.Installation:

Bei der Installation müssen die örtlichen Vorschriften sowie auch die allgemeinen Richtlinien für die Installation beachtet werden. Es wird empfohlen, vor dem Schlammabscheider, ein Absperrventil für das Rückwasser zu installieren. Montage und Demontage dürfen nur bei Heizungsanlage im kalten und drucklosen Zustand durchgeführt werden.

- 4.1.Identifizieren Sie die Rücklaufleitung, an der der Schlammabscheider installiert werden soll.
 - 4.2.Einbaulage in waagrechte Rohrleitung mit Filtertasse nach unten.
 - 4.3.Öffnen Sie das Ventil, um die Heizungsanlage zu befüllen.
- Überprüfen Sie die Dichtigkeit der Anschlüsse.

5.Periodische Wartung

Die Häufigkeit der Wartungsarbeiten hängt von der Art der Heizungsanlage ab. Vor allem unmittelbar nach der ersten Installation ist eine häufigere Überprüfung der Filterreinigung notwendig.

- 5.1.Überprüfen Sie, ob der Kessel ausgeschaltet ist und das Wasser innerhalb der Heizungsanlage die Raumtemperatur erreicht hat.
- 5.2.Schließen Sie das Ventil vor dem Schlammabscheider und ziehen Sie den ringförmigen Magnetträger heraus.
- 5.3.Öffnen Sie das Ventil unter der Filtertasse, um das Wasser abfließen zu lassen, das im Schlammabscheider enthalten ist.
- 5.4.Öffnen Sie die Filtertasse und entfernen Sie den Filter aus der Filtertasse.
- 5.5.Spülen Sie die Filtertasse und den Filter bis alle Verunreinigungen entfernt sind. Zur Reinigung von Kunststoffteilen achten Sie darauf, dass die Reinigungsmittel lösemittelfrei sind.
- 5.6.Montieren Sie den Filter.
- 5.7.Schließen Sie das Ventil, das sich unter der Filtertasse befindet.
- 5.8.Öffnen das Ventil vor der Heizungsanlage.
- 5.9.Sorgen Sie dafür, dass sich der Druck in der Heizungsanlage aufbaut.

MANUALE TECNICO

Art. 3148 - 3149



I

FILTRO DEFANGATORE MAGNETICO LINEARE

Indice

- 1.Indicazioni di sicurezza
- 2.Funczione
- 3.Caratteristiche tecniche
- 4.Installazione
- 5.Manutenzione periodica

1.Indicazioni di sicurezza

- 1.1.Prima di installare il dispositivo leggere il presente manuale in tutte le sue parti.
- 1.2.Usate il filtro in perfette condizioni, in accordo con il suo scopo e tenendo in conto la sicurezza ed eventuali pericoli.
- 1.3.Rispettare le istruzioni di montaggio.
- 1.4.Eliminare qualunque guasto che comprometterebbe la sicurezza.
- 1.5.Il filtro è esclusivamente destinato ai campi d'impiego trattati in questo manuale. Qualsiasi altro impiego passando questi limiti sarà considerato come contrario al suo scopo

1.6 Il simbolo  riportato sull'anello esterno indica la presenza di magneti che generando un forte campo magnetico possono causare danni ad apparecchiature elettroniche poste nella sua vicinanza.

1.7.Lasciare il presente manuale ad uso e servizio dell'utente.

2.Funczione:

Il filtro pulisce il fluido dell'impianto di riscaldamento grazie all'azione combinata della rete filtrante in acciaio inox e dei magneti in Neodimio. I potenti magneti posizionati all'interno dell'anello esterno creano un campo magnetico capace di bloccare le particelle metalliche presenti nel fluido. Successivamente il fluido passa attraverso la maglia filtrante in acciaio inox; la maglia ferma le impurità restanti e fa in modo che si depositino sul fondo del filtro, pronte per essere evacuate per mezzo del rubinetto di scarico.

3.Caratteristiche tecniche:

3.1 **Materiali**
Corpo: Ottone CW617N nichelato
Raccordi: Ottone CW617N nichelato
Tazza: Ottone CW617N nichelato
Rete filtrante: Acciaio INOX AISI 304
Anello portamagneti: PA6
Magneti: Neodimio

3.2.Prestazioni

Compatibilità fluidi: Acqua e soluzioni glicolate
Percentuale massima di glicole: 30%
Pressione massima di esercizio: 10 bar
Temperatura di esercizio: 0-90°C
Capacità di separazione: 5 μm
Potenza magneti: 3x12.000 gauss
KV: 3,8 m³/h (1/2"-3/4") - 8,47 m³/h (1"-1"1/4)

DIAGRAMMA PERDITE DI CARICO Kvs

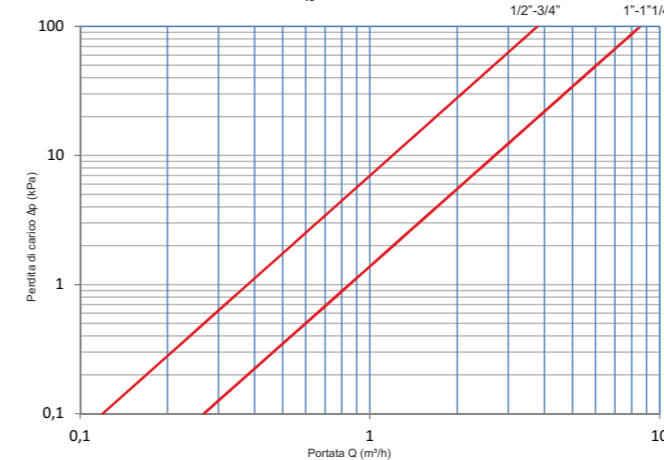

4.Installazione:

Durante l'installazione si devono rispettare le prescrizioni locali nonché le direttive generali per il montaggio. A monte del filtro è consigliabile montare una valvola di intercettazione dell'acqua di ritorno dall'impianto. Il montaggio e lo smontaggio vanno sempre effettuati con impianto freddo e non in pressione. Il filtro magnetico va installato sulla tubazione di ritorno della caldaia.

- 4.1.Individuare la tubazione di ritorno su cui installare il filtro magnetico
- 4.2.Montare il filtro in posizione orizzontale con la tazza rivolta verso il basso.
- 4.3.Aprire la valvola e caricare l'impianto.
- 4.4.Verificare la tenuta delle connessioni.

5.Manutenzione periodica

La frequenza di manutenzione dipende dalla tipologia di impianto. Soprattutto immediatamente dopo la prima installazione è utile un controllo più frequente della pulizia del filtro.

- 5.1.Verificare che la caldaia sia spenta e l'acqua all'interno dell'impianto a temperatura ambiente.
- 5.2.Chiudere la valvola a monte del filtro e sfilare l'anello porta-magneti.
- 5.3.Aprire la valvola posta sotto la tazza del filtro per far defluire l'acqua contenuta nel filtro.
- 5.4.Svitare la tazza e sfilare il filtro interno alla tazza.
- 5.5.Sciacquare la tazza ed il filtro finché tutte le impurità non sono rimosse. Per la pulizia delle parti in materiale sinttico non usare detergenti che contengono solventi.
- 5.6.Assemblare il filtro.
- 5.7.Chiudere la valvola posizionata sotto la tazza.
- 5.8.Aprire la valvola a monte dell'impianto.
- 5.9.Riportare in pressione l'impianto.

5.Manutenzione periodica / Periodical maintenance / Entretien périodique / Mantenimiento periódico / Периодическое техническое обслуживание / Întreținere periodică / Periodische Wartung

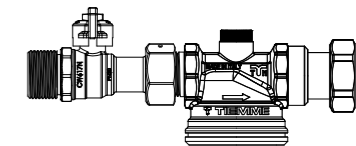
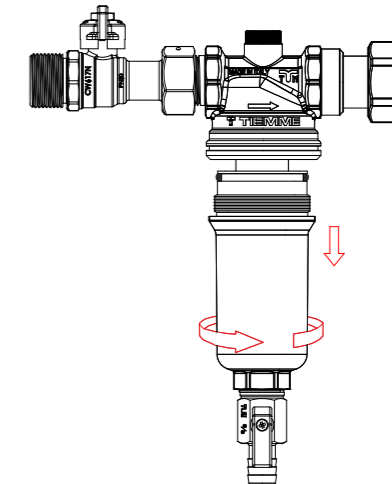
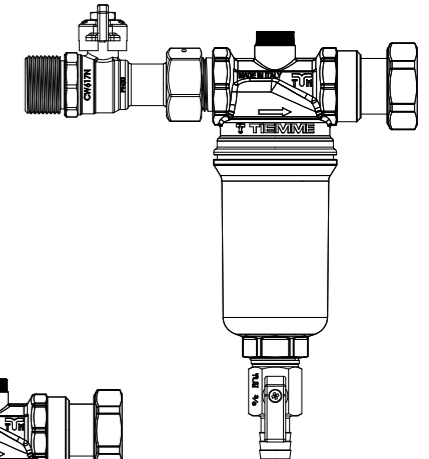
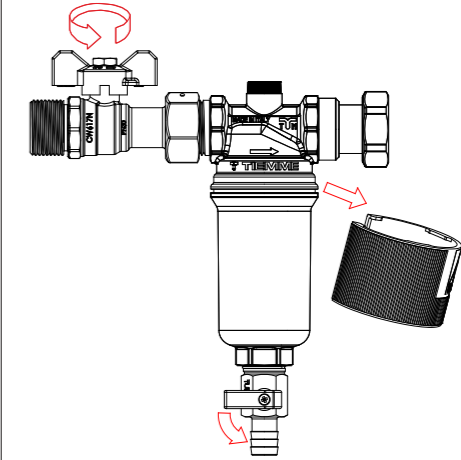

TECHNICAL MANUAL

Art. 3148 - 3149



GB

LINEAR MAGNETIC DIRT SEPARATOR FILTER WITH TANGS

Table of Contents

1. Safety precautions
2. Use
3. Technical features
4. Installation
5. Periodical maintenance

1. Safety precautions

- 1.1. Before installing the device, carefully read all the instructions contained in the present manual.
 - 1.2. Make sure that the filter is in perfect conditions, and use it according to its intended use, keeping in mind safety and possible dangers.
 - 1.3. Comply with installation instructions.
 - 1.4. Eliminate any malfunction that might compromise safety.
- The filter is manufactured for the sole application in the fields specifically mentioned in this manual. Any other use other than the ones described will be considered contrary to its purpose

1.6 The  symbol shown on the outer collar indicates the presence of magnets able to generate strong magnetic fields and cause damages to nearby electric equipment.

1.7. The present manual must be made available to users and servicing personnel.

2. Use

The filter cleans the heating system's fluid thanks to the combined action of the stainless steel filtering mesh and neodymium magnets.

The powerful magnets placed inside the external loop create a magnetic field able to block the steel particles in the fluid. The mesh retains the remaining particles and lets them deposit on the bottom of the filter, ready for release by the drain valve.

3. Technical features:

3.1 Materials

Body: Nickel-plated brass CW617N
Fittings: Nickel-plated brass CW617N
Bowl: Nickel-plated brass CW617N
Filtering mesh: AISI 304 stainless steel
Magnets housing ring: PA6
Magnets: Neodymium

3.2 Performance

Fluid compatibility: Water and glycol solutions
Max glycol percentage: 30%
Maximum operating pressure: 10 bars
Operating temperature: 0-90°C
Particle separation capacity: 5 µm
Magnetic flux density: 3x12.000 gauss
KV: 3,8 m³/h (1/2"-3/4") - 8,47 m³/h (1"-1 1/4") m³/h

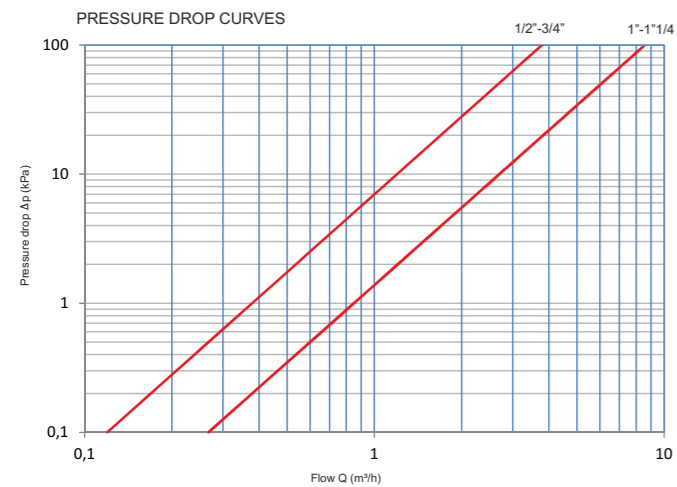

4. Installation:

During installation, compliance must be ensured with all local provisions as well as general directives on installation. It is recommended to install a return water shut-off valve before the filter. Prior to installation and removal of the filter, ensure that the system has cooled down and is not pressurised.

The magnetic filter should be installed on the boiler's return circuit.

- 4.1. Identify the return pipe for the installation of the magnetic filter.
- 4.2. Install in horizontal pipework with filter bowl downwards.
- 4.3. Open the valve and fill the system.
- 4.4. Check tightness of the fittings.

5. Periodical maintenance

Maintenance frequency depends on the type of system. Checking the filter's conditions (cleanliness) more frequently is useful especially immediately following the first installation.

- 5.1. Check that the boiler is off and that the water in the system is at room temperature.
- 5.2. Close the valve before the filter and remove the magnets housing ring.
- 5.3. Open the drain valve under the filter bowl to drain the water from the filter.
- 5.4. Unscrew the bowl and remove the filter.
- 5.5. Rinse the bowl and the filter until all debris has been removed. To clean parts made of synthetic material do not use detergents containing solvents.
- 5.6. Fit back the filter.
- 5.7. Close the drain valve under the bowl.
- 5.8. Open the valve upstream of the system.
- 5.9. Re-pressurise the system.

MANUEL TECHNIQUE

Art. 3148 - 3149



FR

FILTRE DÉSEMBOUEUR MAGNÉTIQUE LINÉAIRE

Sommaire

1. Consignes de sécurité
2. Principe de fonctionnement
3. Caractéristiques techniques
4. Installation
5. Entretien périodique

1. Consignes de sécurité

- 1.1. Veuillez lire le présent manuel dans son intégralité avant d'installer le dispositif.
 - 1.2. Utilisez le filtre dans des conditions parfaites, conformément à son objectif, en tenant compte de la sécurité et des risques éventuels.
 - 1.3. Respectez les instructions pour l'installation.
 - 1.4. Éliminez les pannes qui pourraient compromettre la sécurité.
- Filtre est exclusivement destiné aux domaines d'utilisation traités dans ce manuel. Toute autre utilisation passant ces limites est considérée comme contraire à son objectif

1.6 Le symbole  présent sur l'anneau extérieur indique la présence d'aimants qui créent un champ magnétique important et qui peuvent endommager les appareils électroniques situés à proximité.

1.7. Le présent manuel doit demeurer à la disposition de l'utilisateur.

2. Principe de fonctionnement :

Filtre nettoie le liquide de l'installation de chauffage grâce à l'action combinée de la cartouche filtrante en acier inoxydable et des aimants au néodyme.

De par leur puissance, les aimants situés à l'intérieur de l'anneau extérieur créent un champ magnétique à même de bloquer les particules métalliques présentes dans le liquide. Ce dernier traverse ensuite la maille filtrante en acier inoxydable ; la maille bloque les impuretés restantes et fait en sorte qu'elles se déposent au fond du filtre, prêtes à être évacuées au moyen de la vanne de vidange

3. Caractéristiques techniques:

3.1 Matériaux
Corps : Laiton CW617N nickelé
Raccords : Laiton CW617N nickelé
Bac : Laiton CW617N nickelé
Cartouche filtrante : Acier inox AISI 304
Anneau porte-aimants : PA6
Aimants : Néodyme

3.2 Performances

Liquides compatibles : Eau et solutions glycolées
Pourcentage maxi de glycol : 30 %
Pression max. d'exercice : 10 bar
Température d'exercice : 0-90 °C
Capacité de séparation : 5 µm
Puissance des aimants : 3 x 12 000 gauss
KV : 3,8 m³/h (1/2"-3/4") - 8,47 m³/h (1"-1 1/4") m³/h

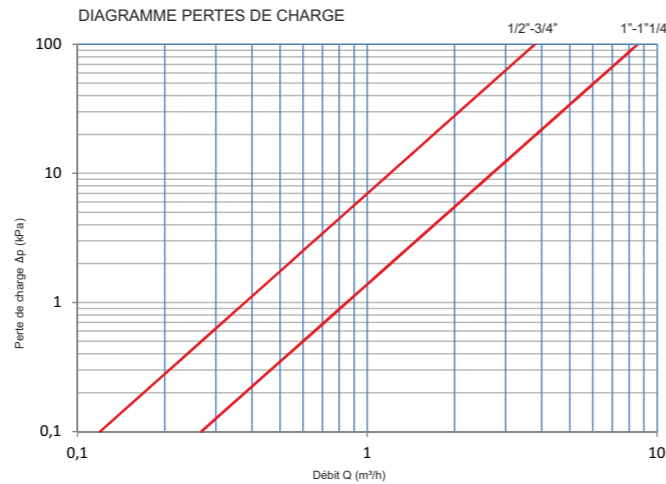

4. Installation:

Durant l'installation, veuillez respecter les normes locales ainsi que les directives générales pour l'assemblage. Il est conseillé d'installer une vanne de sectionnement de l'eau de retour de l'installation en amont du filtre.

Les opérations de montage et de démontage doivent toujours avoir lieu lorsque l'installation est froide et qu'elle n'est pas sous pression.

Installez le filtre magnétique sur le tuyau de retour de la chaudière.

- 4.1. Repérez le tuyau de retour sur lequel installer le filtre magnétique
- 4.2. Montage dans une conduite horizontale avec le pot de décantation dirigé vers le bas
- 4.3. Ouvrez la vanne et chargez l'installation
- 4.4. Vérifiez l'étanchéité des branchements.

5. Entretien périodique

La fréquence d'entretien dépend du type d'installation. En cas de première installation, le nettoyage doit être effectué plus souvent.

- 5.1. Assurez-vous que la chaudière est éteinte et que l'eau à l'intérieur de l'installation est à température ambiante.
- 5.2. Fermez la vanne en amont du filtre et ôtez l'anneau porte-aimants.
- 5.3. Ouvrez la vanne située sous le bac du filtre pour faire écouler l'eau contenue dans le filtre.
- 5.4. Dévissez le bac et retirez le filtre qui se trouve à l'intérieur.
- 5.5. Rincez le bac et le filtre afin d'éliminer toutes les impuretés. N'utilisez pas de produits d'entretien contenant des solvants pour nettoyer les parties en matériau synthétique.
- 5.6. Montez le filtre.
- 5.7. Fermez la vanne située sous le bac.
- 5.8. Ouvrez la vanne en amont de l'installation.
- 5.9. Redonnez de la pression à l'installation.

MANUAL TÉCNICO

Art. 3148 - 3149



E

FILTRO DESFANGADOR MAGNÉTICO LINEAL

Índice

1. Indicaciones de seguridad
2. Función
3. Características técnicas
4. Instalación
5. Mantenimiento periódico

1. Indicaciones de seguridad

- 1.1. Antes de instalar el dispositivo leer el presente manual por completo.
- 1.2. Usar el filtro solo si está en perfectas condiciones de funcionamiento, de acuerdo con sus funciones y teniendo en cuenta la seguridad y los peligros.
- 1.3. Respetar las instrucciones de montaje.
- 1.4. Solucionar cualquier avería que podría comprometer la seguridad.
- 1.5. Filtro se debe utilizar exclusivamente para los usos indicados en este manual. Cualquier uso que no corresponda con los límites indicados se considera contrario a su función específica.

1.6 El símbolo  indicado en el anillo exterior indica la presencia de imanes que generan un fuerte campo magnético y pueden causar daños en los dispositivos electrónicos situados en las cercanías.

1.7. Poner a disposición este manual al servicio del usuario.

2. Función:

Filtro limpia el fluido del equipo de calentamiento gracias a la acción combinada de la malla filtrante de acero inoxidable y de los imanes de neodimio.

Los potentes imanes colocados adentro del anillo exterior crean un campo magnético capaz de bloquear las partículas metálicas presentes en el fluido. Luego el fluido pasa a través de la malla filtrante de acero inoxidable. La malla atrapa las impurezas restantes haciéndolas depositar en el fondo del filtro, listas para la evacuación a través del grifo de descarga.

3. Características técnicas:

3.1 Materiales
Cuerpo: latón CW617N niquelado
Racores: latón CW617N niquelado
Copa: latón CW617N niquelado
Malla filtrante: acero inoxidable AISI 304
Anillo portaimanes: PA6
Imanes: neodimio

3.2 Prestaciones

Compatibilidad de los fluidos: agua y soluciones glicoladas
Porcentaje máximo de glicol: 30%
Presión de servicio máxima: 10 bar
Temperatura de servicio: 0-90°C
Capacidad de separación: 5 µm
Potencia imanes: 3x12.000 gauss
kV: 3,8 m³/h (1/2"-3/4") - 8,47 m³/h (1"-1 1/4") m³/h

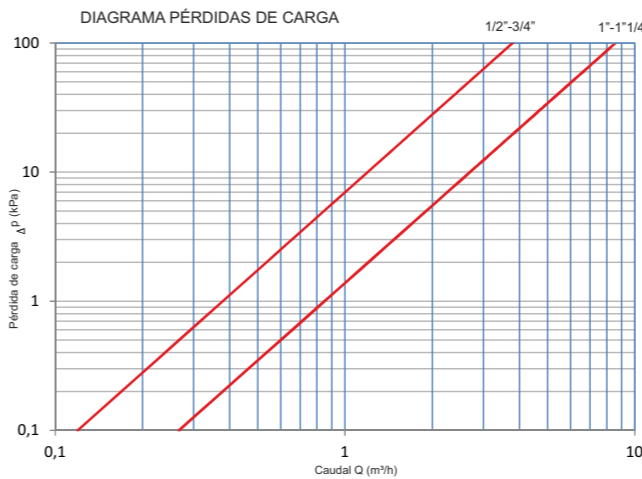

4. Instalación:

Durante la instalación es necesario respetar las prescripciones locales y las directivas generales de montaje. En posición anterior al filtro se aconseja instalar una válvula de cierre del agua de retorno del equipo.

El montaje y el desmontaje deben hacerse con el equipo frío y no en presión.

El filtro magnético debe instalarse en la tubería de retorno de la caldera.

- 4.1. Identificar la tubería de retorno donde instalar el filtro magnético.
- 4.2. Montar el filtro en posición horizontal con el vaso del filtro dirigido hacia abajo
- 4.3. Abrir la válvula y cargar el equipo.
- 4.4. Comprobar la hermeticidad de las conexiones.

5. Mantenimiento periódico

La frecuencia de mantenimiento depende del tipo de equipo. Enseguida después de la primera instalación, es útil controlar la limpieza del filtro con mayor frecuencia.

- 5.1. Comprobar que la caldera esté apagada y que el agua esté a temperatura ambiente en el interior del equipo.
- 5.2. Cerrar la válvula situada antes del filtro y sacar el anillo portaimanes.
- 5.3. Abrir la válvula situada debajo de la copa del filtro para hacer salir el agua contenida en el filtro.
- 5.4. Desensoscar la copa y sacar el filtro colocado en el interior.
- 5.5. Enjuagar la copa y el filtro hasta eliminar completamente las impurezas. Para la limpieza de las partes sintéticas no usar detergentes con disolventes.
- 5.6. Ensamblar el filtro.
- 5.7. Cerrar la válvula colocada debajo de la copa.
- 5.8. Abrir la válvula antes del equipo.
- 5.9. Volver a poner el equipo en presión.

ТЕХНИЧЕСКОЕ РУКОВОДСТВО

Art. 3148 - 3149



RUS

САМОПРОМЫВНОЙ МАГИСТРАЛЬНЫЙ МАГНИТНЫЙ ГРЯЗЕВОЙ ФИЛЬТР-СЕПАРАТОР

Оглавление

1. Инструкции по технике безопасности
2. Функционирование
3. Технические характеристики
4. Установка
5. Периодическое техническое обслуживание

1. Инструкции по технике безопасности

- 1.1. Перед установкой устройства прочтите данное руководство во всех его частях.
 - 1.2. Используйте фильтр в исправном состоянии, в соответствии с его назначением, соблюдая правила техники безопасности.
 - 1.3. Строго следуйте инструкциям по установке.
 - 1.4. Устраните любую неисправность, которая может повлиять на безопасность.
- 3148 - 3149 предназначен исключительно для областей применения, обозначенных в данном руководстве. Любое другое использование является несоответствующим цели применения

1.6 Символ  , расположенный на внешнем кольце, означает наличие магнитов, которые, генерируя сильное магнитное поле, могут нанести повреждения расположенной вблизи электронной аппаратуре.

1.7. Настоящее руководство должно находиться в распоряжении пользователей.

2. Функционирование :

3148 - 3149 очищает жидкость в системе отопления благодаря комбинированному воздействию фильтрующей сетки из нержавеющей стали с неодимовыми магнитами. Мощные магниты, расположенные внутри внешнего кольца создают магнитное поле, способное блокировать металлические частицы, присутствующие в жидкости. После этого жидкость проходит сквозь фильтрующую сетку из нержавеющей стали; сетка задерживает примесь, которая оседает на дно фильтра и впоследствии выводится через сливной кран.

3. Технические характеристики:

3.1 Материал
Корпус: Латунь CW617N никелированная
Фитинги: Латунь CW617N никелированная
Стакан: Латунь CW617N никелированная
Сетка фильтрующая: Сталь INOX AISI 304
Кольцевой магнитодержатель: PA6
Магниты: Неодимовые

3.2 Рабочие характеристики

Совместимость жидкостей: Вода и гликолевые растворы
Максимальный процент гликоля: 30%
Максимальное рабочее давление: 10 бар
Рабочая температура: 0-90°C
Степень фильтрации: 5 µm
Мощность магнитов: 3x12.000 gauss
KV: 3,8 m³/h (1/2"-3/4") - 8,47 m³/h (1"-1 1/4")



4. Установка:

Во время установки следовать частным и общим правилам монтажа. Рекомендуется в верхней части фильтра установить отсекающий вентиль для оборотной воды. Все работы по монтажу и демонтажу проводятся при остывшей системе, без давления.

Магнитный фильтр должен быть установлен на возвратном контуре котла.

4.1. Определить положение возвратного контура для установки магнитного фильтра.

4.2. Установка в горизонтальном положении, корпус фильтра обращен вниз

4.3. Открыть клапан и загрузить систему.

4.4. Проверить места соединений на герметичность.

5. Периодическое техническое обслуживание

Частота техобслуживания зависит от типа системы. Сразу же после установки необходимо производить контроль фильтра как можно чаще.

- 5.1. Убедиться, что котел выключен и вода остыла до температуры окружающей среды.
- 5.2. Перекрыть вентиль сверху фильтра и извлечь кольцевой магнитодержатель.
- 5.3. Открыть вентиль под стаканом фильтра и дать стечь воде, содержащейся в фильтре.
- 5.4. Открыть стакан и извлечь внутреннюю часть фильтра.
- 5.5. Ополоснуть от грязи стакан и фильтр. Для очистки частей из синтетических материалов не использовать средства, содержащие растворители.
- 5.6. Собрать фильтр.
- 5.7. Закрыть вентиль под стаканом.
- 5.8. Открыть вентиль сверху клапана.
- 5.9. Подать давление в систему.