



GRIMPER FAN VSL

MANUALE DI INSTALLAZIONE E USO

MANUAL DE INSTALAR E UTILIZAR

EINBAU- UND BEDIENUNGSANLEITUNG

MANUEL D'INSTALLATION ET MODE D'EMPLOI

MANUAL DE INSTALACIÓN Y USO

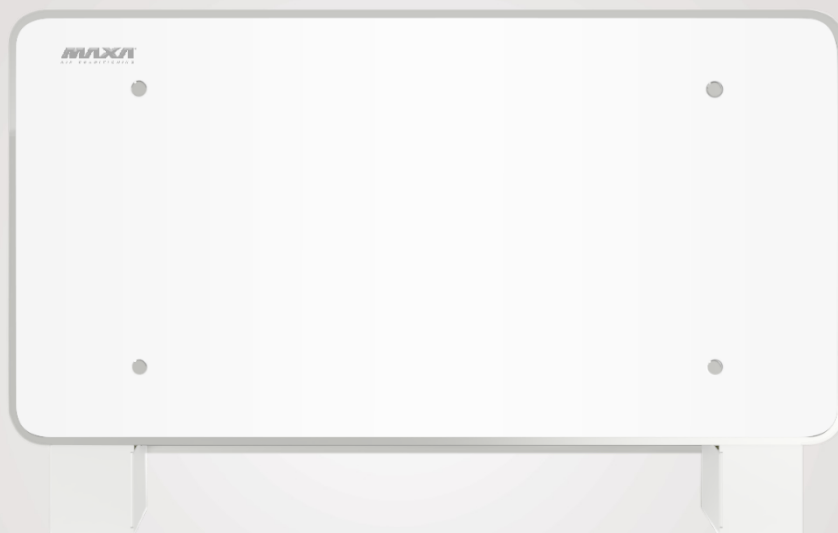



ATTENZIONE Leggere questo manuale accuratamente prima di usare l'apparecchio ed eseguire le operazioni come indicato. Le istruzioni sono importanti per la sicurezza e per un corretto funzionamento; accertarsi di osservarle.

AVERTIZARE Citiți cu atenție acest manual înainte de a utiliza echipamentul; respectați instrucțiunile în mod corespunzător. Secțiunea prezintă modul de utilizare a echipamentului în siguranță și corect. Respectați precauțiile din acest manual și de pe plăcuțele și etichetele atașate pe unitate.

ACHTUNG Bitte lesen Sie genau diese Anleitung vor Gebrauch des Geräts und die Verfahren auf korrekte Weise durchführen. Die in diesem Abschnitt beschriebenen Anweisungen beziehen sich auf einen für die Sicherheit korrekten Betrieb; diese Anweisungen unbedingt befolgen.

ATTENTION Avant d'utiliser l'appareil, lire attentivement ce manuel et effectuer les opérations de la juste façon. Les instructions décrites dans cette section assurent un fonctionnement correct; s'assurer de bien les respecter.

ATENCIÓN Es necesario leer cuidadosamente el presente manual antes de usar el equipo. La lectura de la guía ayuda la ejecución correcta de los procedimientos y garantizan un correcto funcionamiento de la unidad.

00	07-2020			Prima emissione
Rev.	Data	Redatto	Approvato	Notă
Catalogo / Catalog / Katalog / Catalogue				Serie / Seria / Serie / Serie / Série
MUI0154100100.02				GRIMPER FAN

INDICE - CUPRINS - INHALTSVERZEICHNIS - INDEX - INDICE

1. Premessa – Introdúcere – Einführung – Introduction -Introducción	4
Identificazione unità - <i>Date de identificare a unității</i> - Kenndaten der Einheit - <i>Identification de l'unité</i> - Identificación de la unidad	7
2. Caratteristiche tecniche - <i>Specificații tehnice</i> - Technische Merkmale - <i>Caractéristiques techniques</i> -Características técnicas	7
Componenti principali - <i>Componente principale</i> - Hauptbestandteile - <i>Composantes principales</i> -Componentes principales	8
Dati nominali di resa termica e frigorifera – <i>Capacitate nominală de încălzire și răcire</i> - Heiz- und Kühlleistung - <i>Puissance nominales thermique et frigorifique</i> –Potencia térmica y frigorífica nominal	11
Dati di rumorosità - <i>Date referitoare la nivelul de zgomot</i> - Lärmbelastung - <i>Données bruit</i> – Nivel de ruido	16
DIMENSIONI E PESI – DIMENSIUNI ȘI GREUTATE – ABMESSUNGEN UND GEWICHTE – DIMENSIONS ET POIDS - DIMENSIONES Y PESOS	17
3. Istruzioni per l'installazione - <i>Instrucțiuni de instalare</i> - Installationsanweisungen - <i>Instructions pour l'installation</i> - Instrucciones para la instalación	19
Avvertenze per la sicurezza- <i>Avertizări de siguranță</i> - Wichtige Hinweise - <i>Avertissements</i> - Instrucciones de seguridad	19
Posizionamento dell'unità - <i>Poziționarea unității</i> - Aufstellung der Einheit - <i>Emplacement de l'unité</i> - Posicionamiento de la unidad	21
Fissaggio dell'unità - <i>Fixarea unității</i> - Befestigung der Einheit - <i>Fixation de l'unité</i> - Fijación de la unidad	28
Collegamenti idraulici - <i>Racorduri hidraulice</i> - Wasseranschlüsse - <i>Raccordements hydrauliques</i> - Instalacion hidraulica	29
Scarico condensa - <i>Evacuarea condensului</i> - Kondensatablass - <i>Evacuation des condensats</i> - Drenaje de la condensación	30
Collegamenti elettrici - <i>Conexiuni electrice</i> - Elektrische Anschlüsse - <i>Raccordements électriques</i> - Instalacion electrica	31
4. Schemi elettrici - <i>Scheme electrice</i> - Schaltbild - <i>Schémas électriques</i> - Diagramas eléctricos	32
5. Manutenzioni e controlli - <i>Întreținere și verificări</i> - Wartung und Kontrollen - <i>Entretien et contrôles</i> - Manutención y controles	38
6. Procedura guasti / <i>Proceduri în caz de avarie</i> / Defektsuche / <i>Procédure avaries</i> /Procedimiento ante averias	39
7. Istruzioni installazione accessori / <i>Instrucțiuni referitoare la accesorii</i> / Anleitung zum Zubehör / <i>instructions accessoires</i> / instrucciones de accesorios	40
8. Dime di riscontro / <i>Schițe</i> / <i>Vorlagen</i> / Modèles / <i>Plantillas</i>	57

SIGNIFICATO DEI SIMBOLI – SEMNIFICAȚIA SIMBOLURILOR -BEDEUTUNG DER SYMBOLE - SIGNIFICATION DES SYMBOLES- SIGNIFICADO DE LOS SIMBOLOS



AVVERTIMENTO E CAUTELA
AVERTIZĂRI ȘI ATENȚIONĂRI
WARNUNG UND VORSICHT
AVERTISSEMENT ET PRÉCAUTIONS
ADVERTENCIA Y CUIDADO



VIETATO
INTERZIS
VERBOT
INTERDIT
PROHIBIDO



PARTI IN TENSIONE
COMPONENTE SUB TENSIUNE
TEILE UNTER SPANNUNG
PARTIES SOUS TENSION
ALTA TENSIÓN

1. PREMESA - **INSTRUCȚIUNI** - EINFÜHRUNG – **INTRODUCTION** - INTRODUCCIÓN

Congratulazioni per aver scelto un ventilconvettore GRIMPER FAN.

La non osservanza di quanto qui descritto e/o una inadeguata installazione delle macchine, possono annullare la garanzia. Il costruttore, inoltre, non risponde di eventuali danni diretti e/o indiretti dovuti ad errate installazioni, e/o danni causati dalle unità installate da personale inesperto o non autorizzato.

Verificare, che la macchina ricevuta sia integra e completa e conforme all'ordine. Eventuali reclami devono essere presentati per iscritto entro 8 giorni dal ricevimento della merce.

I ventilconvettori sono destinati all'uso in ambienti commerciali e privati. Essi sono costruiti esclusivamente per le funzioni di riscaldamento, filtrazione, raffreddamento e deumidificazione; non sono adatti per nessun altro uso.

Il ventilconvettore non può essere impiegato:

- per il trattamento dell'aria all'aperto;
- per l'installazione in ambienti estremamente umidi;
- per l'installazione in atmosfere esplosive;
- per l'installazione in atmosfere corrosive .

Verificare inoltre che l'ambiente in cui è installato l'apparecchio non contenga sostanze che generino un processo di corrosione delle alette in alluminio ,e della struttura metallica.

L'apparecchio non è destinato ad essere usato da persone (bambini compresi) le cui capacità fisiche, sensoriali o mentali siano ridotte, oppure con mancanza di esperienza o di conoscenza, a meno che esse abbiano potuto beneficiare, attraverso l'intermediazione di una persona responsabile della loro sicurezza, di una sorveglianza o di istruzioni riguardanti l'uso dell'apparecchio.

I bambini devono essere sorvegliati per sincerarsi che non giochino con l'apparecchio.

Il costruttore/venditore non può essere considerato responsabile di eventuali perdite o danni dovuti a installazione, funzionamento o manutenzione non corretti dei ventilconvettori o dovuti alla mancanza di conformità con le istruzioni del presente Manuale di uso e installazione per l'utente o qualora non vengano effettuate le ispezioni, riparazioni e manutenzioni necessarie.

Questo libretto deve accompagnare sempre l'apparecchio in quanto parte integrante dello stesso.

La serie GRIMPER FAN è certificata CE - LVD -EMC presso i laboratori SGS

Felicitări pentru achiziția ventiloconvectorului GRIMPER FAN.

Acest manual cuprinde informații importante pentru transportul, instalarea, utilizarea și întreținerea unităților. Nerespectarea instrucțiunilor din acest manual și/sau neinstalarea echipamentului de către un profesionist poate duce la anularea garanției. Producătorul nu va fi considerat răspunzător pentru niciun fel de daune directe sau indirecte suferite de echipamentele instalate de către personal necalificat sau neautorizat.

La livrare, verificați dacă aparatul este în stare corespunzătoare, este furnizat cu toate componentele și corespunde comenzii dvs. Orice reclamații trebuie transmise în scris în termen de maximum 8 zile de la data livrării.

Ventiloconvectoarele sunt proiectate exclusiv pentru încălzirea, filtrarea, răcirea și deumidificarea aerului.

Acestea nu sunt adecvate pentru alte aplicații.

Ventiloconvectorul nu este adecvat:

- pentru tratarea aerului exterior
- pentru instalarea în încăperi cu un nivel excesiv de umiditate
- pentru instalarea în atmosfere explozive
- pentru instalarea în atmosfere corozive

Asigurați-vă că mediul în care este instalat echipamentul dvs. nu conține substanțe care cauzează corodarea palelor din aluminiu și a cadrului metalic.

Echipamentele sunt furnizate cu apă caldă/rece în funcție de măsura în care mediul este răcit/încălzit.

Echipamentul nu este destinat utilizării de către persoane (inclusiv copii) cu capacități fizice, senzoriale sau mentale reduse sau care nu dețin experiența și cunoștințele necesare fără supravegherea sau instruirea necesare privind utilizarea echipamentului de către o persoană răspunzătoare pentru siguranța acestora.

Copiii trebuie supravegheați pentru a vă asigura că nu se joacă cu aparatul.

Producătorul/vânzătorul nu va fi considerat răspunzător pentru orice pierdere sau daună intervenită ca urmare a instalării, operării sau întreținerii necorespunzătoare a ventiloconvectorului sau din cauza nerespectării acestui Manual cu informații pentru utilizator sau a oricăror cerințe de inspecție, reparații și întreținere.

Această broșură trebuie să însoțească întotdeauna echipamentul, fiind considerată parte integrantă a acestuia.

Seria GRIMPER FAN este certificată CE - LVD -EMC de către SGS Laboratories.

Wir gratulieren Ihnen zur Wahl eines Gebläsekonvektors GRIMPER FAN.

Das vorliegende Handbuch enthält die für Transport, Installation, Bedienung und Wartung der Einheiten erforderlichen Informationen. Die Missachtung der Anleitungen bzw. eine unsachgemäße Installation der Geräte können zum Verfall der vom Hersteller geleisteten Garantie führen. Der Hersteller haftet nicht für eventuelle direkte bzw. indirekte Schäden infolge falscher Installationen bzw. für Schäden, die durch Einheiten verursacht werden, die von unerfahrenem oder unbefugtem Personal installiert wurden.

Bei Empfang des Geräts kontrollieren Sie, ob es unversehrt und vollständig ist. Eventuelle Beanstandungen müssen innerhalb 8 Tagen nach Erhalt der Ware schriftlich gemeldet werden.

Die Klimakonvektoren sind für den Einbau in Büro- und Wohnräumen .

Die Klimakonvektoren sind ausschließlich zum Lufterwärmen, Filtern, Kühlen und Entfeuchten ausgelegt. Jeder andere Gebrauch ist ungeeignet.

Klimakonvektor darf nicht eingesetzt werden für:

- die Aufbereitung der Luft im Freien
- die Installation in feuchten sehr Räumen
- die Installation in explosiver Atmosphäre
- die Installation in korrosiver Atmosphäre

Überprüfen, dass der Raum, in dem das Gerät installiert wird, keine Stoffe enthält, die einen Korrosionsprozess der Aluminiumrippen bewirken und die Metallstruktur.

Je nachdem, ob der Raum beheizt oder gekühlt werden soll, werden die Geräte mit warmem, bzw. kaltem Wasser gespeist.

Dieses Gerät ist nicht dafür bestimmt, durch Personen (einschließlich Kinder), mit eingeschränkten physischen, sensorischen oder geistigen Fähigkeiten oder mangels Erfahrung und/oder mangels Wissen benutzt zu werden, es sei denn sie werden durch eine für ihre Sicherheit zuständige Person beaufsichtigt oder erhalten von ihr Anweisungen, wie das Gerät zu benutzen ist.

Kinder sollten beaufsichtigt werden, um sicherzustellen, dass sie nicht mit dem Gerät spielen.

Der Hersteller/Händler haftet nicht für eventuelle Leckagen oder Schäden, die durch die fehlerhafte Installation, falschen Gebrauch oder Wartung der Klimakonvektoren die Nichteinhaltung der in diesem Benutzerhandbuch enthaltenen Anweisungen oder Vernachlässigung der erforderlichen Inspektionen, Reparaturen und Wartungsarbeiten entstehen.

Diese Betriebsanleitung ist wesentlicher Bestandteil des Gerätes und muss folglich immer zusammen mit diesem verwahrt werden.

Die GRIMPER FAN-Serie ist CE-LVD-EMC-zertifiziert von SGS-Labors.

Nous vous félicitons d'avoir choisi un ventilo-convecteur GRIMPER FAN.

Le présent manuel fournit des instructions importantes concernant le transport, l'installation, l'utilisation et l'entretien des unités. Le non-respect de ces instructions comporte de plein droit l'annulation de la garantie du constructeur. En outre, la responsabilité du constructeur est dérogée pour tous dommages directs et/ou indirects résultant d'erreurs dans l'installation et l'utilisation et/ou pour tous dommages résultant d'unités installées par un personnel non qualifié et non habilités à réaliser ces travaux.

Au moment de la réception, s'assurer que l'unité est complète, en bon état et répondant à la commande. Toutes réclamations devront être notifiées par écrit dans un délai maximum de 8 jours après réception de la marchandise.

Les ventilo-convecteurs sont construits exclusivement pour le refroidissement, la filtration, le refroidissement et la déshumidification; ils ne sont adaptés à aucun autre usage.

Le ventilo-convecteur ne peut pas:

- pour le traitement de l'air en plein air
- être installé dans des locaux très humides
- être installé dans des atmosphères explosives
- être installé dans des atmosphères corrosives

Vérifier que la pièce dans laquelle l'appareil est installé ne contient pas de substances pouvant engendrer la corrosion des ailettes en aluminium et la structure métallique.

Les appareils sont alimentés avec de l'eau chaude/froide selon qu'on veut chauffer ou rafraîchir la pièce.

L'appareil n'est pas prévu pour être utilisé par des personnes (y compris les enfants) dont les capacités physiques, sensorielles ou mentales sont réduites, ou dénuées d'expérience ou de connaissance, sauf si elles ont pu bénéficier, par l'intermédiaire d'une personne responsable de leur sécurité, d'une surveillance ou d'instructions préalables concernant l'utilisation de l'appareil.

Il convient de surveiller les enfants pour s'assurer qu'ils ne jouent pas avec l'appareil.

Le constructeur/vendeur décline toute responsabilité en cas de fuites ou de dommages résultant d'une installation, un fonctionnement ou un entretien incorrects des ventilo-convecteurs ou dus au non-respect des instructions de ce Livret de l'utilisateur ou si les inspections, réparations et entretiens nécessaires ne sont pas effectués. Ce livret doit toujours accompagner l'appareil car il fait partie intégrante de celui-ci.

La série GRIMPER FAN est certifiée CE - LVD -EMC par les laboratoires SGS.

Congratulaciones por elegir un ventilconvector GRIMPER FAN.

Este manual presenta todas las informaciones útiles para el transporte, instalación, uso y mantenimiento de las unidades.

De no seguirse las instrucciones aquí descritas y/o en caso de una inadecuada instalación de las unidades, el fabricante se reserva el derecho de anular la garantía. Tampoco la empresa constructora responderá por eventuales daños directos y/o indirectos provocados por instalaciones erróneas, y/o daños causados por unidades instaladas por personal inexperto o no autorizado.

Antes de proceder a instalar la máquina es necesario comprobar que la unidad recibida esté completa y en perfectas condiciones.

Las eventuales reclamaciones se deben presentar por escrito antes de que transcurran 8 días de la recepción de la mercancía.

Los ventiladores convectores han sido diseñados para usarlos en locales comerciales y privados .

Los ventiladores convectores han sido construidos exclusivamente para las funciones de calefacción,

filtrado, enfriamiento y deshumidificación; no son adecuados para ningún otro uso.

Los ventiladores convectores no se pueden usar para:

- el tratamiento del aire al aire libre
- su instalación en locales mucho húmedos
- su instalación en atmósferas explosivas
- su instalación en atmósferas corrosivas

Compruebe que la estancia en la que se está instalado el aparato no contenga sustancias que

generen un proceso de corrosión de las aletas de aluminio y la estructura de metal

Los aparatos se alimentan con agua caliente/fría según si se desea calentar o refrescar el local.

Este aparato no debe ser utilizado por personas (incluidos niños) cuyas capacidades físicas, sensoriales o

mentales estén disminuidas o que carezcan de experiencia y conocimientos, al no ser que ellas hayan

podido beneficiar, a través de la intermediación de una persona responsable de su seguridad, de

una vigilancia o de instrucciones relativas al uso del aparato.

Los niños han de vigilarse para asegurarse de que no jueguen con el aparato.

El fabricante/vendedor no puede considerarse responsable de posibles pérdidas o daños debidos a la instalación, funcionamiento

o mantenimiento incorrectos de los ventiladores convectores o debidos al

incumplimiento de las instrucciones del presente Manual de instrucciones para el usuario o si no se realizan las inspecciones,

reparaciones y mantenimiento necesarios.

Este manual debe acompañar siempre al aparato ya que forma parte del mismo.

La serie GRIMPER FAN está certificada CE - LVD-EMC por los laboratorios SGS.

IDENTIFICAZIONE UNITÀ - DATE DE IDENTIFICARE A UNITĂȚII - KENNDATEN DER EINHEIT - IDENTIFICATION DE L'UNITE- IDENTIFICACIÓN DE LA UNIDAD

Le unità GRIMPER FAN sono dotate di una targhetta posta sul fianco della macchina che identifica:	<i>Ventiloconvectoarele GRIMPER FAN includ o plăcuță cu specificații amplasată în lateralul acestora, incluzând:</i>	Seitlich von den Geräten der Einheit GRIMPER FAN befindet sich ein Typenschild mit folgenden Kenndaten:	<i>Sur chaque unité GRIMPER FAN est apposée une plaquette d'identification (autrement dit signalétique) sur le côté de l'unité portant les indications suivantes:</i>	Las unidades GRIMPER FAN poseen una tarjeta situada en el costado de la máquina que indica:
Indirizzo del Costruttore Modello Codice Colore Tensione di alimentazione Potenza el. Assorbita Potenza frigorifera Potenza termica Portata aria Pressione sonora Peso netto Numero di matricola Marcatura CE	<i>Adresa producătorului Modelul Codul Culoarea Tensiunea de alimentare Absorbția de putere a unității Capacitatea de răcire Capacitatea de încălzire Fluxul de aer Nivelul de putere acustică Greutatea netă Seria Marcajul CE</i>	Anschrift des Herstellers Modell Code Farbe Anschlussspannung Motorleistung Kühlleistung Wärmeleistung Luftvolumenstrom Schalldruck GEWICHTE Seriennummer CE-Kennzeichnung	<i>Adresse du constructeur Modèle Code Couleur Tension d'alimentation Absorption Puissance frig Puissance thermique Débit d'air Pression acoustique POIDS Numéro de série Marquage CE</i>	Dirección del fabricante Modelo Código Color Tensión de alimentación Absorción Potencia frigorífica Potencia térmica Capacidad de aire Presión sonora PESOS Número de serie Marca CE

2. CARATTERISTICHE TECNICHE - SPECIFICAȚII TEHNICE - TECHNISCHE MERKMALE - CARACTERISTIQUES TECHNIQUES - CARACTERÍSTICAS TÉCNICAS

La struttura della macchina è realizzata in lamiera zincata di spessore 0,8-1 mm.
I filtri dell'aria sono di classe G1 e possono essere agevolmente rimossi, per consentirne un'adeguata pulizia e manutenzione.
L'isolamento acustico e termico della macchina è realizzato in materiale CL1 – M1.
La batteria di scambio termico è realizzata con tubi di rame e collettori in ottone, mandrinati su alette corrugate di alluminio. Gli attacchi hanno filettatura 1/2" Gas femmina.
La bacinella di raccolta condensa è anch'essa in lamiera zincata e verniciata, può essere rimossa dalla struttura.
Griglia di mandata e ventilatore in alluminio.

*Cadrul unității este realizat din tablă de 0,8-1 mm.
Filtrele de aer clasa G1 proiectate pentru o demontare ușoară, pentru facilitarea curățării și a întreținerii.
Izolația acustică și termică este asigurată de materialul CL1 – M1.
Serpentina schimbătorului este formată din tuburi din cupru și conducte din alamă; tubulatura este dilatată mecanic în coliere nervurate din aluminiu. Racordurile sunt prevăzute cu un filet cu pas de 1/2" GAZ mamă.
Echipata cu o tavă demontabilă din oțel galvanizat pentru scurgerea condensului.
Grilaj de ieșire și ventilație din aluminiu.*

Die Struktur der Maschine besteht aus 0,8-1 mm von starkem verzinktem Stahlblech.
Die Luftfilter sind in Klasse G1 und können für eine korrekte Reinigung und Wartung problemlos ausgebaut werden.
Die Schall- und Wärmeisolierung der Maschine besteht aus CL1 – M1 Material.
Der Wärmetauscher ist aus Kupfer und Messing Mannigfaltigkeiten, die an gewellten Aluminiumrippen aufgedornt sind.
Die Anschlüsse haben 1/2" Gas Female-Außengewinde.
Die Kondensatwanne ist ebenfalls aus lackiertem und verzinktem Blech oder, und kann herausgenommen werden.
Auslassgitter und Gebläse aus Aluminium .

*La structure de la machine est réalisée en tôle d'acier zinguée de 0,8-1 mm d'épaisseur.
Les filtres à air sont de classe G1 sont démontables pour faciliter leur entretien et nettoyage.
L'isolation acoustique et thermique est réalisée en CL1 – M1 isolation .
La batterie d'échange thermique est réalisée avec des tubes cuivre et des collecteurs en Laiton sur des ailettes d'aluminium pliées. Les raccords ont un filetage au pas du 1/2" GAS femelle.
Le bac à condensas amovible est lui aussi fabriqué en tôle galvanisée et en acier peint.
En configuration standard, les unités sont livrées avec un bornier embarqué.
Grille d'évacuation et ventilateur en aluminium.*

La estructura de la máquina está hecha en chapa galvanizada con un espesor de 0,8-1 mm.
Los filtros del aire son de clase G1 y pueden ser fácilmente quitados, para permitir una adecuada limpieza y mantenimiento.
El aislamiento acústico y térmico de la máquina es de material CL1 – M1.
La batería de intercambio térmico está hecha de tubos de cobre y conexiones en Brass, con aletas corrugadas de aluminio. Las conexiones son del tipo 1/2" GF.
El recipiente para la evacuación de la condensación es también en chapa galvanizada o pintada y puede ser quitado de la estructura.
Rejilla de salida y ventilador en aluminio.

**COMPONENTI PRINCIPALI - COMPONENTE PRINCIPALE - HAUPTBESTANDTEILE –
COMPOSANTES PRINCIPALES - COMPONENTES PRINCIPALES**

Parti esterne – Componente externe – Außenteileb - Parties externes - Außenteile

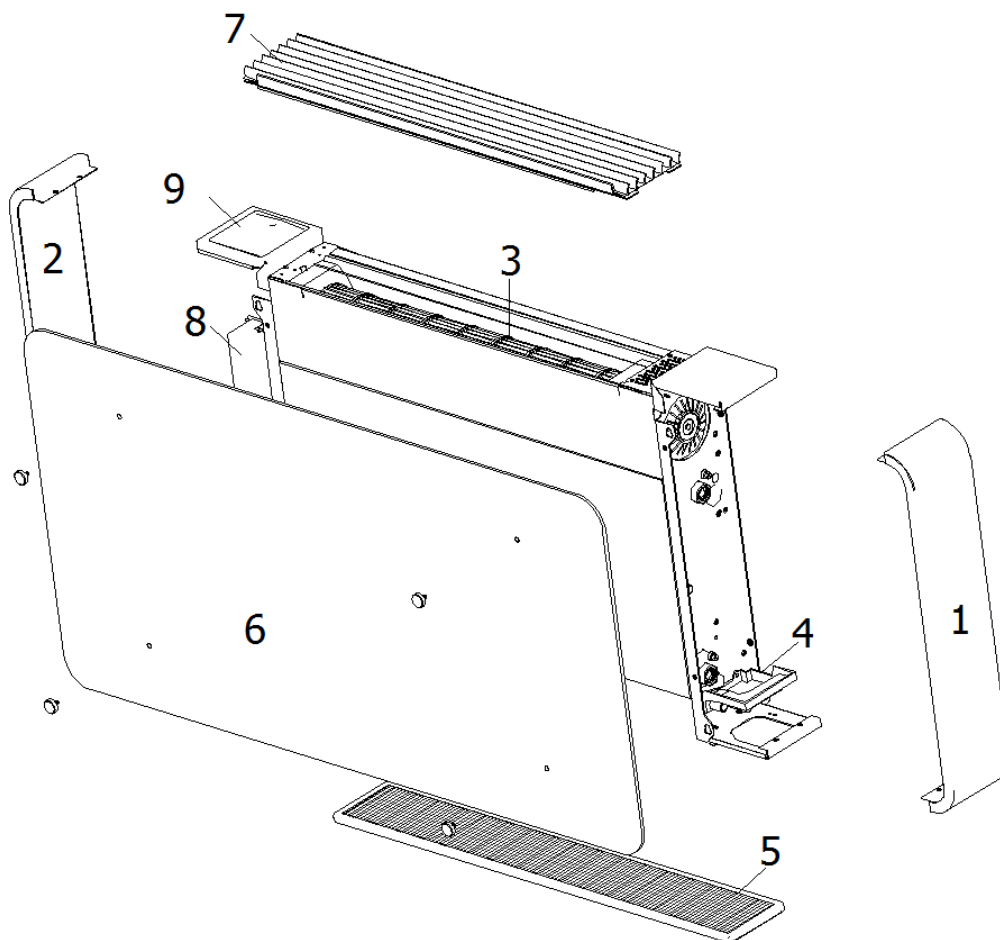

1	Fianco laterale destro	<i>Panou lateral dreapta</i>	Rechtes Seitenteil	<i>Panneau latéral droit</i>	Panel lateral derecho
2	Fianco laterale sinistro	<i>Panou larteral stânga</i>	Linkes Seitenteil	<i>Panneau latéral gauche</i>	Panel lateral izquierdo
3	Ventilatore	<i>Grup ventilator</i>	Lüftereinheit	<i>Groupe ventilateur</i>	Grupo ventilador
4	Vaschetta ausiliaria	<i>Scurgere auxiliară</i>	Hilfstropfschale	<i>Bac auxiliaire</i>	Bandeja auxiliar
5	Filtro	<i>Filtru</i>	Filtru	<i>Filtre</i>	Filtro
6	Pannelo frontale	<i>Panou frontal</i>	Frontplatte	<i>Panneau avant</i>	Panel frontal
7	Griglia in alluminio	<i>Grilaj din aluminiu</i>	Aluminiumgitter	<i>Grille en aluminium</i>	Rejilla de aluminio
8	Scatola elettrica	<i>Panou electric</i>	Elektrische Box	<i>Boîte électrique</i>	Caja electrica
9	Controllo a bordo unità	<i>Comandă încorporată</i>	Eingebaute Steuerung	<i>Contrôle intégré</i>	Control incorporado

Parti interne – *Componente interne* – Interne Teile - *Parties internes* - Partes internas.

Unità verticale – *Unitate verticală* –
Vertikale Einheit - *Unité verticale* - Unidad vertical.

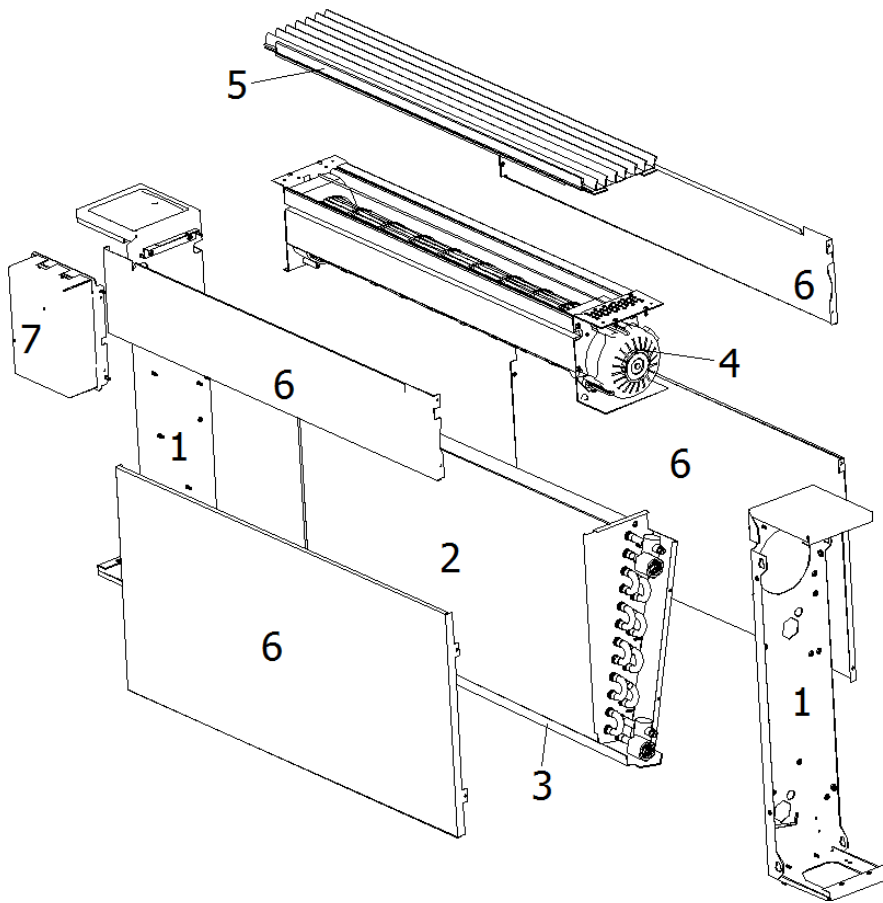

1	Fianco interno	Panou intern	innere Flanke	flanc interne	flanco interno
2	Scambiatore principale	<i>Schimbător de căldură principal</i>	Hauptwärmetauscher	<i>Echangeur principal</i>	Batería principal
3	Vaschetta raccolta condensa	<i>Tavă de condens</i>	Kondensatwanne	<i>Bac à condensats</i>	Bandeja condensación
4	Ventilatore	<i>Grup ventilator</i>	Lüftereinheit	<i>Groupe ventilateur</i>	Grupo ventilador
5	Griglia in alluminio	<i>Grilaj din aluminiu</i>	Aluminiumgitter	<i>Grille en aluminium</i>	Rejilla de aluminio
6	Pannelli	<i>Panouri</i>	Feld	<i>Panneau</i>	Panel
7	Scatola elettrica	<i>Panou electric</i>	Elektrische Box	<i>Boîte électrique</i>	Caja electrica

Parti interne – Componente interne – Interne Teile - Parties internes - Partes internas.

Unità orizzontale – *Unitate orizontală*
 Horizontale Einheit - *Unité horizontale* - Unidad horizontal.

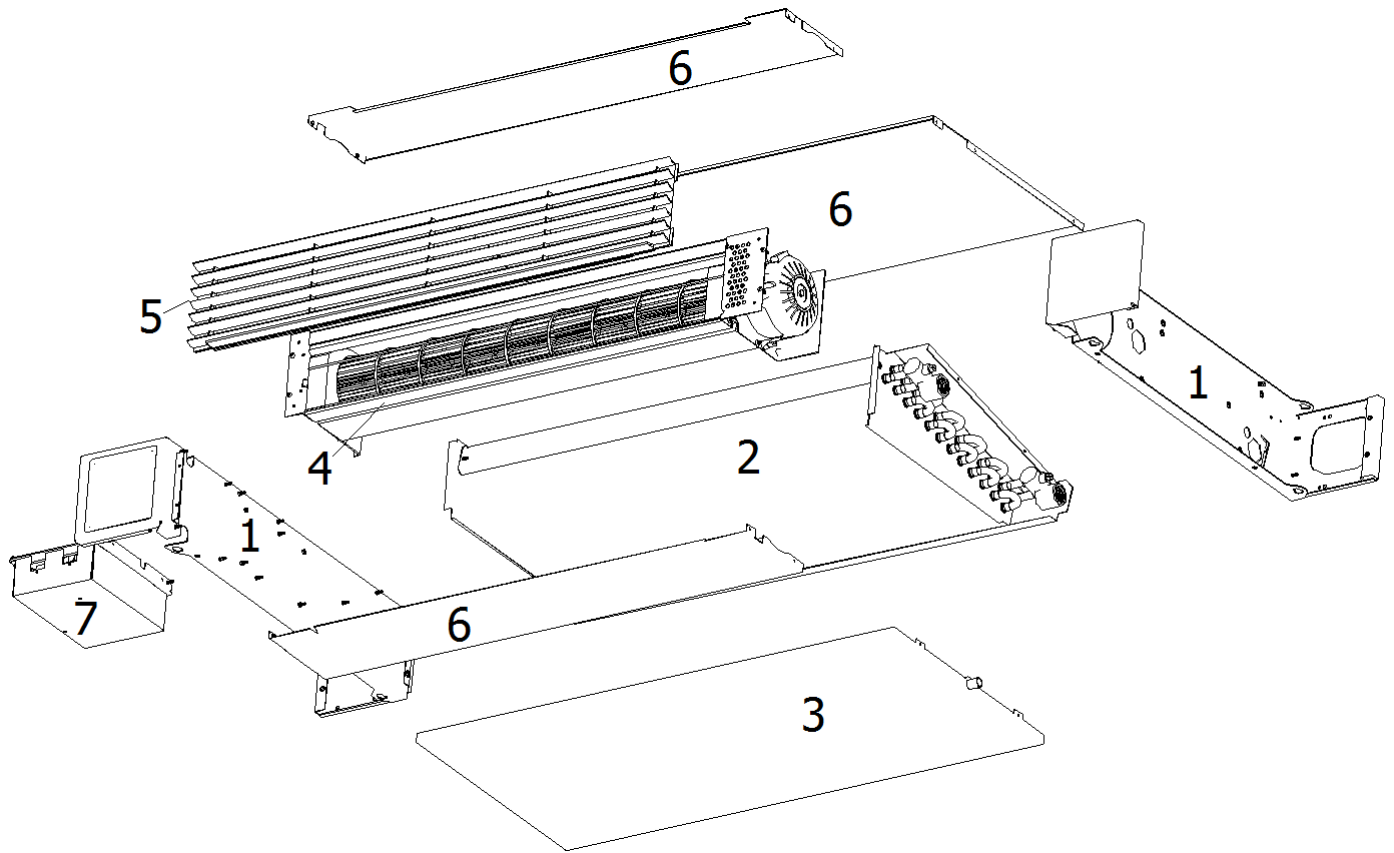

1	Fianco interno	Panou intern	innere Flanke	flanc interne	flanco interno
2	Scambiatore principale	<i>Schimbător de căldură principal</i>	Hauptwärmetauscher	<i>Echangeur principal</i>	Batería principal
3	Vaschetta raccolta condensa	<i>Tavă de condens</i>	Kondensatwanne	<i>Bac à condensats</i>	Bandeja condensación
4	Ventilatore	<i>Grup ventilator</i>	Lüftereinheit	<i>Groupe ventilateur</i>	Grupo ventilador
5	Griglia in alluminio	<i>Grilaj din aluminiu</i>	Aluminiumgitter	<i>Grille en aluminium</i>	Rejilla de aluminio
6	Pannelli	<i>Panouri</i>	Feld	<i>Panneau</i>	Panel
7	Scatola elettrica	<i>Panou electric</i>	Elektrische Box	<i>Boîte électrique</i>	Caja electrica

DATI TECNICI-SPECIFICATII TEHNICE-TECHNISCHE DATEN-DONNÉES TECHNIQUES-DATOS TÉCNICOS
Impianto a 2 tubi – Sistem cu 2 conducte – 2 Leiter-System - Installation 2 tubes – Instalación 2 tubos

RAFFRESCAMENTO T.ambiente:27 °C - 47 % UR , T. acqua(in/out):7/12°C		MOD DE RĂCIRE Temperatură ambientă: 27° C – 47% R.H. Temperatura apei (intrare/ieșire):7/12°C		KÜHLBETRIEB Raum: 27°C– 47% R.F. Wassertemp. (in/out):7/12°C		REFROIDISSEMENT Ambiante:27 °C - 47 % HR Temp.eau(entrée/sortie): 7/12 °C		ENFRIAMIENTO Ambiente: 27 °C - 47 % UR T. agua(in/out):7/12°C			
						Viteză					
								09			
								18			
								27			
								34			
Portata aria <i>Debit de aer</i> Luftvolumenstrom <i>Débit d'air</i> Capacidad de aire	m³/h						Supermax	250	390	510	620
							Max (*)	180	315	450	540
							Med (*)	120	230	350	450
							Min (*)	80	155	240	310
							Static	10	18	25	32
Potenza frigorifera totale - <i>Capacitate de răcire totală</i> -Kühlleistung - <i>Puissance frig. Totale</i> -Potencia frigorífica total	KW						Supermax	1,19	2,12	2,90	3,73
Potenza frigorifera sensibilă - <i>Capacitate sensibilă</i> - Sens. Kühlleistung <i>Puissance sensible</i> (Kw) - Potencia frigorífica sensible	KW						Supermax	0,87	1,56	2,16	2,97
Portata acqua - <i>Debit de apă</i> – Wasservolumenstrom – <i>Débit d'eau</i> - Capacidad de agua	l/h						Supermax	204	364	498	639
Perdita di carico - <i>Pierdere de presiune</i> – Wasserdruckverlust <i>Perte de charge</i> - Pérdida de presión	kPa						Supermax	15,1	10,2	20,9	19,9
Potenza frigorifera totale - <i>Capacitate de răcire totală</i> -Kühlleistung - <i>Puissance frig. Totale</i> -Potencia frigorífica total	KW						max.	0,88	1,81	2,70	3,38
Potenza frigorifera sensibilă - <i>Capacitate sensibilă</i> - Sens. Kühlleistung <i>Puissance sensible</i> (Kw) - Potencia frigorífica sensible	KW						max.	0,69	1,35	2,00	2,70
Portata acqua - <i>Debit de apă</i> – Wasservolumenstrom – <i>Débit d'eau</i> - Capacidad de agua	l/h						max.	151	311	463	580
Perdita di carico - <i>Pierdere de presiune</i> – Wasserdruckverlust <i>Perte de charge</i> - Pérdida de presión	kPa						max.	13,1	8,2	19,0	18,7
Potenza frigorifera totale - <i>Capacitate de răcire totală</i> -Kühlleistung - <i>Puissance frig. Totale</i> -Potencia frigorífica total	KW						med	0,79	1,45	2,20	2,75
Potenza frigorifera sensibilă - <i>Capacitate sensibilă</i> - Sens. Kühlleistung <i>Puissance sensible</i> (Kw) - Potencia frigorífica sensible	KW						med	0,60	1,10	1,68	2,30
Portata acqua - <i>Debit de apă</i> – Wasservolumenstrom – <i>Débit d'eau</i> - Capacidad de agua	l/h						med	136	249	377	472
Perdita di carico - <i>Pierdere de presiune</i> – Wasserdruckverlust <i>Perte de charge</i> - Pérdida de presión	kPa						med	7,2	6,0	16,5	13,2
Potenza frigorifera totale - <i>Capacitate de răcire totală</i> -Kühlleistung - <i>Puissance frig. Totale</i> -Potencia frigorífica total	KW						min	0,45	0,98	1,70	2,13
Potenza frigorifera sensibilă - <i>Capacitate sensibilă</i> - Sens. Kühlleistung <i>Puissance sensible</i> (Kw) - Potencia frigorífica sensible	KW						min	0,30	0,70	1,25	1,70
Portata acqua - <i>Debit de apă</i> – Wasservolumenstrom – <i>Débit d'eau</i> - Capacidad de agua	l/h						min	77	168	292	365
Perdita di carico - <i>Pierdere de presiune</i> – Wasserdruckverlust <i>Perte de charge</i> - Pérdida de presión	kPa						min	4,1	4,1	13,0	10,0
Potenza frigorifera totale - <i>Capacitate de răcire totală</i> -Kühlleistung - <i>Puissance frig. Totale</i> -Potencia frigorífica total	KW						Static	0,10	0,14	0,20	0,23
Potenza frigorifera sensibilă - <i>Capacitate sensibilă</i> - Sens. Kühlleistung <i>Puissance sensible</i> (Kw) - Potencia frigorífica sensible	KW						Static	0,08	0,11	0,16	0,20
Portata acqua - <i>Debit de apă</i> – Wasservolumenstrom – <i>Débit d'eau</i> - Capacidad de agua	l/h						Static	151	311	463	580
Perdita di carico - <i>Pierdere de presiune</i> – Wasserdruckverlust <i>Perte de charge</i> - Pérdida de presión	kPa						Static	13,1	8,2	19,0	18,7

(*) I valori dichiarati sono relativi ai settaggi standard, pertanto relativi a 1500, 900 e 600 RPM. E' sempre possibile andare a modificare le portate dell'aria, cambiando i settaggi dei dipswitch delle scheda elettronica

(*) Valorile declarate corespund reglajelor standard la 1500, 900 și 600 rot./min. Debitul de aer poate fi modificat, cu schimbările setărilor comutatorului DIP de pe PCB.

(*) Die angegebenen Werte beziehen sich auf die Standardeinstellungen bei 1500, 900 und 600 RPM. Es ist immer möglich, den Luftstrom zu ändern, indem die Dip-Schalter-Einstellung in der Leiterplatte geändert wird.

(*) Les valeurs déclarées sont relatives aux réglages standard à 1500, 900 et 600 RPM. Il est toujours possible de modifier le débit d'air en modifiant le réglage du commutateur DIP dans la carte électronique principale.

(*) Los valores declarados son relativos a la configuración estándar a 1500, 900 y 600 RPM. Siempre es posible cambiar el flujo de aire, cambiando la configuración del interruptor DIP en la PCB.

Impianto a 2 tubi – Sistem cu 2 conducte – 2 Leiter-System - Installation 2 tubes – Instalación 2 tubos							
RISCALDAMENTO T.ambiente:20 °C, T. acqua in:50°C, portata acqua come in condizionamento	MODUL DE ÎNCĂLZIRE Temperatura ambientă: 20° C. Temperatura apei la intrare: 50. aceiași debit de apă ca și la condiționare	HEIZUNG Raumtemp.: 20°C Wassertemp.IN: 50°C dasselbe Wasser strömungsbeeinflussende	CHAUFFAGE Temp. ambiante : 20 °C Temp.de l'eau (entrée):50 °C même débit d'eau conditionné	CALEFACCIÓN Temp. ambiente: 20°C T. agua (in):50°C misma acondicionado flujo de agua			
		Viteză	09	18	27	34	
Portata aria Debit de aer Luftvolumenstrom Débit d'air Capacidad de aire		m³/h	Supermax	250	390	510	620
			Max (*)	180	315	450	540
			Med (*)	120	230	350	450
			Min (*)	80	155	240	310
			Static	10	18	25	32
Potența termică scamb. princip. <i>Capacitate termică a schimbătorului principal</i> Wärmeleistung, Hauptwärmetauscher - <i>Puissance thermique échange. princip.</i> Potencia térmica intercambiador principal		KW	Supermax	1,55	2,71	3,71	4,71
Portata apă scamb. princip. - <i>Debit de apă al schimbătorului</i> - Wasserfluss, Hauptwärmetauscher - <i>Débit d'eau échange. Principal</i> - Flujo de agua		l/h	Supermax	204	364	498	639
Perdita di carico scamb. princip. - <i>Pierdere de presiune a schimbătorului principal</i> - Druckverlust, Hauptwärmetauscher - <i>Perte de charge échange. principal</i> - Pérdida de presión		kPa	Supermax	13,5	8,1	16,8	16,9
Potența termică scamb. princip. <i>Capacitate termică a schimbătorului principal</i> Wärmeleistung, Hauptwärmetauscher - <i>Puissance thermique échange. princip.</i> Potencia térmica intercambiador principal		KW	max.	1,10	2,40	3,20	4,23
Portata apă scamb. princip. - <i>Debit de apă al schimbătorului principal</i> - Wasserfluss, Hauptwärmetauscher - <i>Débit d'eau échange. Principal</i> - Flujo de agua		l/h	max.	151	311	463	580
Perdita di carico scamb. princip. - <i>Pierdere de presiune a schimbătorului principal</i> - Druckverlust, Hauptwärmetauscher - <i>Perte de charge échange. principal</i> - Pérdida de presión		kPa	max.	12,2	6,8	15,8	15,5
Potența termică scamb. princip. <i>Capacitate termică a schimbătorului principal</i> Wärmeleistung, Hauptwärmetauscher - <i>Puissance thermique échange. princip.</i> Potencia térmica intercambiador principal		KW	med	0,90	1,50	2,40	3,40
Portata apă scamb. princip. - <i>Debit de apă al schimbătorului principal</i> - Wasserfluss, Hauptwärmetauscher - <i>Débit d'eau échange. Principal</i> - Flujo de agua		l/h	med	136	249	377	472
Perdita di carico scamb. princip. - <i>Pierdere de presiune a schimbătorului principal</i> - Druckverlust, Hauptwärmetauscher - <i>Perte de charge échange. principal</i> - Pérdida de presión		kPa	med	6,9	5,7	14,7	12,1
Potența termică scamb. princip. <i>Capacitate termică a schimbătorului principal</i> Wärmeleistung, Hauptwärmetauscher - <i>Puissance thermique échange. princip.</i> Potencia térmica intercambiador principal		KW	min	0,61	1,16	1,75	2,41
Portata apă scamb. princip. - <i>Debit de apă al schimbătorului principal</i> - Wasserfluss, Hauptwärmetauscher - <i>Débit d'eau échange. Principal</i> - Flujo de agua		l/h	min	77	168	292	365
Perdita di carico scamb. princip. - <i>Pierdere de presiune a schimbătorului principal</i> - Druckverlust, Hauptwärmetauscher - <i>Perte de charge échange. principal</i> - Pérdida de presión		kPa	min	4,0	3,9	10,0	8,2
Potența termică scamb. princip. <i>Capacitate termică a schimbătorului principal</i> Wärmeleistung, Hauptwärmetauscher - <i>Puissance thermique échange. princip.</i> Potencia térmica intercambiador principal		KW	Static	0,22	0,25	0,3	0,38
Portata apă scamb. princip. - <i>Debit de apă al schimbătorului principal</i> - Wasserfluss, Hauptwärmetauscher - <i>Débit d'eau échange. Principal</i> - Flujo de agua		l/h	Static	151	311	463	580
Perdita di carico scamb. princip. - <i>Pierdere de presiune a schimbătorului principal</i> - Druckverlust, Hauptwärmetauscher - <i>Perte de charge échange. principal</i> - Pérdida de presión		kPa	Static	12,2	6,8	15,8	15,5

(*) I valori dichiarate sono relativi ai settaggi standard, pertanto relativi a 1500, 900 e 600 RPM. E' sempre possibile andare a modificare le portate dell'aria, cambiando i settaggi dei dipswitch della scheda elettronica

(*) Valorile declarate corespund reglajelor standard la 1500, 900 și 600 rot./min. Debitul de aer poate fi modificat, cu schimbările setărilor comutatorului DIP de pe PCB.

(*) Die angegebenen Werte beziehen sich auf die Standardeinstellungen bei 1500, 900 und 600 RPM. Es ist immer möglich, den Luftstrom zu ändern, indem die Dip-Schalter-Einstellung in der Leiterplatte geändert wird.

(*) Les valeurs déclarées sont relatives aux réglages standard à 1500, 900 et 600 RPM. Il est toujours possible de modifier le débit d'air en modifiant le réglage du commutateur DIP dans la carte électronique principale.

(*) Los valores declarados son relativos a la configuración estándar a 1500, 900 y 600 RPM. Siempre es posible cambiar el flujo de aire, cambiando la configuración del interruptor DIP en la PCB.

Impianto a 4 tubi – Sistem cu 4 conducte – 4 Leiter-System - Installation 4 tubes – Instalación 4 tubos

RAFFRESCAMENTO T.ambiente:27 °C - 47 % UR , T. acqua(in/out):7/12°C	MOD DE RĂCIRE Temperatură ambientă: 27° C – 47% R.H. Temperatura apei (intrare/ieșire):7/12°C	KÜHLBETRIEB Raum: 27°C– 47% R.F. Wassertemp. (in/out):7/12°C	REFROIDISSEMENT Ambiante:27 °C - 47 % HR Temp.eau(entrée/sortie): 7/12 °C	ENFRIAMIENTO Ambiente: 27 °C - 47 % UR T. agua(in/out):7/12°C			
			Viteză	09	18	27	34
Portata aria <i>Debit de aer</i> Luftvolumenstrom <i>Débit d'air</i> Capacidad de aire	m³/h		Supermax	250	390	510	620
			Max (*)	180	315	450	540
			Med (*)	120	230	350	450
			Min (*)	80	155	240	310
			Static	10	18	25	32
Potenza frigorifera totale - <i>Capacitate de răcire totală</i> - Kühlleistung - <i>Puissance frig. Totale</i> - Potencia frigorífica total	KW		Supermax	1,19	2,12	2,90	3,73
Potenza frigorifera sensibile - <i>Capacitate sensibilă</i> - Sens. Kühlleistung <i>Puissance sensible</i> (Kw) - Potencia frigorífica sensible	KW		Supermax	0,87	1,56	2,16	2,97
Portata acqua - <i>Debit de apă</i> – Wasservolumenstrom – <i>Débit d'eau</i> - Capacidad de agua	l/h		Supermax	204	364	498	639
Perdita di carico - <i>Pierdere de presiune</i> – Wasserdruckverlust <i>Perte de charge</i> - Pérdida de presión	kPa		Supermax	15,1	10,2	20,9	19,9
Potenza frigorifera totale - <i>Capacitate de răcire totală</i> - Kühlleistung - <i>Puissance frig. Totale</i> - Potencia frigorífica total	KW		max.	0,88	1,81	2,70	3,38
Potenza frigorifera sensibile - <i>Capacitate sensibilă</i> - Sens. Kühlleistung <i>Puissance sensible</i> (Kw) - Potencia frigorífica sensible	KW		max.	0,69	1,35	2,00	2,70
Portata acqua - <i>Debit de apă</i> – Wasservolumenstrom – <i>Débit d'eau</i> - Capacidad de agua	l/h		max.	151	311	463	580
Perdita di carico - <i>Pierdere de presiune</i> – Wasserdruckverlust <i>Perte de charge</i> - Pérdida de presión	kPa		max.	13,1	8,2	19,0	18,7
Potenza frigorifera totale - <i>Capacitate de răcire totală</i> - Kühlleistung - <i>Puissance frig. Totale</i> - Potencia frigorífica total	KW		med	0,79	1,45	2,20	2,75
Potenza frigorifera sensibile - <i>Capacitate sensibilă</i> - Sens. Kühlleistung <i>Puissance sensible</i> (Kw) - Potencia frigorífica sensible	KW		med	0,60	1,10	1,68	2,30
Portata acqua - <i>Debit de apă</i> – Wasservolumenstrom – <i>Débit d'eau</i> - Capacidad de agua	l/h		med	136	249	377	472
Perdita di carico - <i>Pierdere de presiune</i> – Wasserdruckverlust <i>Perte de charge</i> - Pérdida de presión	kPa		med	7,2	6,0	16,5	13,2
Potenza frigorifera totale - <i>Capacitate de răcire totală</i> - Kühlleistung - <i>Puissance frig. Totale</i> - Potencia frigorífica total	KW		min	0,45	0,98	1,70	2,13
Potenza frigorifera sensibile - <i>Capacitate sensibilă</i> - Sens. Kühlleistung <i>Puissance sensible</i> (Kw) - Potencia frigorífica sensible	KW		min	0,30	0,70	1,25	1,70
Portata acqua - <i>Debit de apă</i> – Wasservolumenstrom – <i>Débit d'eau</i> - Capacidad de agua	l/h		min	77	168	292	365
Perdita di carico - <i>Pierdere de presiune</i> – Wasserdruckverlust <i>Perte de charge</i> - Pérdida de presión	kPa		min	4,1	4,1	13,0	10,0
Potenza frigorifera totale - <i>Capacitate de răcire totală</i> - Kühlleistung - <i>Puissance frig. Totale</i> - Potencia frigorífica total	KW		Static	0,10	0,14	0,20	0,23
Potenza frigorifera sensibile - <i>Capacitate sensibilă</i> - Sens. Kühlleistung <i>Puissance sensible</i> (Kw) - Potencia frigorífica sensible	KW		Static	0,08	0,11	0,16	0,20
Portata acqua - <i>Debit de apă</i> – Wasservolumenstrom – <i>Débit d'eau</i> - Capacidad de agua	l/h		Static	151	311	463	580
Perdita di carico - <i>Pierdere de presiune</i> – Wasserdruckverlust <i>Perte de charge</i> - Pérdida de presión	kPa		Static	13,1	8,2	19,0	18,7

(*) I valori dichiarati sono relativi ai settaggi standard, pertanto relativi a 1500, 900 e 600 RPM. E' sempre possibile andare a modificare le portate dell'aria, cambiando i settaggi dei dipswitch delle scheda elettronica

(*) *Valorile declarate corespund reglajelor standard la 1500, 900 și 600 rot./min. Debitul de aer poate fi modificat, cu schimbările setărilor comutatorului DIP de pe PCB.*

(*) Die angegebenen Werte beziehen sich auf die Standardeinstellungen bei 1500, 900 und 600 RPM. Es ist immer möglich, den Luftstrom zu ändern, indem die Dip-Schalter-Einstellung in der Leiterplatte geändert wird.

(*) *Les valeurs déclarées sont relatives aux réglages standard à 1500, 900 et 600 RPM. Il est toujours possible de modifier le débit d'air en modifiant le réglage du commutateur DIP dans la carte électronique principale.*

(*) Los valores declarados son relativos a la configuración estándar a 1500, 900 y 600 RPM. Siempre es posible cambiar el flujo de aire, cambiando la configuración del interruptor DIP en la PCB.

Impianto a 4 tubi – Sistem cu 4 conducte – 4 Leiter-System - Installation 4 tubes – Instalación 4 tubos							
RISCALDAMENTO T.ambiente:20 °C, T. acqua in:50°C, portata acqua come in condizionamento	MODUL DE ÎNCĂLZIRE Temperatura ambientă: 20° C. Temperatura apei la intrare: 50. același debit de apă ca și la condiționare	HEIZUNG Raumtemp.: 20°C Wassertemp.IN: 50°C dasselbe Wasser strömungsbeeinflussende	CHAUFFAGE Temp. ambiante : 20 °C Temp.de l'eau (entrée):50 °C même débit d'eau conditionné	CALEFACCIÓN Temp. ambiente: 20°C T. agua (in):50°C misma acondicionado flujo de agua			
			Viteză	09	18	27	34
Portata aria Debit de aer Luftvolumenstrom Débit d'air Capacidad de aire		m³/h	Supermax	250	390	510	620
			Max (*)	180	315	450	540
			Med (*)	120	230	350	450
			Min (*)	80	155	240	310
			Static	10	18	25	32
Potenza termica scamb. princip. Capacitate termică a schimbătorului principal Wärmeleistung, Hauptwärmetauscher - Puissance thermique échang. princip. Potencia térmica intercambiador principal		KW	Supermax	1,55	2,71	3,71	4,71
Portata acqua scamb. princip. - Debit de apă al schimbătorului principal - Wasserfluss, Hauptwärmetauscher - Débit d'eau échang. Principal - Flujo de agua		l/h	Supermax	204	364	498	639
Perdita di carico scamb. princ. - Pierdere de presiune a schimbătorului principal - Druckverlust, Hauptwärmetauscher - Perte de charge échang. principal - Pérdida de presión		kPa	Supermax	13,5	8,1	16,8	16,9
Potenza termica scamb. princip. Capacitate termică a schimbătorului principal Wärmeleistung, Hauptwärmetauscher - Puissance thermique échang. princip. Potencia térmica intercambiador principal		KW	max.	1,10	2,40	3,20	4,23
Portata acqua scamb. princip. - Debit de apă al schimbătorului principal - Wasserfluss, Hauptwärmetauscher - Débit d'eau échang. Principal - Flujo de agua		l/h	max.	151	311	463	580
Perdita di carico scamb. princ. - Pierdere de presiune a schimbătorului principal - Druckverlust, Hauptwärmetauscher - Perte de charge échang. principal - Pérdida de presión		kPa	max.	12,2	6,8	15,8	15,5
Potenza termica scamb. princip. Capacitate termică a schimbătorului principal Wärmeleistung, Hauptwärmetauscher - Puissance thermique échang. princip. Potencia térmica intercambiador principal		KW	med	0,90	1,50	2,40	3,40
Portata acqua scamb. princip. - Debit de apă al schimbătorului principal - Wasserfluss, Hauptwärmetauscher - Débit d'eau échang. Principal - Flujo de agua		l/h	med	136	249	377	472
Perdita di carico scamb. princ. - Pierdere de presiune a schimbătorului principal - Druckverlust, Hauptwärmetauscher - Perte de charge échang. principal - Pérdida de presión		kPa	med	6,9	5,7	14,7	12,1
Potenza termica scamb. princip. Capacitate termică a schimbătorului principal Wärmeleistung, Hauptwärmetauscher - Puissance thermique échang. princip. Potencia térmica intercambiador principal		KW	min	0,61	1,16	1,75	2,41
Portata acqua scamb. princip. - Debit de apă al schimbătorului principal - Wasserfluss, Hauptwärmetauscher - Débit d'eau échang. Principal - Flujo de agua		l/h	min	77	168	292	365
Perdita di carico scamb. princ. - Pierdere de presiune a schimbătorului principal - Druckverlust, Hauptwärmetauscher - Perte de charge échang. principal - Pérdida de presión		kPa	min	4,0	3,9	10,0	8,2
Potenza termica scamb. princip. Capacitate termică a schimbătorului principal Wärmeleistung, Hauptwärmetauscher - Puissance thermique échang. princip. Potencia térmica intercambiador principal		KW	Static	0,22	0,25	0,3	0,38
Portata acqua scamb. princip. - Debit de apă al schimbătorului principal - Wasserfluss, Hauptwärmetauscher - Débit d'eau échang. Principal - Flujo de agua		l/h	Static	151	311	463	580
Perdita di carico scamb. princ. - Pierdere de presiune a schimbătorului principal - Druckverlust, Hauptwärmetauscher - Perte de charge échang. principal - Pérdida de presión		kPa	Static	12,2	6,8	15,8	15,5

(*) I valori dichiarati sono relativi ai settaggi standard, pertanto relativi a 1500, 900 e 600 RPM. E' sempre possibile andare a modificare le portate dell'aria, cambiando i settaggi dei dipswitch delle scheda elettronica

(*) Valorile declarate corespund reglajelor standard la 1500, 900 și 600 rot./min. Debitul de aer poate fi modificat, cu schimbările setărilor comutatorului DIP de pe PCB.

(*) Die angegebenen Werte beziehen sich auf die Standardeinstellungen bei 1500, 900 und 600 RPM. Es ist immer möglich, den Luftstrom zu ändern, indem die Dip-Schalter-Einstellung in der Leiterplatte geändert wird.

(*) Les valeurs déclarées sont relatives aux réglages standard à 1500, 900 et 600 RPM. Il est toujours possible de modifier le débit d'air en modifiant le réglage du commutateur DIP dans la carte électronique principale.

(*) Los valores declarados son relativos a la configuración estándar a 1500, 900 y 600 RPM. Siempre es posible cambiar el flujo de aire, cambiando la configuración del interruptor DIP en la PCB.

		09	18	27	34	
Numero ranghi scambiatore principale <i>Număr de rânduri al serpentinei principale</i> Reihenzahl Hauptregister <i>Nombre de rangées de la batterie principale</i> Número rangos batería principal		2	2	2	2	
Attacchi batteria – <i>Conexiunile serpentinei</i> - Batterieverbindungen - <i>Connexions de la batterie</i> - Conexiones de la batería		1/2" GF	1/2" GF	1/2" GF	1/2" GF	
Assorb del motore <i>Absorbție motor</i> Motorleistung <i>Absorption du moteur</i> Absorción del motor	Supermax	W	20	22	24	27
		V/H/Ph	230 V – 50 Hz - 1Ph			
	MAX (*)	W	12	13	14	17
		V/H/Ph	230 V – 50 Hz - 1Ph			
	MED (*)	W	5	6	7	10
		V/H/Ph	230 V – 50 Hz - 1Ph			
MIN (*)	W	3	4	5	8	
	V/H/Ph	230 V – 50 Hz - 1Ph				
Static	W	0	0	0	0	
	V/H/Ph	230 V – 50 Hz - 1Ph				
Resistenza elettrico – <i>Radiator electric</i> - Elektrische Heizung – <i>Réchauffeur électrique</i> - Resistencia eléctrica	W	50	50	100	100	
	A	0,22	0,22	0,45	0,45	
	V/H/Ph	230 V – 50 Hz - 1Ph				

(*) I valori dichiarati sono relativi ai settaggi standard, pertanto relativi a 1500, 900 e 600 RPM. E' sempre possibile andare a modificare le portate dell'aria, cambiando i settaggi dei dipswitch delle scheda elettronica

(*) *Valorile declarate corespund reglajelor standard la 1500, 900 și 600 rot./min. Debitul de aer poate fi modificat, cu schimbările setărilor comutatorului DIP de pe PCB.*

(*) Die angegebenen Werte beziehen sich auf die Standardeinstellungen bei 1500, 900 und 600 RPM. Es ist immer möglich, den Luftstrom zu ändern, indem die Dip-Schalter-Einstellung in der Leiterplatte geändert wird.

(*) *Les valeurs déclarées sont relatives aux réglages standard à 1500, 900 et 600 RPM. Il est toujours possible de modifier le débit d'air en modifiant le réglage du commutateur DIP dans la carte électronique principale.*

(*) Los valores declarados son relativos a la configuración estándar a 1500, 900 y 600 RPM. Siempre es posible cambiar el flujo de aire, cambiando la configuración del interruptor DIP en la PCB.

DATI DI RUMOROSITA' - DATE REFERITOARE LA NIVELUL DE ZGOMOT- LÄRMBELASTUNG - DONNEES BRUIT – NIVEL DE RUIDO

Potenza sonora - Putere acustică - Schalleistung - Puissance acoustique Potencia sonora

**Pressione sonora - Presiune acustică
Schalldruck - Pression acoustique Presión sonora (1)**

SERIA C.C.	TOT [dB(A)]	
09	Supermax	55,0
	MAX (*)	51,3
	MED (*)	44,6
	MIN (*)	37,5
	Static	0
18	Supermax	56,0
	MAX (*)	52,2
	MED (*)	45,5
	MIN (*)	38,6
	Static	0
27	Supermax	57,1
	MAX (*)	52,4
	MED (*)	46,6
	MIN (*)	40,5
	Static	0
34	Supermax	58,3
	MAX (*)	53,3
	MED (*)	48,6
	MIN (*)	38,7
	Static	0

SERIA C.C.	TOT [dB(A)]	
09	Supermax	38,0
	MAX (*)	34,3
	MED (*)	27,6
	MIN (*)	20,5
	Static	0
18	Supermax	39,0
	MAX (*)	35,2
	MED (*)	28,5
	MIN (*)	21,6
	Static	0
27	Supermax	40,1
	MAX (*)	35,4
	MED (*)	29,6
	MIN (*)	23,5
	Static	0
34	Supermax	41,3
	MAX (*)	36,3
	MED (*)	31,6
	MIN (*)	21,7
	Static	0

(1) Pressione sonora misurata a 2m.

(1) Presiune acustică la 2m.

(1) Schalldruck bei 2m

(1) Pression sonore à 2m.

(1) Presión sonora a 2m.

(*) I valori dichiarati sono relativi ai settaggi standard, pertanto relativi a 1500, 900 e 600 RPM. E' sempre possibile andare a modificare le portate dell'aria, cambiando i settaggi dei dipswitch delle scheda elettronica

(*) Valorile declarate corespund reglajelor standard la 1500, 900 și 600 rot./min. Debitul de aer poate fi modificat, cu schimbările setărilor comutatorului DIP de pe PCB.

(*) Die angegebenen Werte beziehen sich auf die Standardeinstellungen bei 1500, 900 und 600 RPM. Es ist immer möglich, den Luftstrom zu ändern, indem die Dip-Schalter-Einstellung in der Leiterplatte geändert wird.

(*) Les valeurs déclarées sont relatives aux réglages standard à 1500, 900 et 600 RPM. Il est toujours possible de modifier le débit d'air en modifiant le réglage du commutateur DIP dans la carte électronique principale.

(*) Los valores declarados son relativos a la configuración estándar a 1500, 900 y 600 RPM. Siempre es posible cambiar el flujo de aire, cambiando la configuración del interruptor DIP en la PCB.

**DIMENSIONI E PESI – DIMENSIUNI ȘI GREUTATE – ABMESSUNGEN UND GEWICHTE –
DIMENSIONS ET POIDS - DIMENSIONES Y PESOS**

**Modelli verticali – Modele verticale – Vertikale Modelle –
Modèles verticaux - Modelos verticales**

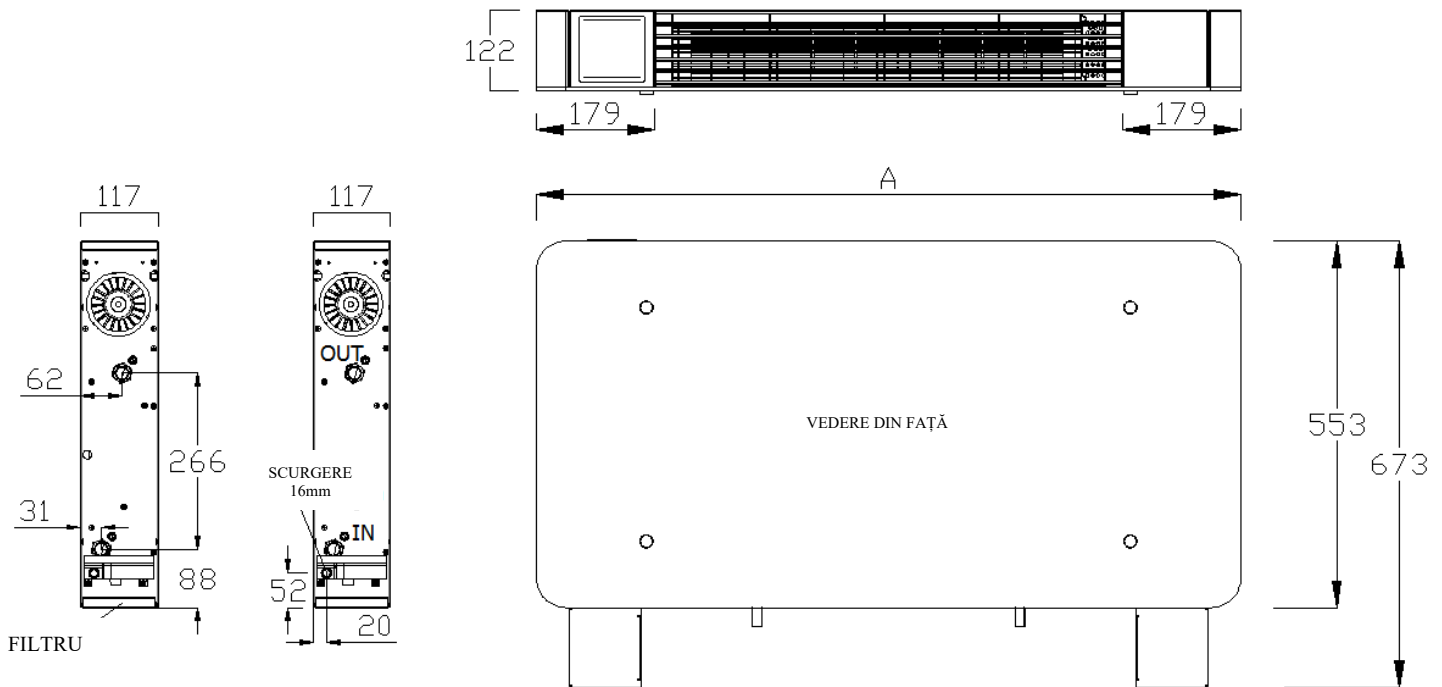

L'unità è predisposta di fabbrica, in modo da avere le connessioni idrauliche sul lato destro.

Le operazioni per trasformare l'unità, predisponendola con attacchi idraulici sul lato sinistro, sono indicate in una delle successive sezioni.

La scatola elettrica e il controllo a bordo unità, sono sempre sul lato opposto.

Unitatea este echipată din fabrică cu racordurile hidraulice corespunzătoare.

Operațiunile pentru inversarea unității și convertirea acesteia din configurația pe partea dreaptă în configurația pe partea stângă sunt prezentate în secțiunea următoare.

Panoul electric și termostatul încorporat sunt întotdeauna pe partea opusă.

Das Gerät ist werkseitig mit rechten hydraulischen Anschlüssen ausgestattet.

Bedienvorgänge zum Umkehren des Geräts und Weiterleiten von rechts nach links wie im folgenden Abschnitt beschrieben.

Elektrokasten und eingebauter Thermostat befinden sich immer auf der gegenüberliegenden Seite.

L'unité est prédisposée par l'usine avec les bons raccordements hydrauliques.

Opérations pour inverser l'unité et passer de la configuration de droite à gauche, comme indiqué dans la section suivante.

Le boîtier électrique et le thermostat intégré se trouvent toujours du côté opposé.

La unidad está predispueta de fábrica con conexiones hidráulicas correctas.

Operaciones para invertir la unidad y pasar de la configuración de derecha a izquierda, como se indica en la siguiente sección.

	09	18	27	34
A (mm)	681	873	1065	1257
kg	18	21	24	27

Per macchina destra (DX), si intende una macchina che abbia le connessioni idrauliche sul fianco destro, qualora ci si metta davanti alla bocca di mandata del fancoil fissato alla parete. Analogamente per unità sinistra (SX)

Unitatea cu configurație pe dreapta (DX) are racordurile de alimentare cu apă pe partea dreaptă, atunci când este amplasată în fața prizei de alimentare a ventiloconvectorului fixată în perete. Același lucru se aplică și pentru unitățile cu configurație pe partea stângă (SX)

Um die richtige Maschine (DX), ist eine Maschine, die die hydraulischen Anschlüsse auf der rechten Seite, wo wir vor dem Ausgang der Maschine, die an der Wand gestellt hat gemeint. Ähnliches gilt für Einheiten übrig (SX)

Machine à droite (DX), on entend une machine comportant des raccords hydrauliques sur le côté droit, où l'on met en face de la sortie de la machine fixée à la paroi. De même pour les unités à gauche (SX)

Para mecanizar derecha (DX), se entiende una máquina que tiene las conexiones hidráulicas en el lado derecho, en el que poner en frente de la salida de la máquina fija a la pared. De manera similar para las unidades a la izquierda (SX)

**Modelli orizzontali – Modele orizontale – Horizontale Modelle –
Modèles horizontaux - Modelos horizontales**

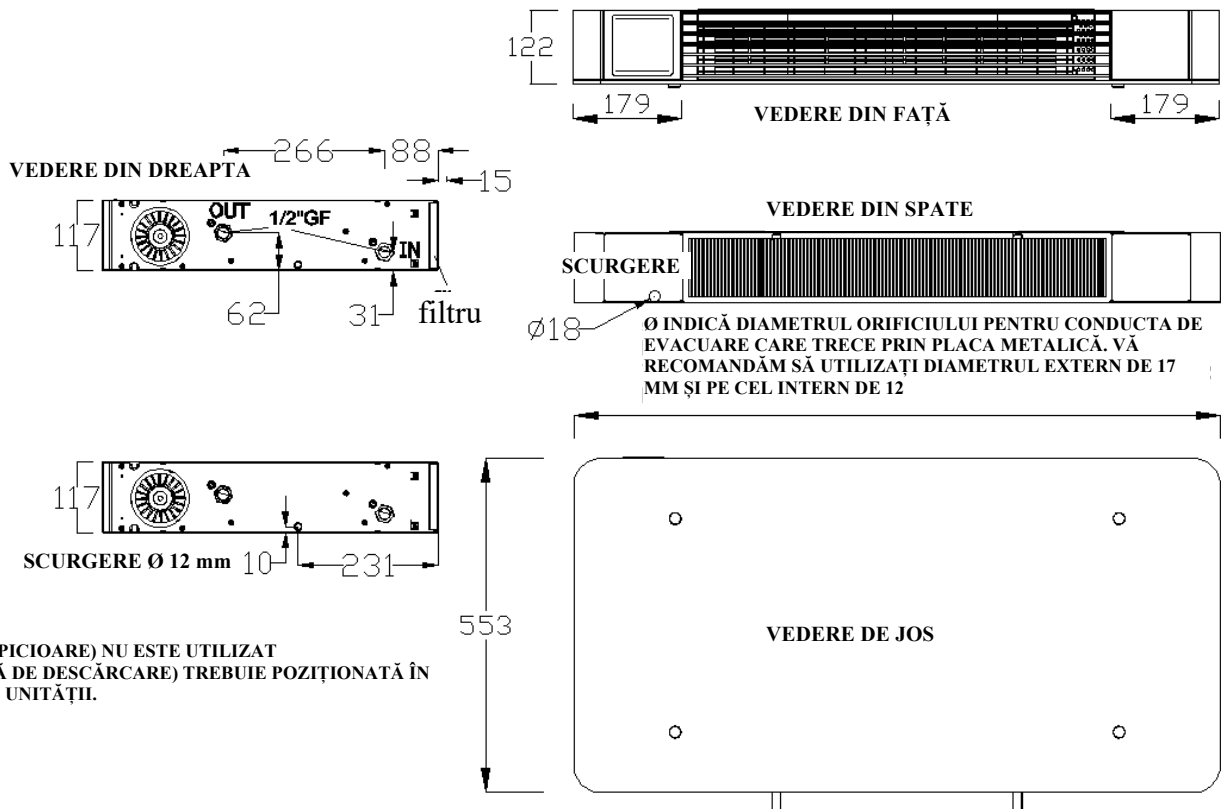

CODUL FKR (PICIOARE) NU ESTE UTILIZAT
 RDPK (POMPĂ DE DESCĂRCARE) TREBUIE POZIȚIONATĂ ÎN
 EXTERIORUL UNITĂȚII.

L'unità può avere attacchi idraulici solo sul lato destro.
 La scatola elettrica è sul lato opposto. La vaschetta raccolta condensa ausiliaria non è prevista.
Unitatea poate avea racordurile hidraulice exclusiv pe partea dreaptă.
Panoul electric este amplasat pe partea opusă. Tava de scurgere auxiliară nu este utilizată.
 Das Gerät kann nur auf der rechten Seite hydraulische Anschlüsse haben.
 Die elektrische Box befindet sich auf der gegenüberliegenden Seite. Zusatzablaufwanne wird nicht verwendet.
L'unité peut avoir des connexions hydrauliques seulement du côté droit.
Le boîtier électrique est du côté opposé. Un bac de récupération auxiliaire n'est pas utilisé.
 La unidad solo puede tener conexiones hidráulicas en el lado derecho.
 La caja eléctrica está en el lado opuesto. No se utiliza bandeja de drenaje auxiliar.

	09	18	27	34
A (mm)	681	873	1065	1257
kg	18	21	24	27

Per macchina destra (DX), si intende una macchina che abbia le connessioni idrauliche sul fianco destro, qualora ci si metta davanti alla bocca di mandata del fancoil fissato alla parete. Analogamente per unità sinistra (SX)
Unitatea cu configurație pe dreapta (DX) are racordurile de alimentare cu apă pe partea dreaptă, atunci când este amplasată în fața prizei de alimentare a ventiloconvectorului fixată în perete. Același lucru se aplică și pentru unitățile cu configurație pe partea stângă (SX)
 Um die richtige Maschine (DX), ist eine Maschine, die die hydraulischen Anschlüsse auf der rechten Seite, wo wir vor dem Ausgang der Maschine, die an der Wand gestellt hat gemeint. Ähnliches gilt für Einheiten übrig (SX)
Machine à droite (DX), on entend une machine comportant des raccords hydrauliques sur le côté droit, où l'on met en face de la sortie de la machine fixée à la paroi. De même pour les unités à gauche (SX)
 Para mecanizar derecha (DX), se entiende una máquina que tiene las conexiones hidráulicas en el lado derecho, en el que poner en frente de la salida de la máquina fija a la pared. De manera similar para las unidades a la izquierda (SX)

3. ISTRUZIONI PER L'INSTALLAZIONE - **INSTRUCȚIUNI DE INSTALARE - INSTALLATIONSANWEISUNGEN - INSTRUCTIONS POUR L'INSTALLATION INSTRUCCIONES PARA LA INSTALACIÓN**

AVVERTENZE - AVERTIZĂRI - WICHTIGE HINWEISE – AVERTISSEMENTS- ADVERTENCIAS



Unità per installazione all'interno.

Per la movimentazione delle unità utilizzare mezzi adeguati come previsto dalla direttiva 2007/30/CE e successive modifiche.

La ditta costruttrice declina qualsiasi responsabilità per la mancata osservanza delle norme di sicurezza e di prevenzione di seguito descritte. Declina inoltre ogni responsabilità per danni causati da un uso improprio delle unità e/o da modifiche eseguite senza autorizzazione.

L'installazione deve essere eseguita da personale specializzato. Nelle operazioni di installazione, usare un abbigliamento idoneo e antinfortunistico come indicato dalla norma 93/68/CEE e successive.

Rispettare le leggi in vigore nel Paese in cui viene installata la macchina, relativamente all'uso e allo smaltimento dell'imballo e dei prodotti impiegati per la pulizia e la manutenzione della macchina.

Prima di mettere in funzione l'unità controllare la perfetta integrità dei vari componenti e dell'intero impianto. Evitare assolutamente di toccare le parti in movimento.

Non procedere con i lavori di manutenzione e di pulizia, se prima non è stata tolta l'alimentazione elettrica.

Le parti di ricambio devono corrispondere alle esigenze definite dal costruttore. In caso di smantellamento delle unità, attenersi alle normative antinquinamento previste.

L'installatore e l'utilizzatore devono tenere conto e porre rimedio a tutti gli altri tipi di rischio connessi con l'uso delle unità nel proprio impianto. Ad esempio rischi derivanti da ingresso di corpi estranei, oppure convogliamento di gas tossici o infiammabili negli ambienti termoregolati.

Echipament destinat instalării la interior.

La manipolarea echipamentului, utilizați mijloacele de ridicare specificate în directiva 2007/30/CEE, cu modificările ulterioare.

Producătorul nu își asumă nicio răspundere în cazul defecțiunilor cauzate de nerespectarea instrucțiunilor de siguranță și de precauție din acest manual sau al daunelor survenite ca urmare a utilizării incorecte și/sau modificărilor neautorizate.

Ventilconvectorul trebuie instalat de către personal calificat, care trebuie să poarte echipamentul individual de protecție adecvat, conform prevederilor directivei 93/68/CEE, cu modificările ulterioare.

Respectați legislația statului în care este instalat echipamentul cu privire la utilizarea și evacuarea materialelor de ambalare și a produselor de curățare și întreținere utilizate.

Înainte de punerea în funcțiune a unității, verificați dacă toate componentele și întreaga instalație sunt în stare adecvată de funcționare. Nu atingeți în niciun caz componentele în mișcare.

Nu efectuați operațiunile de întreținere și curățare decât după deconectarea de la sursa de alimentare electrică

Piesele de schimb trebuie să corespundă cerințelor producătorului. Dacă unitatea trebuie evacuată, respectați legislația de mediu aplicabilă.

Instalatorul și utilizatorul trebuie să țină seama de și să remedieze toate tipurile de riscuri asociate utilizării unității în instalația specifică. Aveți în vedere, de exemplu, riscurile asociate pătrunderii obiectelor străine sau transferului de gaze toxice sau inflamabile în spațiile cu temperatură controlată.

Einheit für die Installation im Inneren.

Für die Flurförderung der Einheit müssen geeignete Mittel gemäß der Richtlinie 2007/30/EWG und deren nachfolgenden Änderungen benutzt werden.

Der Hersteller ist bei Missachtung der nachfolgenden Sicherheits- und Unfallverhütungsvorschriften nicht haftbar. Er ist außerdem für Schäden, die durch einen zweckwidrigen Gebrauch der Einheiten bzw. durch nicht genehmigte Änderungen verursacht werden, nicht haftbar.

Die Installation muss durch Fachpersonal vorgenommen werden. Für die Durchführung der Installationsarbeiten sind geeignete Kleidung und persönliche Schutzausrüstungen gemäß der Richtlinie 93/68/EWG und deren nachfolgenden Änderungen vorgeschrieben.

Die im Installationsland des Geräts geltenden Rechtsvorschriften bezüglich Verwendung und Entsorgung der Verpackung und der für die Reinigung und Wartung des Geräts benutzten Produkte sind strikt zu befolgen.

Vor Inbetriebnahme der Einheit muss die Unversehrtheit der verschiedenen Bauteile und der ganzen Anlage überprüft werden. Die beweglichen Teile dürfen unter keinen Umständen berührt werden.

Die Wartungs- und Reinigungsgriffe dürfen erst durchgeführt werden, nachdem die Stromzufuhr unterbrochen wurde.

Die Ersatzteile müssen den Vorgaben des Herstellers entsprechen. Bei Verschrottung der Einheit sind die einschlägigen Umweltschutzbestimmungen zu befolgen.

Der Installateur und der Benutzer müssen sämtliche Gefahren im Zusammenhang mit der Benutzung der Geräte in der eigenen Anlage kennen und entsprechende Abhilfe schaffen. Dazu gehören z.B. Gefahren infolge Eindringen von Fremdkörpern oder das Einströmen von giftigen oder brennbaren Gasen in die wärmegeregelten Räume.

Unité pour installation à l'intérieur.

Pour la manutention des unités, utiliser des appareils ou engins de levage appropriés conformément aux dispositions de la directive 2007/30/CEE et modificatifs

Le constructeur décline toute responsabilité en cas de non-respect des règles de sécurité et de prévention suivantes. La responsabilité du constructeur est d'autre part dérogée pour tous dommages dérivant d'une utilisation inhabituelle des unités et/ou de toutes modifications ou réparations de structure sans autorisation préalable.

L'installation doit être effectuée par un professionnel qualifié. Le port d'EPI appropriés conformément à la directive 93/68/CEE et modificatifs, est obligatoire.

Respecter la réglementation locale ou nationale en vigueur dans le pays d'installation de l'unité concernant l'utilisation et à l'élimination de l'emballage et des produits de nettoyage et d'entretien de l'appareil.

Avant de mettre en service l'unité, contrôler le parfait état des différents composants et de toute l'installation. Eviter impérativement de toucher des parties en mouvement.

Avant d'entreprendre toute opération de nettoyage ou d'entretien, isoler l'appareil du réseau d'alimentation électrique.

Les pièces de rechange doivent se conformer aux exigences définies par le constructeur. En cas de démantèlement des unités, respecter la législation antipollution en vigueur.

L'installateur et l'utilisateur doivent tenir compte et parer à tous les types de risques liés à l'utilisation des unités dans leur propre installation. Par exemple, risques dus à la pénétration de corps étrangers ou au transport de gaz toxiques ou inflammables dans les environnements thermorégulés.

Unidad para instalacion al interno

Para mover las unidades se deben usar medios apropiados como se prevé en la directiva 2007/30/CEE y sucesivas modificaciones. **El fabricante rehúsa cualquier responsabilidad por el incumplimiento de las normas de seguridad y prevencion descritas en el presente manual. Por otra parte rechaza cualquier responsabilidad por los daños debidos a un uso inapropiado de las unidades y/o por modificaciones realizadas sin autorización.**

Solo personal especializado deberá proceder con la instalacion de las maquinas. Durante la instalacion se debe usar vestuario idóneo para evitar accidentes como indicado en la norma 93/68/CEE y sucesivas.

Se deben respetar las leyes en vigor en el país en el cual se instala la máquina, relativas al uso y la eliminación del embalaje y de los productos empleados para la limpieza y la manutención de la máquina.

Antes de poner en funcionamiento la unidad, se debe verificar la integridad de todos los componentes asi como la instalación completa. Evitar absolutamente el contacto fisico con las partes en movimiento.

Es absolutamente imprescindible desenchufar las unidades de la alimentacion electrica antes de proceder con las labores de manutención y de limpieza.

Las piezas de repuesto usadas en las maquinas deben atenerse a las exigencias definidas por la empresa constructora. Para desmantelar las unidades es preciso observar las normas ambientales vigentes en cada país.

Tanto el instalador como el usuario deben tomar precauciones relativas a todos los demas riesgos asociados con el uso de las unidades en la propia instalación. De tal manera se deben tener en cuenta los potenciales peligros relativos al ingreso de cuerpos extraños o la entrada de gases tóxicos o inflamables en los ambientes tratados.

Nota: in assenza di valvole motorizzate di intercettazione acqua e in condizioni ambiente con alta percentuale di umidità e bassa temperatura dell'acqua in batteria, il fancoil potrebbe creare condensa sulla struttura in metallo. Per questo motivo è necessario eseguire accurati controlli sulle condizioni di utilizzo e funzionamento (vedi diagramma psicrometrico) e assicurarsi di poter fare a meno delle valvole sopraccitate.

L'azienda non risponderà in alcun modo di danni causati dalla suddetta condensa.

Note: dacă nu este instalată nicio supapă de închidere acționată motorizat, în condiții de mediu cu umiditate ridicată și temperaturi reduse ale apei din serpentină, există posibilitatea formării de condens pe structura metalică a ventilconvectorului. Din acest motiv, condițiile de utilizare și operare trebuie verificate cu atenție (consultați schema psihrometrică) trebuie luate măsurile necesare pentru asigurarea faptului că unitatea nu poate funcționa în lipsa supapelor menționate anterior.

Societatea nu va fi în niciun caz răspunzătoare pentru orice daune provocate de condensul format în modul menționat mai sus.

Anmerkung: Wenn keine angetriebenen Wassersperrentile vorliegen, bzw. bei Umgebungen mit einem hohen Feuchtigkeitsgehalt und niedriger Wassertemperatur in der Batterie könnte der Fancoil Kondenswasser an der Metallstruktur verursachen. Aus diesem Grund ist es notwendig, sorgfältige Kontrollen der Anwendungs- und Betriebsbedingungen auszuführen (siehe das psychrometrische Diagramm) und sicherstellen, ob die Abwesenheit der oben genannten Ventile möglich ist.

Das Unternehmen haftet nicht für die durch dieses Kondenswasser hervorgerufenen Schäden.

Remarque: en l'absence de vannes d'isolement motorisées de l'eau et dans des conditions ambiantes présentant un pourcentage élevé d'humidité et une basse température de l'eau dans la batterie, le ventilo-convecteur pourrait générer des condensats sur la structure en métal. C'est pourquoi il est nécessaire d'effectuer des contrôles méticuleux sur les conditions d'utilisation et de fonctionnement (voir diagramme psychrométrique) et de s'assurer que ces vannes ne sont pas indispensables.

L'entreprise ne répondra en aucun cas des dommages causés par les éventuels condensats.

Nota: faltando las válvulas motorizadas de cierre de agua y en condiciones ambientales con un alto porcentaje de humedad y una baja temperatura del agua en la batería, el fancoil podría crear condensación sobre la estructura de metal. Por tal motivo es necesario llevar a cabo un control minucioso de las condiciones de uso y funcionamiento (véanse los diagramas psicrométricos) y comprobar si es posible no utilizar las válvulas antedichas. La empresa no responderá de los daños causados por dicha condensación.

**POSIZIONAMENTO DELL'UNITÀ - POZIȚIONAREA UNITĂȚII - POSITIONIERUNG DER EINHEIT -
EMPLACEMENT DE L'UNITE - POSICIONAMIENTO DE LA UNIDAD**

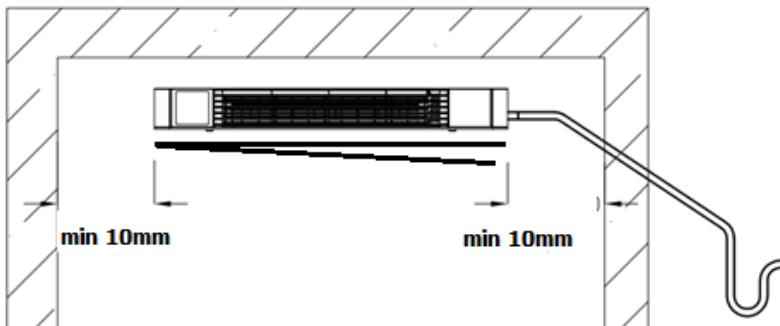
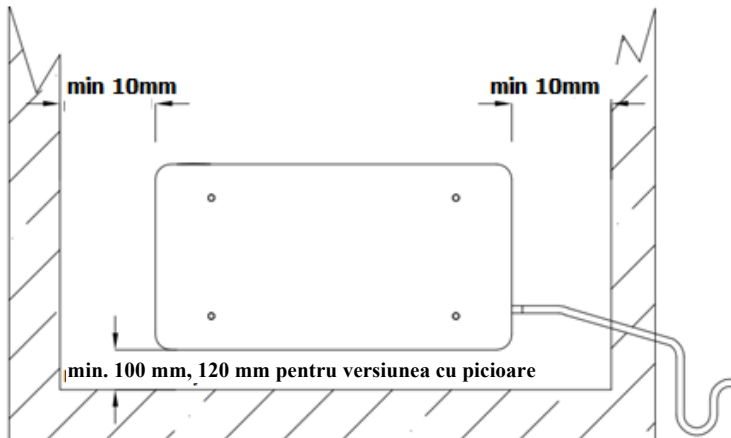

Posizionare l'unità su di una struttura idonea a sopportare il peso della macchina. Si consiglia di utilizzare sistemi antivibranti, tali da impedire la trasmissione delle vibrazioni alla struttura stessa.

Rispettare gli spazi minimi indicati in figura per agevolare le manutenzioni ordinarie e straordinarie.

Scegliere un posizionamento che non penalizzi lo scarico della condensa.

Nelle installazioni a soffitto (con vaschetta orizzontale), installare l'unità con una pendenza di 1°, per garantire il corretto deflusso della condensa.

PoziȚionați unitatea pe o structură cu o capacitate suficientă pentru a-i susține greutatea. Recomandăm utilizarea unor sisteme anti-vibrații pentru prevenirea transmiterii vibrațiilor către structura de susținere.

Respectați spațiile minime indicate în figură pentru facilitarea procedurilor de întreținere de rutină și suplimentare.

Alegeți o poziție care să permită scurgerea condensului.

În cazul instalării pe plafon (cu tavă de scurgere orizontală), montați unitatea cu o înclinație de 1°, pentru asigurarea evacuării corecte a condensului.

Die Einheit muss auf einer Struktur aufgestellt werden, die in der Lage ist, das Gewicht des Geräts zu tragen. Es empfiehlt sich die Verwendung von schwingungsdämpfenden Systemen, die die Übertragung der Vibrationen an die Struktur verhindern.

Um die ordentlichen und außerordentlichen Wartungseingriffe zu erleichtern, müssen die auf der Abbildung dargestellten Mindestfreiräume beachtet werden.

Bei der Wahl des Standorts muss darauf geachtet werden, dass der Kondensatablass nicht behindert wird.

Bei einer Deckeninstallation (mit horizontaler Auffangwanne) muss das Gerät mit einer Neigung von 1° installiert werden, um die korrekte Entladung des Kondensats zu gewährleisten.

Positionner l'unité sur une structure apte à supporter le poids de l'appareil. Il est conseillé d'utiliser des systèmes antivibratiles pour éviter la transmission des vibrations à la structure elle-même.

Respecter les espaces minimums indiqués en figure pour faciliter les opérations d'entretien courant et extraordinaire. Choisir un emplacement qui ne pénalise pas l'évacuation des condensats.

En cas d'installation au plafond (avec bac de drainage horizontal), veuillez installer l'unité avec une inclinaison de 1°, faites pour garantir la décharge correcte de la condensation.

La unidad se debe emplazar sobre una estructura apropiada para soportar el peso de la maquina. Es aconsejable usar sistemas antivibracion de manera que se impida la trasmision de las vibraciones.

Es necesario seguir al pie de la letra los espacios minimos mostrados en la figura con el fin de facilitar la manutencion ordinaria y extraordinaria. Tambien se debe elegir una posicion que permita el drenaje de la condensacion.

En caso de instalación en el techo (con bandeja de drenaje horizontal), instale la unidad con una inclinación de 1°, para garantizar la descarga correcta de la condensación.

DEMONTAREA PANOULUI FRONTAL
ENTFERNUNG DER FRONTSEITE
RETRAIT DE LA FACE AVANT
DESMONTAJE DEL PANEL FRONTAL

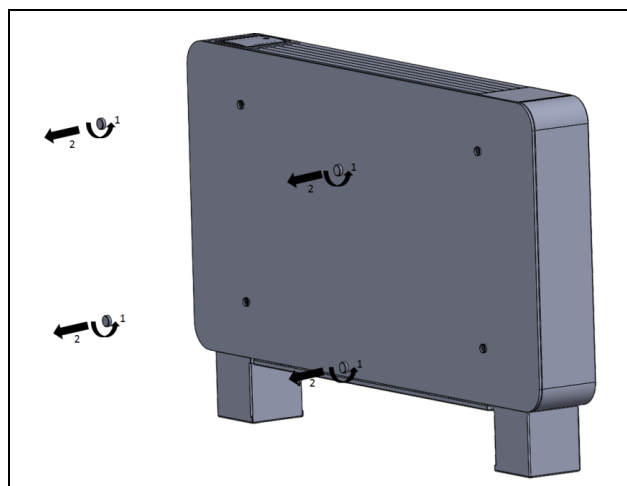

Rimuovere le coperture delle viti come indicato nell'immagine a sinistra.

Demontați capacele cu șurub în modul prezentat în imaginea din stânga.

Entfernen Sie die Schraubenabdeckungen wie in der Abbildung links gezeigt.

Retirez les caches vis comme indiqué sur l'image de gauche.

Retire las tapas de los tornillos como se muestra en la imagen de la izquierda.

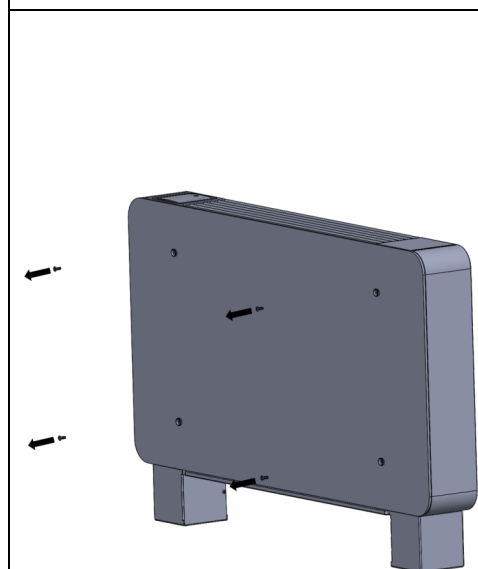

Rimuovere le viti come indicato nell'immagine a sinistra. Fare molta attenzione a non danneggiare il pannello in vetro e avere particolare cura di non stringere troppo le viti quando si riposizionerà lo stesso pannello. Usare un cacciavite e non l'avvitatore. Nel caso ci siano delle viti in plastica, ricordarsi la posizione in modo da riposizionarle nella stessa posizione quando si rimonta il pannello.

Demontați șuruburile în modul prezentat în imaginea din stânga. Procedați cu atenție pentru a nu deteriora panoul din sticlă și aveți grijă să nu strângeți excesiv șuruburile la repositionarea panoului. Vă rugăm să utilizați o șurubelniță simplă și să evitați folosirea instrumentelor electrice. În cazul șuruburilor din plastic, este important ca acestea să fie folosite în aceeași poziție, la fixarea panoului frontal din sticlă.

Entfernen Sie die Schrauben wie in der Abbildung links gezeigt. Achten Sie darauf, die Glasscheibe nicht zu beschädigen, und ziehen Sie die Schrauben nicht zu fest an, wenn Sie dieselbe Scheibe neu positionieren. Bitte verwenden Sie einen einfachen Schraubendreher und vermeiden Sie die Verwendung von Elektrogeräten. Bei Kunststoffschrauben ist es wichtig, diese bei der Befestigung der Glasfrontplatte in der gleichen Position zu verwenden

Retirez les vis comme indiqué sur l'image de gauche. Veillez à ne pas endommager le panneau de verre et faites particulièrement attention à ne pas trop serrer les vis lors du repositionnement du même panneau. Veuillez utiliser un simple tournevis et éviter l'utilisation d'instruments électriques. Dans le cas de vis en plastique, il est important de les utiliser dans la même position, lors de la fixation du panneau frontal en verre.

Retire los tornillos como se muestra en la imagen de la izquierda. Tenga mucho cuidado de no dañar el panel de vidrio y tenga especial cuidado de no apretar demasiado los tornillos cuando vuelva a colocar el mismo panel. Utilice un destornillador simple y evite el uso de instrumentos eléctricos. En el caso de tornillos de plástico, es importante usarlos en la misma posición, al fijar el panel frontal de vidrio.

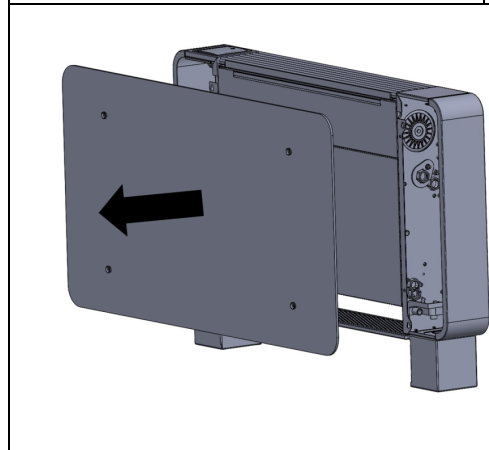

Rimuovere il pannello frontale facendo attenzione a non danneggiarlo. Assicurarsi che sia depositato in un posto sicuro e protetto.

Demontați panoul frontal, procedând cu atenție pentru a nu-l deteriora. Asigurați-vă că acesta este depozitat într-o locație sigură.

Entfernen Sie die Frontplatte und achten Sie darauf, sie nicht zu beschädigen. Stellen Sie sicher, dass es an einem sicheren Ort aufbewahrt wird.

Retirez le panneau avant en prenant soin de ne pas l'endommager. Assurez-vous qu'il est stocké dans un endroit sûr et sécurisé

Retire el panel frontal, teniendo cuidado de no dañarlo. Asegúrese de que esté almacenado en un lugar seguro.

RIMOZIONE DEI FIANCHI IN METALLO
DEMONTAREA PANOURILOR LATERALE METALICE
ENTFERNUNG VON METALLSEITEN
ENLÈVEMENT DES CÔTÉS MÉTALLIQUES
ELIMINACION DE LADOS METÁLICOS

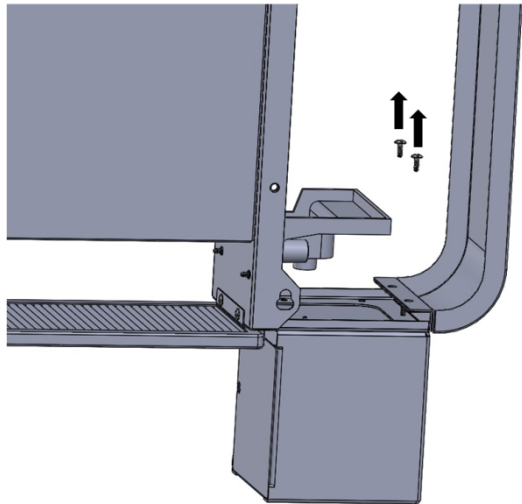
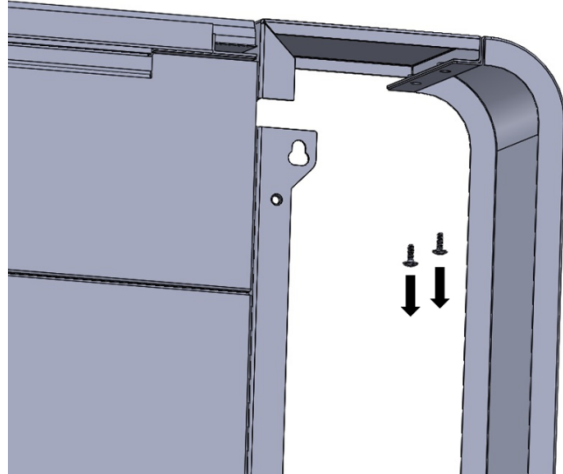
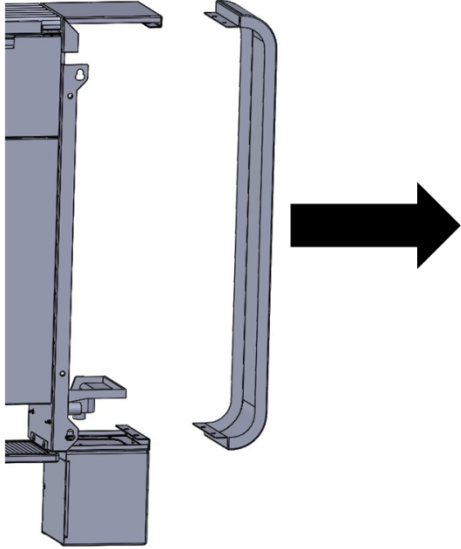
	<p>Rimuovere le due viti indicate relative al fianco destro. La stessa operazione va ripetuta per il fianco sinistro. <i>Demontați cele două șuruburi ale consolei din dreapta. Aceeași operațiune se aplică și în cazul panoului din stânga.</i> Entfernen Sie die beiden Schrauben relativ zur rechten Halterung. Dieselbe Operation wird für die linke Flanke ausgeführt. <i>Retirez les deux vis par rapport au support droit. La même opération conduira au flanc gauche.</i> Retire los dos tornillos en relación con el soporte derecho. La misma operación hará para el flanco izquierdo.</p>
	<p>Rimuovere le due viti indicate relative al fianco destro. La stessa operazione va ripetuta per il fianco sinistro. <i>Demontați cele două șuruburi ale consolei din dreapta. Aceeași operațiune se aplică și în cazul panoului din stânga.</i> Entfernen Sie die beiden Schrauben relativ zur rechten Halterung. Dieselbe Operation wird für die linke Flanke ausgeführt. <i>Retirez les deux vis par rapport au support droit. La même opération conduira au flanc gauche.</i> Retire los dos tornillos en relación con el soporte derecho. La misma operación hará para el flanco izquierdo.</p>
	<p>Procedere alla rimozione del fianco destro e sinistro come indicato nell'immagine alla sinistra. <i>Demontați toate panourile metalice laterale din dreapta și din stânga în modul indicat în imaginea din partea stângă.</i> Entfernen Sie die rechten und linken Metallflanken wie in der Abbildung links gezeigt. <i>Retirez les flancs métalliques droit et gauche comme indiqué sur l'image à gauche.</i> Retire los flancos metálicos derecho e izquierdo como se indica en la imagen de la izquierda.</p>

**ACCESSO ALLA SCHEDA ELETTRONICA.
 ACCESUL LA PANOUL ELECTRONIC PRINCIPAL.
 ZUGANG ZUM HAUPTELEKTRONIKPLATZ
 ACCÈS AU PANNEAU ÉLECTRONIQUE PRINCIPAL
 ACCESO A LA JUNTA ELECTRONICA PRINCIPAL.**

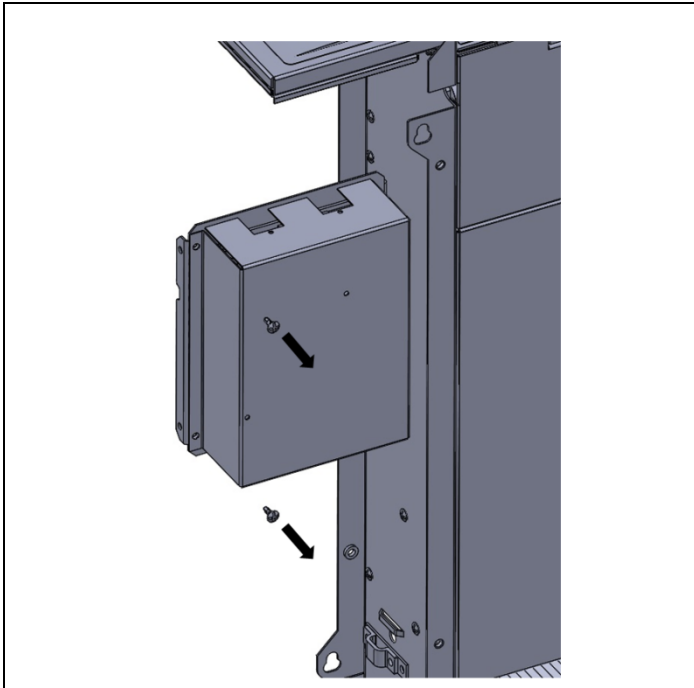

Per accedere alla scheda elettronica, rimuovere le due viti indicate nell'immagine a sinistra.
Pentru a avea acces la PCB principal, demontați cele două șuruburi prezentate în imaginea din partea stângă
 Um auf die Hauptplatine zuzugreifen, entfernen Sie die beiden links abgebildeten Schrauben
Pour accéder à la carte électronique principale, retirez les deux vis indiquées dans l'image à gauche.
 Para acceder a la placa electrónica principal, retire los dos tornillos que se muestran en la imagen de la izquierda

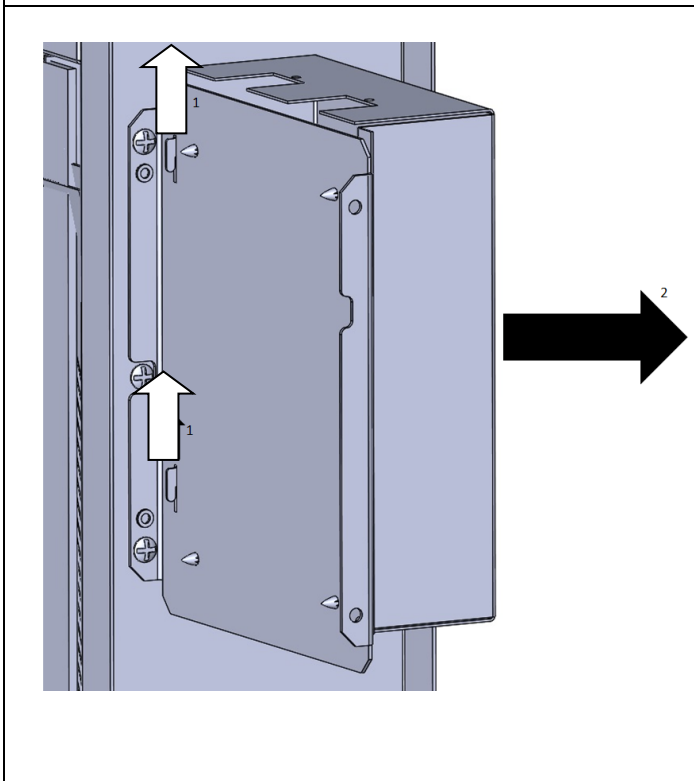

Per rimuovere la copertura e accedere alla scheda elettronica, alzare la stessa copertura come indicato dalla freccia nella figura alla destra.
Pentru a demonta capacul și a avea acces la PCB principal, deplasați capacul în sus, în modul ilustrat în imaginea din stânga.
 Um die Abdeckung abzunehmen und auf die elektronische Hauptplatine zuzugreifen, schieben Sie dieselbe Abdeckung nach oben, wie in der Abbildung links gezeigt.
Pour retirer le couvercle et accéder au tableau électronique principal, remontez le même couvercle, comme indiqué sur la photo à gauche.
 Para quitar la cubierta y acceder al tablero electrónico principal, suba la misma cubierta como se muestra en la imagen de la izquierda.

PROCEDIMENTO PER AVERE LE CONNESSIONI IDRAULICHE SUL LATO SINISTRO (SOLO MODELLI VERTICALI).
PROCEDURA DE TRANSFER A RACORDURILOR HIDRAULICE DE PE PARTEA DREAPTĂ PE PARTEA STÂNGĂ (DOAR PENTRU MODELUL VERTICAL).

WIE SIE VON HYDRAULISCHER ANSCHLUSS VON RECHTS NACH LINKS GEHEN (NUR VERTIKALISCHES MODELL).
COMMENT PASSER DE CONNEXION HYDRAULIQUE DE DROITE À GAUCHE (UNIQUEMENT MODÈLE VERTICAL).
CÓMO PASAR DESDE EL DERECHO A LA IZQUIERDA CONEXIÓN HIDRÁULICA (SOLO MODELO VERTICAL).

Rimuovere il pannello frontale come indicato nelle sezioni precedenti.
Demontați panoul frontal în modul prezentat în secțiunile anterioare.
Entfernen Sie die Frontplatte wie in den vorherigen Abschnitten gezeigt.
Retirez le panneau frontal comme indiqué dans les sections précédentes.
Retire el panel frontal como se muestra en las secciones anteriores.

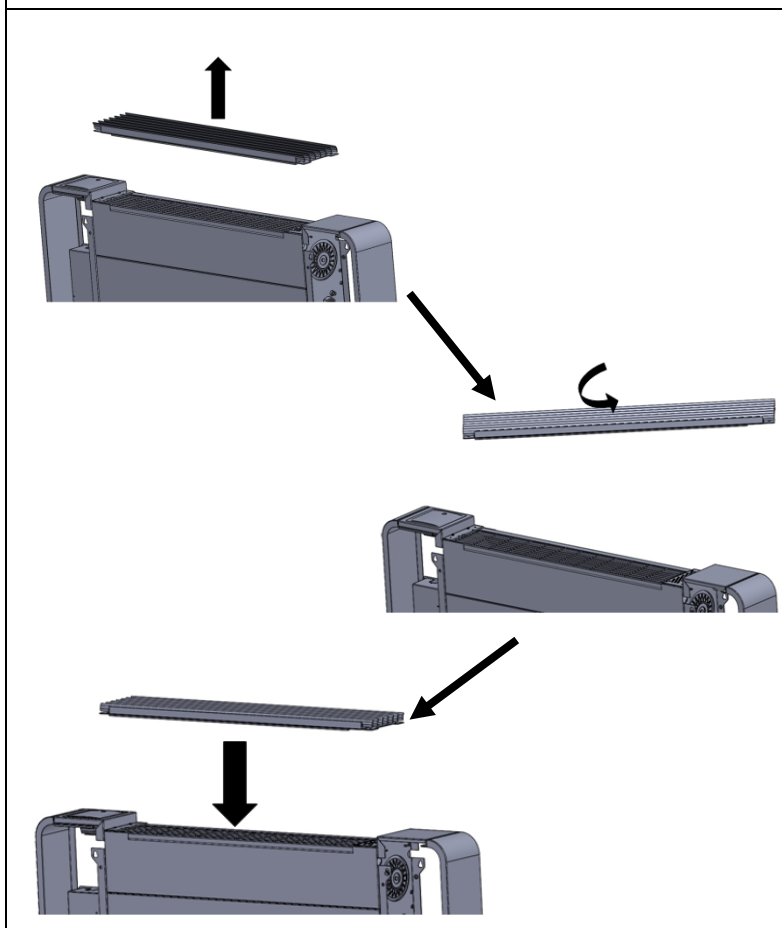

Rimuovere la griglia di mandata superiore, ruotarla e riposizionarla all'unità.
Demontați grilajul de ieșire din partea de sus, rotiți-l și poziționați-l pe unitate.
Entfernen Sie das Auslassgitter an der Oberseite, drehen Sie es und positionieren Sie es am Gerät.
Retirez la grille de sortie sur le dessus, faites-la pivoter et positionnez-la sur l'appareil. Retire la rejilla de salida en la parte superior, gírela y colóquela en la unidad.

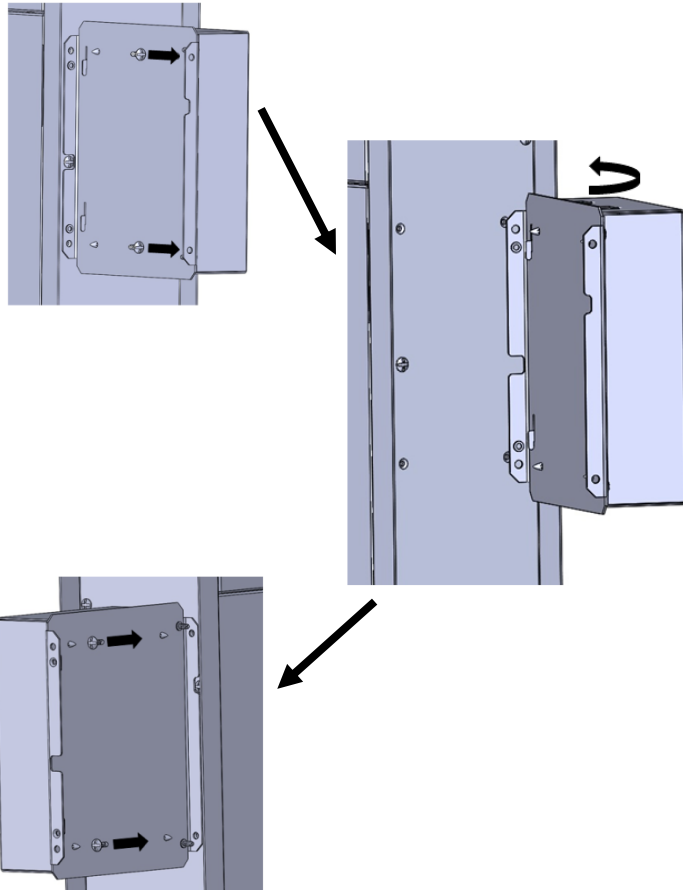

Dopo avere rimosso il fianco in metallo sul lato della scheda elettronica come indicato nelle sezioni precedenti, rimuovere le due viti indicate nella prima immagine in alto e procedere a ruotare la scatola elettrica come indicato nell'immagine successiva. Alla fine, riposizionare le 2 viti.

După demontarea panoului lateral metalic (doar pe latura panoului electric) în modul prezentat în secțiunile anterioare, demontați cele 2 șuruburi din partea de sus indicate în prima imagine și rotiți panoul electric în modul prezentat în imaginea de mai jos. Apoi, fixați din nou cele 2 șuruburi.

Entfernen Sie nach dem Entfernen der Metallflanke (nur Elektronikplattenseite), wie in den vorherigen Abschnitten gezeigt, die 2 Schrauben, die im ersten Bild oben angegeben sind, und drehen Sie den Elektrokasten wie in der folgenden Abbildung gezeigt. Am Ende befestigen Sie die 2 Schrauben.

Après avoir retiré les flancs métalliques (uniquement du côté de la carte électronique) comme indiqué dans les sections précédentes, retirez les 2 vis indiquées dans la première photo ci-dessus et faites pivoter le boîtier électrique comme indiqué dans la photo suivante. À la fin, fixez les 2 vis.

Después de retirar el flanco metálico (solo el lado de la placa electrónica) como se muestra en las secciones anteriores, retire los 2 tornillos indicados en la primera imagen en la parte superior y gire la caja eléctrica como se muestra en la siguiente imagen. Al final, fije los 2 tornillos.

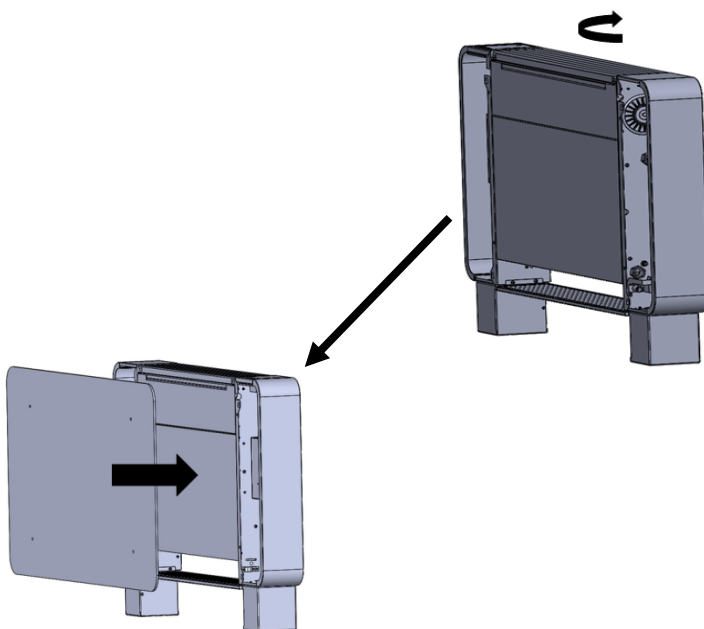

Riposizionare i fianchi in metallo e girare l'unità come indicato nell'immagine a sinistra. Alla fine, riposizionare il pannello frontale dal lato opposto a quello iniziale.

Repoziționați panourile metalice laterale și rotiți unitatea în modul indicat în imaginea din stânga. La final, remontați panoul frontal pe latura opusă celei inițiale.

Positionieren Sie die Metallflanke neu und drehen Sie das Gerät wie in der Abbildung links gezeigt. Positionieren Sie am Ende die Frontplatte auf der gegenüberliegenden Seite.

Repositionnez le flanc métallique et faites pivoter l'appareil comme indiqué sur l'image de gauche. À la fin, repositionnez le panneau frontal du côté opposé à celui du début.

Vuelva a colocar el flanco metálico y gire la unidad como se indica en la imagen de la izquierda. Al final, vuelva a colocar el panel frontal en el lado opuesto que al principio.

ACCESSO ALLE PARTI INTERNE (VENTILATORE, SCAMBIATORE AD ACQUA E VASCHETTA RACCOLTA CONDENSA PRINCIPALE).

ACCESUL LA COMPONENTELE INTERNE (VENTILATOR, SERPENTINĂ ȘI TABĂ PRINCIPALE DE SCURGERE).

ZUGANG ZU INNENTEILEN (VENTILATOR, AUSTAUSCHER UND HAUPTABLAUFWANNE)

ACCÈS AUX PARTIES INTERNES (VENTILATEUR, ÉCHANGEUR ET PANNEAU DE DRAIN PRINCIPAL).

ACCESO A PIEZAS INTERNAS (SOPORTE DE VENTILADOR, INTERCAMBIADOR Y BANDEJA DE DESAGÜE PRINCIPAL).

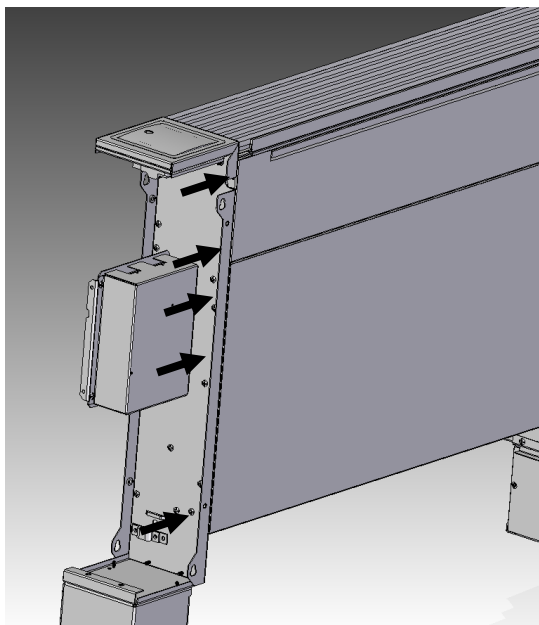

Per accedere alle parti interne, rimuovere le viti su entrambi i lati, come indicato nell'immagine a sinistra.

Pentru a accesa componentele interne, demontați șuruburile de pe ambele părți, în modul indicat în figura din stânga.

Um an die Innenteile zu gelangen, entfernen Sie die Schrauben an beiden Seiten, wie in der Abbildung links gezeigt.

Pour accéder aux pièces internes, retirez les vis des deux côtés, comme indiqué dans l'illustration à gauche.

Para acceder a las partes internas, quite los tornillos de ambos lados, como se indica en la imagen de la izquierda.

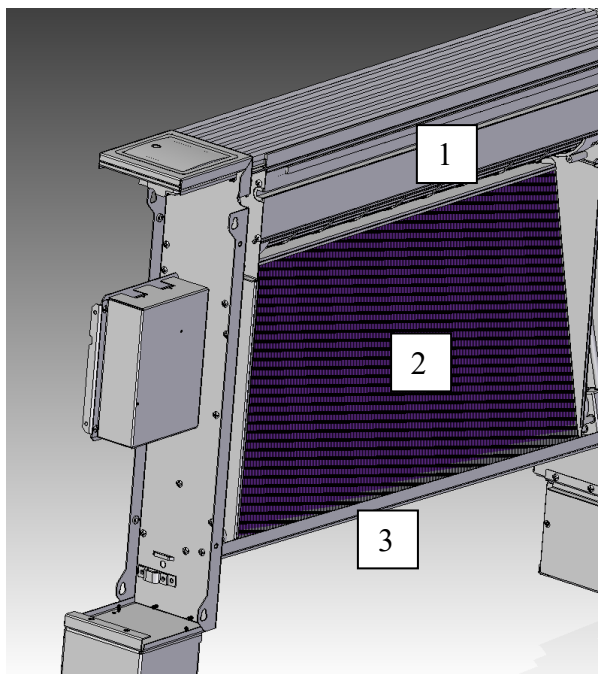

Staccare i pannelli frontali.

Demontați panourile frontale.

Entfernen Sie die Frontplatten.

Retirez les panneaux avant.

Retire los paneles frontales

(1) Ventilatore – *Ventilator* - Fan-Motor – *Ventilateur* – ventilador.

(2) Scambiatore ad acqua – *Serpentină* – Austauscher – *échangeur* – intercambiador.

(3) Vaschetta raccolta condensa principale – *Tavă principală de scurgere* – Hauptablaufwanne - *Bac de récupération principal* - Bandeja de drenaje principal.

**FISSAGGIO DELL'UNITÀ - FIXAREA UNITĂȚII -
BEFESTIGUNG DER EINHEIT - FIXATION DE L'UNITE- FIJACIÓN DE LA UNIDAD**

	09	18	27	34
B (mm)	372	564	756	948

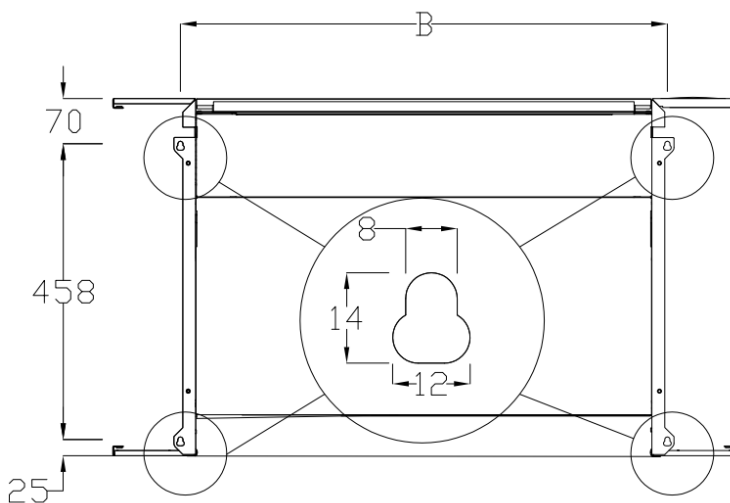

Predisporre le forature secondo le quote della figura sopra.

Fissare quattro tiranti filettati M6.

Nota: assieme all'unità viene fornita una dima in scala 1:1. Usare la dima per posizionare l'unità.

Realizați orificiile de fixare conform dimensiunilor prezentate în figura de mai sus.

Fixați cei patru tiranți filetați M6.

Notă: o schemă va fi furnizată întotdeauna împreună cu unitatea. Utilizați-o pentru fixarea unității.

Nehmen Sie die Bohrungen gemäß den Maßen der obigen Abbildung vor.

Bringen Sie vier Gewindestangen M6.

Hinweis: Eine Vorlage, die immer mit dem Gerät geliefert wird. Verwenden Sie es zur Gerätebefestigung.

Percer les trous suivant les cotes de la figure ci-dessus.

Fixer les quatre tirants filetés M6.

Remarque: un modèle avec toujours fourni avec l'appareil. Utilisez-le pour la fixation de l'unité.

Preparar los orificios de fijación de acuerdo a las cotas de la figura de arriba.

Fijar los cuatro tirantes M6.

Nota: una plantilla con siempre suministrada con la unidad. Úselo para la fijación de la unidad.



Per favorire il regolare deflusso dell'acqua condensata, montare la macchina inclinandola di 5 mm dalla parte dello scarico.

Pentru a facilita scurgerea condensului, asigurați-vă că echipamentul este fixat astfel încât să prezinte o înclinare de 5 mm către latura de evacuare a condensului.

Um den Abfluss des Kondenswassers zu begünstigen, montieren Sie die Maschine mit einer Neigung von 5 mm auf der Ablassseite.

Pour favoriser l'écoulement régulier de l'eau de condensation, monter l'appareil en l'inclinant de 5 mm du côté de l'écoulement.

A fin de facilitar la salida del agua condensada, se debe montar la máquina con una inclinación de 5 mm hacia la parte de la descarga

COLLEGAMENTI IDRAULICI - RACORDURI HIDRAULICE - WASSERANSCHLÜSSE – CONNECTIONS HYDRAULIQUES - CONEXIONES HIDRÁULICAS

Gli scambiatori delle unità sono forniti di attacchi filettati gas "femmina" (1/2" GF). La pressione massima di esercizio delle batterie non deve superare i 6 bar

Rispettare le indicazioni poste sul fianco delle unità relative all'entrata e all'uscita dell'acqua nella batteria.

Durante l'allacciamento degli apparecchi senza valvole serrare i tubi con cautela per evitare possibili danneggiamenti.

Al termine delle suddette operazioni si raccomanda di controllare tutti i diversi raccordi e le guarnizioni di tenuta.

Prevedere valvole di intercettazione per isolare la batteria dal resto del circuito in caso di manutenzione straordinaria.

In caso di più fancoil collegati alla stessa tubazione dell'acqua, procedere singolarmente all'apertura delle corrispondenti valvole di intercettazione per poter identificare subito e fermare eventuali perdite idrauliche

Nel caso di installazione in zone con climi particolarmente freddi, svuotare l'impianto in caso di lunghi periodi di fermo-impianto.

Prima di avviare l'impianto, controllare il regolare reflusso della condensa raccolta nella vaschetta, se necessario dare una leggera pendenza verso lo scarico per favorirne l'uscita.

Schimbătoarele unității sunt echipate cu conectori de gaz mamă filetați (1/2" GF). Presiunea nominală nu trebuie să depășească 6 bari.

Respectați indicațiile de pe lateralul unității referitoare la conexiunile serpentinei de intrare și de ieșire a apei.

La conectarea unităților fără supape, etanșați cu atenție conductele pentru evitarea defecțiunilor.

După finalizarea operațiunilor de mai sus, verificați cu atenție toate îmbinările și garniturile de etanșare.

Instalați supape de închidere pentru izolarea serpentinei de circuit pentru cerințele suplimentare de întreținere.

În cazul ventilatoarelor multiple conectate la aceeași conductă de apă, procedați individual la deschiderea supapelor corespunzătoare, pentru a putea identifica și opri imediat orice scurgeri de apă

În cazul instalării în locații cu temperaturi extrem de reduse, goliți circuitul înainte de oprirea sistemului pentru perioade lungi de timp.

Înainte de punerea în funcțiune a sistemului, verificați scurgerea corectă a condensului în tava de picurare. Dacă este necesar, înclinați ușor către evacuare.

Die Wärmetauscher der Einheit sind mit Schraubanschlüssen versehen (1/2" GF). Der maximale Druck der Batterie darf 6 Bar nicht überschreiten.

Was den Ein – und Austritt des Wassers in die Batterie betrifft, sind die Hinweise seitlich an den Einheiten zu beachten. Der Wärmeaustausch erfolgt im Gegenstrom.

Nach Beendigung der obigen Arbeitsgänge kontrollieren Sie alle verschiedenen Anschlüsse und die Dichtungen.

Bauen Sie Sperrventile ein, um das Register im Falle von außerordentlichen Wartungseingriffen vom restlichen Kreislauf isolieren zu können. Im Falle von mehreren Fan-Coil mit dem gleichen Wasserrohr, einzeln fahren Sie mit dem Öffnen der entsprechenden Ventile in der Lage sein, sofort identifizieren und zu stoppen keine Wasserlecks

Bei Installation in besonders kalten Klimazonen muss die Anlage bei längerem Stillstand entleert werden.

Vor dem Start der Anlage prüfen Sie den regulären Rückfluss des im Behälter gesammelten Kondenswassers. Wenn es notwendig ist, Schaffen Sie eine leichte Neigung zum Auslass, um den Austritt zu begünstigen

Les échangeurs des unités sont munis de raccords filetés Gas femelle (1/2" GF).

Respecter les indications inscrites sur le panneau latéral des unités concernant l'entrée et la sortie de l'eau dans la batterie.

Lors du raccordement des appareils sans valves, serrer les tubes avec précaution pour éviter tous dégâts.

A la fin de ces opérations, il est recommandé de contrôler tous les raccords et les joints d'étanchéité pour s'assurer que tout est en ordre.

Prévoir des soupapes ou vannes d'arrêt pour isoler la batterie du reste du circuit en cas d'opérations d'entretien extraordinaire.

Dans le cas des ventilo-convecteur multiple relié à la conduite d'eau même, procéder individuellement à l'ouverture des vannes correspondantes pour pouvoir identifier immédiatement et cesser toute fuite d'eau

Dans le cas d'installation dans des zones à climats particulièrement froids, vidanger le circuit si l'appareil est destiné à rester inutilisé pour une longue période.

Avant de commencer l'installation, vérifiez le reflux régulier de condensat collecté dans le bac, le cas échéant donner une légère pente vers le drain pour faciliter la sortie.

Las baterías de las unidades están provistas de conexiones roscados 1/2" GF.

Se deben respetar las indicaciones incluidas al costado de las unidades, relativas a la entrada y salida del agua en la batería. La presión máxima de la batería no debe exceder los 6 bar.

Al conectar los aparatos sin las valvulas se deben apretar con precaucion los tubos para evitar danos.

Una vez terminadas las operaciones es recomendable verificar todas las conexiones y la hermeticidad de las juntas.

Se recomienda situar válvulas de interceptación para aislar la batería del resto del circuito en caso de que se deba efectuar una manutención extraordinaria.

En el caso de múltiples unidades conectadas a la misma tubería de agua, proceder individualmente a la apertura de las válvulas correspondientes para ser capaz de identificar inmediatamente y detener cualquier fuga de agua

En zonas con clima particularmente frio es indispensable vaciar el circuito si el aparato permanecerá inutilizado por largo tiempo.

Antes de cerrar la maquina chequear que la descarga de la condensación funcione correctamente; si es necesario dar una ligera inclinación hacia el tubo de salida.

Tubazioni per collegamento – Conductă de racord hidraulic – Hydraulikanschlussleitung – Tuyau de raccordement hydraulique - Tubería de conexiones hidráulicas.

VSL	Φ acciaio (") Φ oțel (") Φ stehlen (") Φ acier (") Φ acero (")	Φ rame (mm) Φ cupru (mm) Φ Kupfer (mm) Φ cuivre (mm) Φ cobre (mm)	Φ multistrato (mm) Φ conductă multistrat (mm) Φ mehrschichtiges Rohr (mm) Φ tuyau multicouche (mm) Φ tubo multicapa (mm)
09	1/2"	14	16
18	1/2"	16	18
27	1/2"	18	20
34	3/4"	18	20

SCARICO CONDENZA - SCURGERE CONDENS - KONDENSWASSERABFLUSS – EVACUATION CONDENSATS - DRENAJE DE LA CONDENSACIÓN

La vaschetta di raccolta condensa ha uno scarico di diametro DN 16 mm. Il percorso del tubo di scarico deve avere una pendenza verso l'esterno e deve essere montato in modo tale da non sollecitare l'attacco di scarico dell'unità stessa.

Per evitare l'ingresso di odori dall'esterno, si consiglia di effettuare un sifone così come indicato nella figura a fianco: $h \geq 30\text{mm}$;

Tava de condens include o ieșire cu un diametru DN de 16 mm. Conducta de scurgere trebuie să fie înclinată descendent către exterior și să fie montată astfel încât greutatea ei să nu fie susținută de racordul de scurgere al unității.

Pentru a preveni penetrarea mirosurilor din exterior, vă recomandăm să formați un sifon pe conductă în modul prezentat în figura alăturată: $h \geq 30\text{mm}$;

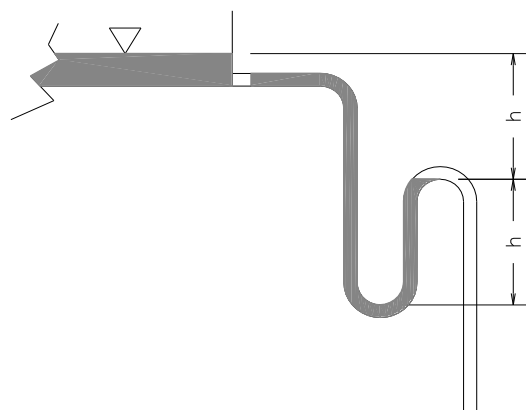

Die Kondensatwanne hat einen Ablass mit Durchmesser DN 16 mm. Der Verlauf des Ablassrohrs muss eine Neigung nach außen aufweisen und so montiert werden, dass der Ablassanschluss der Einheit nicht beansprucht wird.

Um das Eindringen von Gerüchen von außen zu verhindern, sollte einen Siphon angebracht werden: $h \geq 30\text{mm}$, wie auf der nebenstehenden Abbildung dargestellt.

Le bac à condensats présente un écoulement d'un diamètre DN 16 mm. Le cheminement du tube d'écoulement doit avoir une pente vers l'extérieur et doit être monté de manière à ne pas solliciter le raccordement d'écoulement de l'unité elle-même.

Pour éviter l'entrée d'odeurs de l'extérieur, il est conseillé de prévoir un siphon comme représenté sur la figure ci-contre: $h \geq 30\text{mm}$;

La bandeja para la condensación tiene una salida de diámetro DN 16 mm. La tubería de descarga debe tener una inclinación hacia afuera y debe ser montada de modo que su peso no sea soportado por la conexión de drenaje de la unidad misma.

Con el fin de evitar la entrada de olores del exterior se recomienda realizar un sifon como se indica en la figura : $h \geq 30\text{mm}$

COLLEGAMENTI ELETTRICI - *CONEXIUNI ELECTRICE* - ELEKTRISCHE ANSCHLÜSSE - *RACCORDEMENTS ÉLECTRIQUES* - CONEXIONES ELÉCTRICAS



Prima di iniziare qualsiasi operazione assicurarsi che la linea di alimentazione generale sia sezionata.

Înainte de inițierea oricăror lucrări asupra echipamentului, asigurați-vă că l-ați deconectat de la sursa principală de alimentare.

Bevor Sie mit irgendeiner Operation beginnen, müssen Sie sicherstellen, dass die allgemeine Stromzuleitung unterbrochen ist.

Avant d'effectuer une opération quelconque, s'assurer que l'appareil est isolé du réseau d'alimentation générale.

Antes de iniciar cualquier operación, asegurarse de que la línea de alimentación general esté desconectada.

Assicurarsi che la tensione e la frequenza di alimentazione indicate sulla targhetta dell'unità corrispondano a quelle della linea di alimentazione disponibile.

Asigurați-vă că sursa principală de alimentare corespunde specificațiilor (tensiune, număr de faze, frecvență) de pe unitate.

Stellen Sie sicher, dass die auf dem Typenschild der Einheit angegebenen Anschlussspannung und Anschlussfrequenz mit den verfügbaren Anschlusswerten übereinstimmen.

S'assurer que la tension et la fréquence d'alimentation indiquées sur la plaque correspondent à celles des réseaux d'alimentation disponible.

Comprobar que la tensión y la frecuencia de alimentación indicadas en la tarjeta de la unidad correspondan a las de la línea de alimentación disponible.



Proteggere l'unità con un opportuno interruttore magnetotermico o con un sezionatore con fusibili.

Per tutti i collegamenti elettrici seguire gli schemi elettrici contenuti nel presente manuale o quelli forniti a corredo delle macchine e degli accessori per il controllo del funzionamento dell'apparecchio.

Protejați unitatea cu un comutator automat adecvat sau un comutator cu siguranță.

Pentru toate conexiunile electrice, respectați schemele electrice din acest manual sau pe cele specifice furnizate împreună cu unitatea și cu accesoriile de comandă.

Schützen Sie das Gerät mit passendem Selbstschalter oder mit Schmelzsicherungsschalter.

Für die elektrischen Anschlüsse beziehen Sie sich auf die Schaltplänen, die mit dem Gerät beigelegt sind, oder mit denen, die in diesem Handbuch enthalten sind.

Protéger l'unité avec un interrupteur magnétothermique ou un sectionneur avec fusibles.

Pour tous les raccordements électriques suivre les schémas électriques présents dans ce manuel ou ceux fournis avec l'appareil et les accessoires pour le contrôle du fonctionnement de l'unité.

Proteger la unidad con un oportuno interruptor magnetotérmico o con un seccionador con fusibles.

Al proceder con las conexiones eléctricas se deben seguir cuidadosamente los esquemas eléctricos contenidos en este manual o aquellos suministrados conjuntamente con las máquinas y los accesorios para el control del funcionamiento del aparato.

Nota importante: dopo aver effettuato tutti i collegamenti elettrici e riposizionato il coperchio, sigillare tutti i fori utilizzando il nastro fornito con l'unità come indicato nella figura seguente.

Notă importantă: după ce ați efectuat toate conexiunile electrice și ați remontat capacul, etanșați toate orificiile folosind materialul moale furnizat împreună cu unitatea în modul ilustrat în figura următoare.



Wichtiger Hinweis: Nachdem Sie alle Kabelverbindungen hergestellt und die Abdeckung neu positioniert haben, versiegeln Sie bitte alle Löcher mit dem mit dem Gerät gelieferten weichen Material, wie im nächsten Bild gezeigt.

Remarque importante: après avoir effectué toutes les connexions de câblage et repositionné le couvercle, veuillez sceller tous les trous à l'aide du matériau souple fourni avec l'unité, comme indiqué sur l'image suivante.

Nota importante: después de realizar todas las conexiones de cableado y reposicionar la cubierta, selle todos los agujeros con el material blando suministrado con la unidad como se indica en la siguiente imagen.



4. SCHEMI ELETTRICI - SCHEME ELECTRICE - SCHALTBILDER - SCHÉMAS ÉLECTRIQUES - DIAGRAMAS ELÉCTRICOS

Ci sono due modi per controllare le unità:

- a) Termostato remoto da posizionare a muro, in un adeguato posto e ad un'altezza di circa 1,5m dal pavimento.
- b) Termostato a bordo unità.
- c) Tutti gli schemi elettrici riportati nella sezione successiva, fanno riferimento a un impianto a 2 tubi. Diversamente, contattare l'azienda.

Există două modalități de comandare a unității:

- a) *Cu un termostat amplasat la distanță, poziționat pe perete, într-o locație corespunzătoare, la cca. 1,5 metri față de podea.*
- b) *Cu un termostat încorporat.*
- c) *Toate schemele electrice din secțiunea următoare se referă la un sistem cu 2 conducte. În cazul unei configurații diferite, contactați fabrica.*

Es gibt zwei Möglichkeiten, das Gerät zu steuern:

- a) Verwenden Sie einen Fernthermostat, um sich an der Wand an einem geeigneten Ort und etwa 1,5 Meter vom Boden entfernt zu befinden.
- b) Verwendung eines eingebauten Thermostats.
- c) Alle im nächsten Abschnitt angegebenen elektrischen Schaltpläne beziehen sich auf ein 2-Rohr-System. Bei einer anderen Konfiguration wenden Sie sich an das Werk.

Il y a deux façons de contrôler l'unité:

- a) *À l'aide d'un thermostat à distance, placez-vous sur le mur, dans un endroit opportun et à environ 1,5 mètre du sol.*
- b) *Utilisation d'un thermostat intégré.*
- c) *Tous les schémas électriques indiqués dans la section suivante, se référer à un système à 2 tuyaux. En cas de configuration différente, contactez l'usine.*

Hay dos formas de controlar la unidad:

- a) Utilice un termostato remoto para colocarlo en la pared, en un lugar oportuno y a aproximadamente 1,5 metros del piso.
- b) Utilizando un termostato incorporado.
- c) Todos los esquemas eléctricos indicados en la siguiente sección, se refieren a un sistema de 2 tuberías. En caso de configuración diferente, contacte con la fábrica.

Collegamento di più unità con termostato CMF

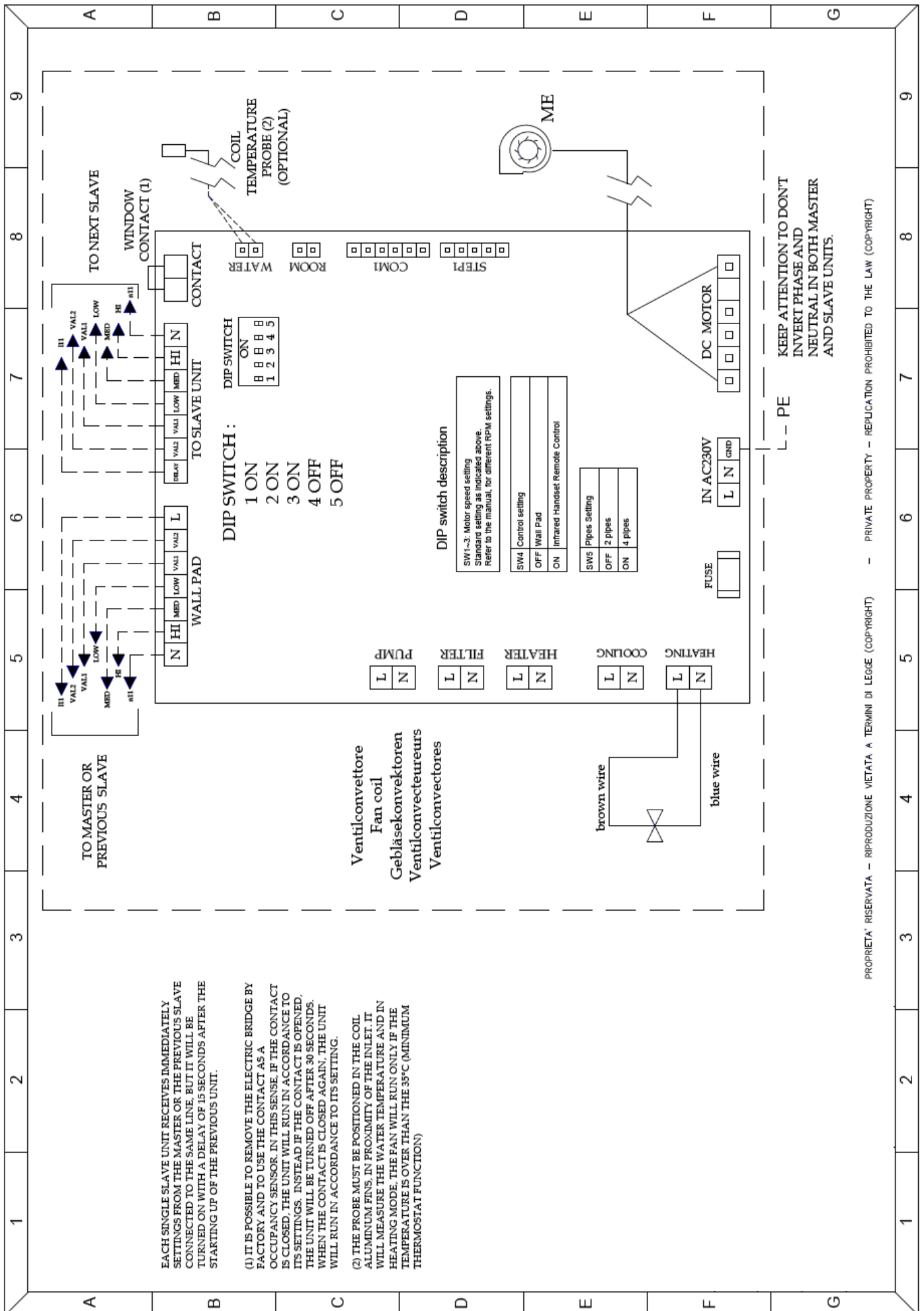

EACH SINGLE SLAVE UNIT RECEIVES IMMEDIATELY SETTINGS FROM THE MASTER OR THE PREVIOUS SLAVE CONNECTED TO THE SAME LINE, BUT IT WILL BE TURNED ON WITH A DELAY OF 15 SECONDS AFTER THE STARTING UP OF THE PREVIOUS UNIT.

(1) IT IS POSSIBLE TO REMOVE THE ELECTRIC BRIDGE BY FACTORY AND TO USE THE CONTACT AS A OCCUPANCY SENSOR. IN THIS SENSE, IF THE CONTACT IS CLOSED, THE UNIT WILL RUN IN ACCORDANCE TO ITS SETTINGS. INSTEAD IF THE CONTACT IS OPENED, THE UNIT WILL BE TURNED OFF AFTER 30 SECONDS. WHEN THE CONTACT IS CLOSED AGAIN, THE UNIT WILL RUN IN ACCORDANCE TO ITS SETTING.

(2) THE PROBE MUST BE POSITIONED IN THE COIL ALUMINUM FINS, IN PROXIMITY OF THE INLET. IT WILL MEASURE THE WATER TEMPERATURE AND IN HEATING MODE, THE FAN WILL RUN ONLY IF THE TEMPERATURE IS OVER THAN THE 35°C (MINIMUM THERMOSTAT FUNCTION)

Ventilconvettore
Fan coil
Gebläsekonvektoren
Ventilconvecteurs
Ventilconvectores